

**2019 ITF AGM  
ORDEN DEL DÍA**

## ORDEN DEL DÍA

Página

*Haga clic en el número de página par ir directamente a esa sección*

<b>1. DISCURSO DE APERTURA DEL PRESIDENTE</b>	5
- Establecimiento del Quórum	
- Disculpas por Ausencia	
- Nombramiento del Moderador	
- Nominación y Elección de Escrutadores	
- Aprobación de las Actas de la Asamblea General Anual 2018 (ya distribuidas)	
- Obituarios	
<b>2. ELECCIÓN DEL PRESIDENTE 2019-2023</b>	6
- Información sobre la nominación de candidatos	
<b>3. FINANZAS</b>	
- Informe de los Estados Financieros para 2018	11
- Presupuesto y Realizado 2018, Presupuesto 2019 y Previsiones para 2020	15
- Adopción de las cuentas auditadas de 2018	
<b>4. REGLAS Y REGLAMENTOS</b>	
- Resolución del Consejo de Administración – Enmendar Regla 29(Juego Continuo) de las Reglas 2020 de Tenis	21
<b>5. CONSTITUCIÓN</b>	
- Resolución del Consejo de Administración – Nominacion, Elección y Condiciones de Servicio de los Directores	22
- Resolución Propuesta por Deutscher Tennis Bund (Dtb) – Criterios de Eleccion al Consejo	25
- Resolución del Consejo de Administración – Presentación de Resoluciones Tardías por el Consejo	27
- Resolución Propuesta por la Federación Tunecina de Tenis (FTT) – Cuota Mínima de Mujeres Elegidas para el Consejo	29
<b>6. AFILIACIÓN</b>	
- Solicitudes de un aumento de acciones	30
- Solicitud de una transferencia de afiliación de Clase C a Clase B	30
- Notificación de intención de solicitar Afiliación de Clase B en la AGM 2020	30
- Solicitudes para una Transferencia de Acciones de Clase B de Antigua Asociación Nacional a Nueva Asociación Nacional	31
- Suspensión de afiliación	31
- Notificación de la suscripción 2020	31
<b>7. ELECCIÓN DEL CONSEJO DE ADMINISTRACIÓN 2019-2023</b>	
- Información sobre la nominación de candidatos	32
<b>8. NOMINACIONES</b>	
- Nominación de Consejeros Honorarios Vitalicios	69
- Nominaciones para Premios por Servicios al Juego	71
<b>9. NOMBRAMIENTO DE AUDITORES</b>	73
<b>10. OTROS ASUNTOS</b>	73

## INFORMES DEPARTAMENTALES

	Página
<b>PRESIDENCIAL, COMUNICACIÓN Y ADMINISTRACIÓN</b>	75
- Comunicación	
- Relaciones Internacionales	
- Recursos Humanos	
- Tecnología de la Información y de las Comunicaciones	
- ATP y WTA Tour	
- Comité del Grand Slam	
<b>COMERCIAL</b>	
- Patrocinio, Televisión y Derechos de Medios	85
<b>EVENTOS DE TENIS PROFESIONAL Y CIRCUITOS ITF</b>	93
- Copa Davis y Fed Cup	
- Eventos de Tenis Olímpicos, Paralímpicos y Juegos Olímpicos de la Juventud	
- World Tennis Tour (Masculino y Femenino)	
- Juveniles	
- Veteranos	
- Tenis Playa	
- Silla de Ruedas	
- Copa Hopman	
- Arbitraje	
<b>INTEGRIDAD Y DESARROLLO</b>	111
- Ciencia y Tecnología	
- Antidopaje y Anticorrupción	
- Integridad	
- Desarrollo	

## **ORDEN DEL DÍA**

## **1. DISCURSO DE APERTURA DEL PRESIDENTE**

### **ESTABLECIMIENTO DE QUORUM – ARTÍCULO 18(b):**

El quórum será de la mitad de los socios de clase B o cualquier número de socios de clase B que tenga, en conjunto, al menos la mitad de las acciones de clase B, pero se puede llevar a cabo una votación incluso si en un momento dado algunos delegados de los miembros de clase B que forman parte del quórum han abandonado la sala de conferencias.

### **DISCULPAS POR AUSENCIA**

### **NOMBRAMIENTO DE MODERADOR**

Para aprobar el nombramiento de Jonathan Taylor QC (Bird & Bird LLP) como moderador durante la Asamblea de 2019.

### **ELECCIÓN DE ESCRUTADORES – ARTÍCULO 18(f):**

Al comienzo de cada asamblea general se elegirán tres encargados de escrutinio. Se aceptarán las nominaciones de los escudriñadores que sean propuestas por los miembros de clase B o C, siempre que un socio no proponga más de un candidato. La elección de dichos escudriñadores se realizará a mano alzada.

### **APROBACIÓN DE LAS ACTAS 2018 – ARTÍCULO 14(b)(i):**

Para aprobar las actas de la anterior Asamblea General.

### **OBITUARIOS**

## 2. ELECCIÓN DEL PRESIDENTE 2019 - 2023

En conformidad con el Artículo 20 (El Presidente de la Compañía) de la Constitución de 2019, se han recibido las siguientes nominaciones para Presidente:

<b>Nombre</b>	<b>Asociación que realiza la nominación</b>
* David Haggerty	United States Tennis Association
Ivo Kaderka	Czech Tenisova Asociace
Anil Khanna	All India Tennis Association
David Miley	Tennis Ireland

\* Presidente saliente que solicita su reelección

La información general de cada candidato aparece en las páginas siguientes.

De acuerdo con la Constitución ITF, Artículo 20 (A) – (C):

### 20. EL PRESIDENTE DE LA COMPAÑÍA

(a) El Presidente será elegido durante un periodo de cuatro años consecutivos conforme a una resolución del Consejo durante una asamblea general anual (a menos que sea cesado anteriormente conforme a estos artículos). Dicho periodo de cuatro años comenzará al final de la junta anual en la que fue elegido. Para evitar cualquier duda, el puesto de Presidente será un cargo a tiempo completo y en virtud de su cargo, el Presidente también será un miembro oficial del Consejo de Administración de la Compañía. El Presidente puede continuar estando asociado a un miembro de clase B o asociación regional pero inmediatamente después de haber sido elegido, debe retirarse de (y durante el periodo de este cargo no aceptará) un cargo u otro puesto ejecutivo u honorario dentro de un miembro de clase B o asociación regional.

(b) . . .

#### (c) Elección

(a) El siguiente procedimiento se aplicará a la elección del Presidente:

(i) Si solamente hubiese un candidato, se declarará que él ha sido elegido

(ii) Si hubiese más de un candidato, se hará una votación y si después de esa votación:

(b) Un candidato recibe más de un 50% de los votos, será declarado elegido.

(c) Ningún candidato recibe más de cincuenta por ciento (50%) de los votos registrados, se hará una segunda votación entre los dos candidatos con el mayor número de votos, con la condición de que si un tercer candidato recibe veinticinco por ciento (25%) o más de los votos en la primera votación, él también sea incluido en la segunda votación. Si en la segunda votación, un candidato recibe más del cincuenta por ciento (50%) de los votos registrados, él será declarado elegido. Si ningún candidato recibe más de cincuenta por ciento (50%) de los votos en la segunda votación, se celebrará una tercera votación entre los dos candidatos que hayan recibido el mayor número de votos. En esta tercera votación, el candidato que reciba el mayor número de votos será declarado elegido. En el caso de que los dos candidatos de la tercera votación reciban el mismo número de votos, habrá otra votación solamente entre esos dos candidatos para determinar quién es el elegido.

## David Haggerty



### Datos personales

Nacido en 1957

Nacionalidad: **Estadounidense**

Idiomas: Inglés

Licenciatura en Letras, Empresariales y Marketing, Universidad George Washington, EEUU

### Actividad Empresarial

1998-2010 Chairman/CEO/Presidente de *Head USA*; Presidente de *Penn Racquet Sports*  
1994-1998 Presidente de *Dunlop Maxfli Slazenger Sports*  
1980-1994 Director de Producto /Director de Ventas/VP Global Marketing y Ventas/Director General Américas/ Propietario, *Prince Sports Group*

### Administración de Tenis

#### Federación Internacional de Tenis

2015-presente Presidente y CEO  
2015-presente Presidente del Comité Olímpico ITF  
2015-presente Presidente del Equipo de Trabajo de Davis Cup y Fed Cup  
2015-presente Presidente del Comité de Copa Hopman  
2011-presente Miembro del Comité de Grand Slam  
2013-2015 Miembro del Consejo de Administración, Vicepresidente ITF  
2013-2015 Presidente del Comité del Circuito Femenino ITF  
2013-2015 Presidente de la Comisión Conjunta de Medios de Comunicación  
2013-2015 Miembro del Comité de Finanzas  
2009-2013 Miembro del Comité del Circuito Femenino ITF

#### Asociación de Tenis de Estados Unidos

2015 Presidente anterior de USTA  
2013-2014 Chairman, CEO y Presidente de USTA  
2013-2014 Presidente de US Open  
2011-2012 Vicepresidente Primero de USTA  
2011-2012 Presidente del Comité de Planificación Estratégica de USTA  
2009-2010 Vicepresidente de USTA  
2007-2008 Director General de USTA  
2003-2006 Presidente del Comité Nacional de Marketing USTA  
2001-2007 Director General de USTA Middle States Section

#### Otros

2017-presente Miembro de la Comisión del Entorno del Atleta, Comité Olímpico Internacional  
2015-presente Miembro del Consejo de la Asociación del Tenis Femenino  
2015-presente Miembro del Comité Ejecutivo de *International Tennis Hall of Fame* (ITHF)  
2016-presente Miembro del Comité de Nominaciones de ITHF  
2015-presente Miembro del Comité de *Golden Achievement Award*, ITHF  
2011-presente Miembro del Cuerpo Directivo de ITHF  
2011-2015 Miembro del Consejo de Administración de USTA Foundation  
2006-2008 Presidente de la Asociación de la Industria del Tenis

#### Experiencia en la Competición de Tenis

1975-1979 Estudió en la Universidad George Washington (beca de tenis); Equipo de Tenis Masculino (#3 singles (Primer año); #1 singles (Segundo año-último año); Premio al Jugador Más Valioso (MVP Award) los 4 años; jugó en el primer equipo del *Atlantic 10 Conference* durante los 4 años; Salón de la Fama de Atletismo *GWU*. Después de graduarse, jugó en torneo satélite en Europa.

## Ivo Kaderka



### Datos personales

Nacido en 1963

Nacionalidad: **Checa**

Idiomas: Checo, inglés, ruso y eslovaco

Candidato de Ciencias (Doctorado), Academia de Ciencias de Checoslovaquia, 1990

Universidad de Praga de Economía, licenciatura de Ingeniería, 1981 - 1985

### Administración de Tenis

#### Federación Internacional de Tenis

2015-2019 Miembro del Comité de Fed Cup

#### Asociación Regional

2017-presente Vicepresidente de Tennis Europe

#### Asociación Checa de Tenis

1998-presente Presidente durante 22 años

1998-presente Organizador de eliminatorias de Copa Davis y Fed Cup

#### Otros

2011-presente Vicepresidente de SKIAREAL Spindleruv Mlyn, República Checa (líder del mercado checo y centro número 1 en deportes de invierno)

2008-2012 Asesor del Viceministro del Ministerio de Hacienda

2006-2007 Viceministro de Deportes, Ministerio de Educación y Deportes

2002-presente Miembro de la Junta Directiva de la Unión Checa del Deporte

2002-2011 Presidente de la Junta Directiva, SKIAREAL Spindleruv Mlyn, República Checa

2000 Asesor del Comisionado Gubernamental para la reunión anual del FMI y el Banco Mundial celebrada en Praga 2000

1998-presente Miembro del Pleno del Comité Olímpico Nacional

1998 Viceministro del Ministerio de Desarrollo Regional

1996-1997 Miembro del Comité Económico, Asociación de Fútbol de la República Checa

1995 Director de la Oficina del Ministro del Ministerio de Sanidad

1994 Director, TV Bingo SRL.

1991-2002 Profesor Universitario en Universidad Charles, Facultad de Ciencias Sociales, Instituto de Estudios Económicos.

1986-1991 Investigador en el Instituto de Pronósticos de la Academia de Ciencias de Checoslovaquia

### Experiencia en la Competición de Tenis

1980-1989 Competiciones Nacionales Regionales



## Anil Kumar Khanna



### Datos personales

Nacido en 1953

Nacionalidad: **India**

Idiomas: Hindi, inglés y punjabi

Licenciatura en Economía por la Universidad de Delhi

F.C.A. (Instituto de Contables Auditores en Inglaterra y Gales desde 1977)

### Administración de Tenis

#### Federación Internacional de Tenis

2015-presente	Vicepresidente
2013-presente	Miembro del Consejo de Administración
2013-presente	Miembro del Comité Financiero
2015-presente	Presidente del Grupo de Asesores de Desarrollo
2013-2015	Miembro del Grupo de Asesores de Desarrollo
2011-2013	Miembro del Comité de Fed Cup
2003-2011	Miembro del Consejo de Administración
2005-2011	Presidente del Comité del Circuito Femenino
2003-2011	Miembro del Grupo de Asesores de Desarrollo
2003-2005	Presidente del Comité de Veteranos
1999-2001	Miembro del Comité Zonal de Copa Davis
1990-presente	Delegado de AITA para la AGM

#### Asociación Regional

2005-presente	Presidente, Federación de Tenis de Asia
2003-2005	Secretario General, Federación de Tenis de Asia

#### All India Tennis Association

2012-2016	Presidente
2000-2012	Secretario General Honorario

#### Delhi Lawn Tennis Association

2000-2012	Presidente
1996-2000	Secretario General Honorario

#### Asociación Olímpica India (Comité Olímpico Nacional)

2017-2020	Vicepresidente Senior
2014-2017	Tesorero Honorario

2000-2006 Director de *Syndicate Bank of India*

1995-2000 Director de *Central Bank of India*

Director de Asia en el Consejo de Administración de *DFK International*, grupo mundial de empresas de contabilidad con sede en 90 países, con 417 oficinas en todo el mundo.

1998-2018 Presidente de *Saurer India* (compañía joint venture de *Oerlikon Saurer*, Alemania/Suiza)

### Experiencia en la Competición de Tenis

Jugador aficionado y participante en eventos de tenis a nivel amateur y universitario

## David Miley



### Datos personales

Nacido en 1958

Nacionalidad: **Irlandesa**

Idiomas: Inglés, Francés, Español

Licenciado en Ciencias, Negocios y Economía por Lander University, EEUU

Licenciado en Comercio por University College Dublin, Irlanda

### Administración de Tenis

#### Federación Internacional de Tenis

1997-2015	Director Ejecutivo de Desarrollo
2013-2015	Miembro del Equipo de Trabajo Conjunto de Tenis Profesional ITF/ATP/WTA
2008-2011	Presidente del Equipo de Trabajo de Educación de Entrenadores
2002-2015	Presidente del Equipo de Trabajo de Introducción al Tenis
2000-2015	Coordinador/Presidente del Grupo de Trabajo de América del Norte
1992-2015	Miembro/Coordinador de la Comisión de Entrenadores
1998-2015	Miembro de la Comisión Médica ITF
1997-2015	Coordinador del Comité de Asesores de Desarrollo
1998-2015	Asistente a las reuniones del Consejo ITF como alto ejecutivo
1997-2015	Asistente como alto ejecutivo a las reuniones de los Comités de Tecnología, Juveniles, Veteranos y Silla de Ruedas
1999-2015	Coordinador de la Reunión Anual de Presidentes de Asociación Regional

#### Asociación Regional

Julio 2017-Mayo 2019 Asesor de Desarrollo para la Federación Asiática de Tenis

#### Otros

Presente	Miembro del Consejo Directivo de Tennis Coach Ireland
2008-2015	Miembro del Consejo Directivo de Tennis Industry
2011-2015	Miembro del Comité de Educación y Desarrollo de Deportes ASOIF
1984	Premio <i>Top Level Coaching</i> (Nivel Más Alto de Entrenamiento) de LTA
2017-presente	CEO de <i>Dave Miley Tennis and Sports Consultancy Ltd</i>
1988-1997	Propietario/CEO de <i>Maidstone Indoor Tennis</i> y Centros de Fitness
2017	Premio ATF por Servicios al Tenis
2007	Premio Tennis Europe por Servicios al Tenis
2004	Premio CAT por Servicios al Tenis

#### Experiencia en la Competición de Tenis

2012	Elegido miembro de <i>All England Tennis Club</i>
1984-1987	Dos veces campeón nacional de dobles masculinos de Irlanda
1982	Campeón nacional de dobles mixtos de Irlanda
1980s	Jugador altamente clasificado en Irlanda
1977-1981	US College Tennis, Lander University, Carolina del Sur Internacional Juvenil de Irlanda Miembro de los clubes IC británicos e irlandeses

### 3. FINANZAS

#### **INFORME REALIZADO POR EL PRESIDENTE DEL COMITÉ FINANCIERO PARA TODAS LAS ASOCIACIONES NACIONALES SOBRE LAS DECLARACIONES FINANCIERAS PARA 2018**

Las declaraciones financieras consolidadas de la ITF hacen una distinción entre Actividades Operativas, gasto de Iniciativa Estratégica y Actividades de Inversión. Las Actividades Operativas representan las actividades en curso de la ITF como algo distinto al gasto de Iniciativa Estratégica en actividades y proyectos que apuntan específicamente a concretar los objetivos de ITF2024. Las Actividades Financieras informan el rendimiento de las carteras de inversiones que respaldan las reservas de la ITF.

El informe financiero adjunto detalla el resultado real de 2018, como se detalla en las declaraciones financieras que acompañan el Informe Anual de la ITF, con comparaciones con el presupuesto de 2018 aprobado por la Asamblea General Anual de Orlando.

Este informe se brinda en conjunto con el Informe Anual y Cuentas y las Declaraciones Financieras Consolidadas, que brindan más detalles del rendimiento, además de información de la Liquidez y el Balance General.

Además de la información histórica, el resumen financiero también brinda información sobre el presupuesto para 2019, según aprobación del Consejo en octubre de 2018.

Se brindará más información en la Sesión de Actualización sobre Finanza.

#### **RESUMEN DE RESULTADOS DE 2018**

Nos complace informar que el resultado de 2018 para las Actividades en Curso como se muestran en el Informe Anual y Cuentas registra un excedente de \$0,2 millones, que es levemente mejor que el punto de equilibrio del presupuesto de 2018.

El gasto en las Iniciativas Estratégicas totalizó \$3,7 frente al presupuesto de \$4,8. Este gasto representa la utilización de Reservas y, por lo tanto, se registra como un Déficit Operativo. El déficit operativo después de las Iniciativas Estratégicas muestra una mejora de más de \$1,2 millones a \$3,5 millones y limita la utilización de reservas requeridas a esa suma.

Las condiciones del mercado de inversión adversas del cuarto trimestre de 2018 que se observaron en el mercado global derivaron en que las ganancias logradas en los primeros tres trimestres se revirtieron y, en última instancia, las carteras de la ITF sufrieron pérdidas de inversiones de \$1,9 millones para el año completo. Esto debe ser considerado en el contexto de la naturaleza a largo plazo de las carteras, y con la comprensión de que los valores de inversiones periódicamente se incrementarán y se reducirán a diferentes ritmos. Las pérdidas de 2018 siguen a un crecimiento extraordinario experimentado en 2017. El impacto de las pérdidas en 2018 deriva en un déficit después de impuestos (de \$0,1 millones) total de \$5,5 millones, un incremento de \$2 millones del déficit presupuestario. Se debe indicar que los retornos de inversión hasta enero de 2019 cubrieron de sobra esta cantidad, lo cual da crédito a la política de contar con una perspectiva de inversiones a largo plazo.

Este déficit está agravado por un desfavorable movimiento del tipo de cambio en las coberturas de divisas registradas al final del año de \$2,8 millones, lo cual derivó en una reducción adicional de reservas. La reducción total en las reservas llegó a \$8,3 millones y, al final de 2018, las Reservas se elevaron a \$49,5 millones. A pesar de estas pérdidas, las cuales en mayor medida fueron simplemente la inversión de ganancias excepcionales en 2017, el valor de las reservas a finales de 2018 estuvo en igualdad con el valor a finales de 2016 (\$49,6 millones), si bien \$4,8 millones fueron invertidos en Iniciativas Estratégicas durante este período de dos años. Esto significa que el gasto excepcional de \$4,8 millones en el que se ha incurrido no ha tenido impacto en las reservas de la ITF. En realidad, desde que se tomó la decisión de retirar reservas para financiar Iniciativas Estratégicas, se ha gastado un total de \$5,9 millones, pero las Reservas se han mantenido en los niveles de 2016.

## **Resultado operativo**

Los ingresos operativos para 2018 fueron de \$72,8 millones frente a un presupuesto de \$73,9 millones, lo cual incluyó un objetivo de patrocinio sin contrato de \$2,1 millones. Mientras que las ventas de patrocinio entre eliminatorias fueron sólidas, la revisión del formato de la Copa Davis que derivó en los cambios sobre los que se votó en la Asamblea General Anual de 2018 crearon cierta incertidumbre en el mercado y esto generó que el resto del objetivo de \$1,3 millones no se vendiese.

Los gastos operativos fueron \$72,6 millones, \$1,3 millones menos que el presupuesto de \$73,9 millones.

El presupuesto incluyó gastos de fondos de participación del jugador en la Copa Davis en los que finalmente no se incurrió. Hubo más ahorros en tecnología para decisión de jugadas dudosas a causa de que una mayor cantidad de eliminatorias de Copa Davis y Fed Cup se jugaron en arcilla, y a que una porción más alta de eliminatorias requirieron menos gastos de viajes y fletes costosos. Estos ahorros, que totalizaron \$0,3 millones, en parte fueron compensados por el Panel de Revisión Independiente, continuando en un tercer año con coste bruto de \$0,6 millones por encima del presupuesto y un incremento neto en el presupuesto de la Integridad del Tenis (después de descontar la reducción en los dividendos de derechos de información). Los costos de la Asamblea General Anual de 2018 para Orlando se incrementó levemente con la exitosa implementación de programas que tienen como objetivo incrementar la cantidad de delegadas femeninas y la asistencia de naciones miembro de Clase C. Asistió una cantidad récord de 144 naciones.

El gasto de desarrollo real para 2018 estuvo muy por dentro del presupuesto según lo aprobado. Sin embargo, es importante observar que cuando se lo compara con 2017, esto representa un incremento de \$0,2 millones en línea con la prioridad estratégica de ITF2024 para incrementar las actividades de desarrollo. El incremento de \$0,2 millones por sobre el presupuesto representa mayores subsidios de instalaciones aprobadas para las naciones.

## **Iniciativas estratégicas**

Las iniciativas estratégicas representan un gasto directamente relacionado con la concreción de los objetivos de ITF2024, pero que no se consideran actividades en curso. Las Iniciativas Estratégicas totalizaron \$3,7 millones en 2018 frente a un nivel presupuestado de \$4,8 millones.

Los proyectos clasificados como Iniciativas Estratégicas para 2018 incluyeron inversiones en la Copa Davis con la tarea de traer las nuevas Finales de Madrid de Copa Davis por Rakuten en el final de la temporada (completado), el lanzamiento del World Tennis Tour (completado), la creación del World Tennis Number (en curso), la televisación de eventos de la ITF que anteriormente no se transmitían (en curso), la creación de Archivo de Video que genere ingresos (en curso), el mejoramiento de la presencia de redes sociales de la ITF (que tendrá su transición a las actividades en curso en 2019), y la actualización de la infraestructura y sistemas de TCI, como mejorar de manera drástica el sistema IPIM y el sitio web de la ITF (ambos, en curso).

Los ahorros frente al presupuesto se debieron a que las mejoras presupuestadas de la Copa Davis y la Fed Cup fueron sustituidas por las nuevas revisiones de formato de la Copa Davis y Fed Cup y se cumplió con el Acuerdo de Licenciamiento con Copa Davis con el Grupo Kosmos.

## **PRESUPUESTO PARA EL PERÍODO DEL 1 DE ENERO AL 31 DE DICIEMBRE DE 2019**

El presupuesto para 2019 brindado en el resumen financiero detalla el resultado esperado para 2019 presentado ante el Consejo en octubre de 2018. El resultado presupuestario muestra un excedente en curso de \$0,2 millones, y el gasto del proyecto de Iniciativa Estratégica de \$3,9 millones respalda en concreción en curso de proyectos claves de ITF2024. Al garantizar que el resultado en curso es un excedente, la ITF continúa manteniendo una disciplina financiera y garantizando la estabilidad financiera a largo plazo de la ITF.

El ingreso operativo se incrementa de \$36,6 millones hasta \$109,5 millones, lo cual refleja \$43,8 millones de tarifas de licencia de Kosmos y \$18 millones de premios en metálico para jugadores. Dado que los premios en metálico para jugadores fluirán directamente a través de las Asociaciones Nacionales, no se registrarán en las cuentas de formato reglamentarias y se incluirán aquí, dado que se pueden considerar ingresos generados por la ITF. Este incremento dramático en los ingresos ha permitido una inversión significativa en la Copa Davis y la Fed Cup para las naciones, y un ejemplo de esto es un incremento décuplo en el Subsidio de Desarrollo para los Grupos Zonales, además de Desarrollo y Tenis en Silla de Ruedas, como se manifestó el compromiso en la Asamblea General Anual de 2018. Se brinda un mayor análisis más adelante en este informe.

El ingreso por patrocinio se reduce de \$19,5 millones a \$6,5 millones, lo cual refleja la nueva estructura comercial de la Copa Davis, en donde la mayoría de los derechos comerciales están licenciados por Kosmos. Los restantes \$6,5 millones se atribuyen a la Fase Previa de la Copa Davis, la Fed Cup y los eventos de circuito de la ITF. La ITF también retiene \$3,2 millones de ingresos de TV después de que se transfieren los ingresos del evento de Finales a Kosmos, según el acuerdo de licenciamiento. Las contribuciones de la Copa Davis se reducen de \$1,3 millones a \$0,2 millones, lo cual refleja que las contribuciones ya no son aplicables para el nuevo evento de Finales de Madrid de Copa Davis por Rakuten.

El gasto en actividades en curso se ha incrementado en \$36,6 hasta \$109,3 millones. Los factores contribuyentes claves son la inversión directa en la Copa Davis, que incluye \$26.8 millones de premios en metálico adicionales para jugadores y Asociaciones Nacionales, los pagos por participación y los subsidios de organización. Además, los premios en metálico de la Fed Cup han duplicado la contabilidad para llegar a \$3,4 millones adicionales.

El presupuesto incluye un gasto de desarrollo total (excluyendo costos de personal) de \$11,3 millones, un incremento de \$1 millón sobre el presupuesto de 2018, y un incremento del gasto en silla de ruedas en línea con los compromisos contraídos en el nuevo acuerdo para la Copa Davis.

El nuevo formato de Copa Davis reemplaza distribuciones comerciales con los niveles incrementados de premios en metálico, organización y subsidios de participación de Copa Davis. Los costos comerciales se han reducido en \$0,8 millones, dado que los costos contractuales se transfieren a Kosmos para reflejar los ingresos con los cuales se relacionan. El gasto comercial restante de \$1,4 millones se vuelve a centrar en generar ingresos comerciales de otras propiedades de la ITF y respaldar la marca de la ITF.

El presupuesto para los departamentos de Comunicaciones y TIC ha subido en \$0,5 y \$0,6 millones respectivamente para abordar una subinversión previa en estas áreas, y es coherente con el hecho de que las Comunicaciones y la TI son prioridades claves de la ITF2024.

### **Iniciativas estratégicas**

Para el presupuesto de 2019, el gasto en Iniciativas Estratégicas totaliza \$3,9 millones, además de los \$3,8 millones de gasto en 2018 y \$1,1 millones en 2017.

Continuando con el gran trabajo que ya ha comenzado con muchos proyectos finalizados o transferidos a actividades en curso, el gasto adicional de Iniciativa Estratégica en 2019 refleja la continuación de proyectos para rediseñar el sistema IPIN y revolucionar el sitio web de ITF. La

continuidad de los proyectos de archivar digitalmente nuestras bibliotecas de video y fotos está comenzando a generar ingresos adicionales y garantizando recursos claves para el futuro. El proyecto World Tennis Number continúa y se lanzará en un modo de prueba durante el año. La inversión adicional en el formato de Fed Cup es clave para el futuro de la competición y demuestra nuestro compromiso para brindar igualdad en el tenis femenino.

### **Resultado no operativo**

En el ingreso no operativo, se presupuesta la inversión neta y los ingresos por interés de \$2,2 millones, en base a una cartera de rentabilidad de 3%, y se estima que los cargos impositivos sobre las ganancias de ITF Licensing (UK) Ltd y Hopman Cup Pty Ltd ascienden a \$0,3 millones.

Teniendo en cuenta los ingresos no operativos y los impuestos, el resultado total es un déficit previsto de \$0,2 millones, que representa un retiro de reservas guardado para el gasto aprobado en Iniciativas Estratégicas.

### **Proyección de mediados de año de 2019**

Los resultados hasta junio de 2019 indican que vamos por un buen camino para brindar el resultado presupuestario de 2019. Se presentará una actualización financiera más detallada en la Asamblea General Anual de 2019 en Lisboa.

## BUDGET ET RÉEL 2018, BUDGET 2019

Números en USD '000

### RESUMEN

	PRESUPUESTO ACTIVIDADES EN CURSO 2018	PRESUPUESTO INICIATIVAS ESTRATÉGICAS 2018	PRESUPUESTO TOTAL 2018	REAL ACTIVIDADES EN CURSO 2018	REAL INICIATIVAS ESTRATÉGICAS 2018	REAL TOTAL 2018	VARIACIÓN EN PRESUPUESTO 2018	PRESUPUESTO ACTIVIDADES EN CURSO 2019	PRESUPUESTO INICIATIVAS ESTRATÉGICAS 2019	PRESUPUE STO TOTAL 2019
<b>INGRESOS</b>	73,909	0	<b>73,909</b>	72,835	0	<b>72,835</b>	(1,074)	109,460	0	<b>109,460</b>
<b>GASTO</b>	(73,859)	(4,810)	<b>(78,669)</b>	(72,626)	(3,739)	<b>(76,365)</b>	2,304	(109,272)	(3,925)	<b>(113,197)</b>
<b>EXCEDENTE OPERATIVO/(DÉFICIT)</b>	<b>50</b>	<b>(4,810)</b>	<b>(4,760)</b>	<b>209</b>	<b>(3,739)</b>	<b>(3,530)</b>	<b>1,230</b>	<b>188</b>	<b>(3,925)</b>	<b>(3,737)</b>
Ingresos por inversión (incluidos intereses)	1,893	0	<b>1,893</b>	(1,560)	0	<b>(1,560)</b>	(3,453)	2,120	0	<b>2,120</b>
Administración de inversiones	(387)	0	<b>(387)</b>	(290)	0	<b>(290)</b>	97	(221)	0	<b>(221)</b>
<b>EXCEDENTE/(DÉFICIT) ANTES DE IMPUESTOS</b>	<b>1,556</b>	<b>(4,810)</b>	<b>(3,254)</b>	<b>(1,641)</b>	<b>(3,739)</b>	<b>(5,380)</b>	<b>(2,126)</b>	<b>2,087</b>	<b>(3,925)</b>	<b>(1,838)</b>
Menos: impuestos (incluida Hopman Cup)	(290)	0	<b>(290)</b>	(109)	0	<b>(109)</b>	181	(200)	0	<b>(200)</b>
<b>EXCEDENTE NETO/(DÉFICIT)</b>	<b>1,266</b>	<b>(4,810)</b>	<b>(3,544)</b>	<b>(1,750)</b>	<b>(3,739)</b>	<b>(5,489)</b>	<b>(1,945)</b>	<b>1,887</b>	<b>(3,925)</b>	<b>(2,038)</b>



## BUDGET ET RÉEL 2018, BUDGET 2019

### Números en USD '000

#### INGRESOS

	PRESUPUESTO ACTIVIDADES EN CURSO 2018	PRESUPUESTO INICIATIVAS ESTRATÉGICAS 2018	PRESUPUESTO TOTAL 2018	REAL ACTIVIDADES EN CURSO 2018	REAL INICIATIVAS ESTRATÉGICAS 2018	REAL TOTAL 2018	VARIACIÓN EN PRESUPUESTO 2018	PRESUPUESTO ACTIVIDADES EN CURSO 2019	PRESUPUESTO INICIATIVAS ESTRATÉGICAS 2019	PRESUPUE STO TOTAL 2019
<b>Tarifa de licencia de Copa Davis</b>	0	0	0	0	0	0	0	61,800	0	61,800
<b><u>Ingresos por patrocinio</u></b>										
Copa Davis	15,756	0	15,756	14,574	0	14,574	(1,182)	1,407	0	1,407
Fed Cup	2,390	0	2,390	2,320	0	2,320	(70)	2,236	0	2,236
Olimpiadas	5,941	0	5,941	5,954	0	5,954	13	5,773	0	5,773
Copa Davis/Fed Cup juveniles	485	0	485	485	0	485	0	585	0	585
Silla de ruedas	932	0	932	935	0	935	3	930	0	930
Hopman Cup	460	0	460	374	0	374	(86)	460	0	460
Otro patrocinio	1,135	0	1,135	1,188	0	1,188	53	1,370	0	1,370
<b>Subtotal</b>	<b>27,099</b>	<b>0</b>	<b>27,099</b>	<b>25,830</b>	<b>0</b>	<b>25,830</b>	<b>(1,269)</b>	<b>74,561</b>	<b>0</b>	<b>74,561</b>
Recibos de eventos	6,848	0	6,848	6,829	0	6,829	(19)	5,871	0	5,871
TV y licenciamiento	14,602	0	14,602	14,431	0	14,431	(171)	3,211	0	3,211
Venta de información	12,600	0	12,600	12,658	0	12,658	58	12,600	0	12,600
Merchandising	0	0	0	0	0	0	0	0	0	0
Suscripciones	2,273	0	2,273	2,258	0	2,258	(15)	2,279	0	2,279
Tarifas de autorización	978	0	978	962	0	962	(16)	1,005	0	1,005
Fundación	181	0	181	135	0	135	(46)	150	0	150
Técnico	1,034	0	1,034	1,044	0	1,044	10	986	0	986
Fondo de Desarrollo de Gran Slam	2,623	0	2,623	2,622	0	2,622	(1)	2,813	0	2,813
Fondo Wheelchair Silver	57	0	57	96	0	96	39	55	0	55
Fondos de generación de desarrollo	761	0	761	771	0	771	10	771	0	771
Antidopaje	4,250	0	4,250	4,286	0	4,286	36	4,366	0	4,366
iCoach	74	0	74	111	0	111	37	74	0	74
Solidaridad olímpica	346	0	346	398	0	398	52	356	0	356
Varios	183	0	183	404	0	404	221	362	0	362
<b>TOTAL</b>	<b>73,909</b>	<b>0</b>	<b>73,909</b>	<b>72,835</b>	<b>0</b>	<b>72,835</b>	<b>(1,074)</b>	<b>109,460</b>	<b>0</b>	<b>109,460</b>



## BUDGET ET RÉEL 2018, BUDGET 2019

Números en USD '000

### GASTO

#### TENIS PROFESIONAL

##### **COPA DAVIS**

Premio en metálico y subsidios de organización  
 Contribución a Final Europea y Puntos ATP  
 Gastos de eventos

##### **FED CUP**

Premios en metálico  
 Gastos de eventos

Gastos de eventos de Hopman Cup  
 Juegos Olímpicos

Tenis masculino  
 Arbitraje  
 Tennis femenino  
 Tennis de playa  
 Tennis de juveniles  
 Veteranos  
 Silla de ruedas  
 Fondo Wheelchair Silver  
 Venta de información  
 Contribución de la ITF al Consejo de Grand Slam  
 Contribución de la ITF a la Unidad de Integridad en el Tenis  
 Costos de personal

##### **TOTAL**

	PRESUPUESTO ACTIVIDADES EN CURSO 2018	PRESUPUESTO INICIATIVAS ESTRATÉGICAS 2018	PRESUPUESTO TOTAL 2018	REAL ACTIVIDADES EN CURSO 2018	REAL INICIATIVAS ESTRATÉGICAS 2018	REAL TOTAL 2018	VARIACIÓN EN PRESUPUESTO 2018	PRESUPUESTO ACTIVIDADES EN CURSO 2019	PRESUPUESTO INICIATIVAS ESTRATÉGICAS 2019	PRESUPUE STO TOTAL 2019
Premio en metálico y subsidios de organización	11,016	1,181	<b>12,197</b>	12,133	0	<b>12,133</b>	(64)	38,930	0	<b>38,930</b>
Contribución a Final Europea y Puntos ATP	0	0	<b>0</b>	0	0	<b>0</b>	0	6,000	0	<b>6,000</b>
Gastos de eventos	4,595	137	<b>4,732</b>	3,225	1,547	<b>4,772</b>	40	2,791	0	<b>2,791</b>
<b>FED CUP</b>										
Premios en metálico	3,396	1,000	<b>4,396</b>	3,396	0	<b>3,396</b>	(1,000)	6,792	0	<b>6,792</b>
Gastos de eventos	2,195	0	<b>2,195</b>	1,874	172	<b>2,046</b>	(149)	2,485	262	<b>2,747</b>
Gastos de eventos de Hopman Cup	30	0	<b>30</b>	31	0	<b>31</b>	1	30	0	<b>30</b>
Juegos Olímpicos	242	0	<b>242</b>	185	0	<b>185</b>	(57)	92	0	<b>92</b>
Tenis masculino	68	28	<b>96</b>	55	29	<b>84</b>	(12)	78	0	<b>78</b>
Arbitraje	645	0	<b>645</b>	621	0	<b>621</b>	(24)	780	0	<b>780</b>
Tennis femenino	321	28	<b>349</b>	243	29	<b>272</b>	(77)	267	100	<b>367</b>
Tennis de playa	69	100	<b>169</b>	114	0	<b>114</b>	(55)	111	59	<b>170</b>
Tennis de juveniles	545	28	<b>573</b>	471	27	<b>498</b>	(75)	504	0	<b>504</b>
Veteranos	422	0	<b>422</b>	572	0	<b>572</b>	150	592	0	<b>592</b>
Silla de ruedas	736	0	<b>736</b>	613	0	<b>613</b>	(123)	1,672	0	<b>1,672</b>
Fondo Wheelchair Silver	57	0	<b>57</b>	96	0	<b>96</b>	39	55	0	<b>55</b>
Venta de información	9,514	0	<b>9,514</b>	9,068	0	<b>9,068</b>	(446)	9,521	0	<b>9,521</b>
Contribución de la ITF al Consejo de Grand Slam	180	0	<b>180</b>	188	0	<b>188</b>	8	180	0	<b>180</b>
Contribución de la ITF a la Unidad de Integridad en el Tenis	838	0	<b>838</b>	1,505	0	<b>1,505</b>	667	482	0	<b>482</b>
Costos de personal	3,029	107	<b>3,136</b>	2,797	108	<b>2,905</b>	(231)	3,394	0	<b>3,394</b>
<b>TOTAL</b>	<b>37,898</b>	<b>2,609</b>	<b>40,507</b>	<b>37,187</b>	<b>1,912</b>	<b>39,099</b>	<b>(1,408)</b>	<b>74,756</b>	<b>421</b>	<b>75,177</b>

## BUDGET ET RÉEL 2018, BUDGET 2019

### Números en USD '000

#### GASTO (continuación)

##### DESARROLLO DEL TENIS

	PRESUPUESTO ACTIVIDADES EN CURSO 2018	PRESUPUESTO INICIATIVAS ESTRATÉGICAS 2018	PRESUPUESTO TOTAL 2018	REAL ACTIVIDADES EN CURSO 2018	REAL INICIATIVAS ESTRATÉGICAS 2018	REAL TOTAL 2018	VARIACIÓN EN PRESUPUESTO 2018	PRESUPUESTO ACTIVIDADES EN CURSO 2019	PRESUPUESTO INICIATIVAS ESTRATÉGICAS 2019	PRESUPUE STO TOTAL 2019
Desarrollo	6,695	0	<b>6,695</b>	6,828	88	<b>6,916</b>	221	7,119	985	<b>8,104</b>
Fondo de Desarrollo de Gran Slam	2,623	0	<b>2,623</b>	2,622	0	<b>2,622</b>	(1)	2,813	0	<b>2,813</b>
Asistencia a desarrollo	190	0	<b>190</b>	200	0	<b>200</b>	10	170	0	<b>170</b>
Descuento de suscripción	0	0	<b>0</b>	0	0	<b>0</b>	0	287	0	<b>287</b>
iCoach	44	0	<b>44</b>	34	0	<b>34</b>	(10)	0	0	<b>0</b>
Subsidios regionales	838	0	<b>838</b>	841	0	<b>841</b>	3	932	0	<b>932</b>
Costos de personal	905	0	<b>905</b>	998	0	<b>998</b>	93	1,026	116	<b>1,142</b>
<b>TOTAL</b>	<b>11,295</b>	<b>0</b>	<b>11,295</b>	<b>11,523</b>	<b>88</b>	<b>11,611</b>	<b>316</b>	<b>12,347</b>	<b>1,101</b>	<b>13,448</b>

##### DEPARTAMENTO COMERCIAL

Costos de TV	835	380	<b>1,215</b>	663	344	<b>1,007</b>	(208)	641	303	<b>944</b>
Comercial	1,831	0	<b>1,831</b>	1,434	0	<b>1,434</b>	(397)	620	0	<b>620</b>
Distribución de ingresos comerciales contractual	2,726	0	<b>2,726</b>	2,895	0	<b>2,895</b>	169	0	0	<b>0</b>
Distribución de ingresos comerciales incremental	1,273	0	<b>1,273</b>	0	0	<b>0</b>	(1,273)	0	0	<b>0</b>
Marketing y promoción	209	160	<b>369</b>	79	99	<b>178</b>	(191)	83	0	<b>83</b>
Merchandising	0	0	<b>0</b>	0	0	<b>0</b>	0	0	0	<b>0</b>
Costos de personal	1,084	0	<b>1,084</b>	1,067	0	<b>1,067</b>	(17)	1,161	0	<b>1,161</b>
<b>TOTAL</b>	<b>7,958</b>	<b>540</b>	<b>8,498</b>	<b>6,138</b>	<b>443</b>	<b>6,581</b>	<b>(1,917)</b>	<b>2,505</b>	<b>303</b>	<b>2,808</b>

##### PRESIDENCIAL/COMUNICACIONES

Comunicación	985	355	<b>1,340</b>	1,131	282	<b>1,413</b>	73	1,664	228	<b>1,892</b>
Asamblea General Anual	711	0	<b>711</b>	908	0	<b>908</b>	197	704	0	<b>704</b>
Consejo de Administración	474	51	<b>525</b>	390	28	<b>418</b>	(107)	545	0	<b>545</b>
Administración	435	410	<b>845</b>	584	325	<b>909</b>	64	539	278	<b>817</b>
Costos de personal	2,209	41	<b>2,250</b>	2,233	111	<b>2,344</b>	94	2,485	158	<b>2,643</b>
<b>Subtotal</b>	<b>4,814</b>	<b>857</b>	<b>5,671</b>	<b>5,246</b>	<b>746</b>	<b>5,992</b>	<b>321</b>	<b>5,937</b>	<b>664</b>	<b>6,601</b>

## BUDGET ET RÉEL 2018, BUDGET 2019

Números en USD '000

### GASTO (continuación)

	PRESUPUESTO ACTIVIDADES EN CURSO 2018	PRESUPUESTO INICIATIVAS ESTRATÉGICAS 2018	PRESUPUESTO TOTAL 2018	REAL ACTIVIDADES EN CURSO 2018	REAL INICIATIVAS ESTRATÉGICAS 2018	REAL TOTAL 2018	VARIACIÓN EN PRESUPUESTO 2018	PRESUPUESTO ACTIVIDADES EN CURSO 2019	PRESUPUESTO INICIATIVAS ESTRATÉGICAS 2019	PRESUPUE STO TOTAL 2019
<b>CIENCIA, TÉCNICO E INTEGRIDAD</b>										
Antidopaje	4,609	0	4,609	4,665	0	4,665	56	4,733	0	4,733
Técnico	224	0	224	150	0	150	(74)	158	0	158
Comisión de Medicina y Ciencia del Deporte	69	0	69	33	0	33	(36)	40	0	40
Fundación	142	0	142	41	0	41	(101)	80	0	80
Constitución	22	0	22	48	0	48	26	26	97	123
Regulación y Gobernanza	507	123	630	472	201	673	43	648	0	648
Igualdad de género en el tenis	0	0	0	0	0	0	0	127	0	127
Producción	0	0	0	0	0	0	0	0	95	95
Costos de personal	923	20	943	908	0	908	(35)	1,148	0	1,148
<b>TOTAL</b>	<b>6,496</b>	<b>143</b>	<b>6,639</b>	<b>6,317</b>	<b>201</b>	<b>6,518</b>	<b>(121)</b>	<b>6,960</b>	<b>192</b>	<b>7,152</b>
<b>FINANZA Y ADMINISTRACIÓN</b>										
Administración	106	0	106	116	0	116	10	89	0	89
TIC	682	94	776	688	69	757	(19)	975	549	1,524
Legal y profesional	254	0	254	219	0	219	(35)	266	0	266
Seguridad	255	0	255	217	0	217	(38)	206	0	206
Seguro	287	0	287	286	0	286	(1)	317	0	317
Finanzas	19	0	19	31	0	31	12	33	0	33
Instalaciones	916	0	916	1,212	0	1,212	296	1,335	0	1,335
Costos de personal	1,863	0	1,863	2,129	0	2,129	266	2,454	96	2,550
Previsión para deudas dudosas	0	0	0	18	0	18	18	0	0	0
<b>TOTAL</b>	<b>4,382</b>	<b>94</b>	<b>4,476</b>	<b>4,916</b>	<b>69</b>	<b>4,985</b>	<b>509</b>	<b>5,675</b>	<b>645</b>	<b>6,320</b>
<b>DEPRECIACIÓN</b>	<b>1,016</b>	<b>567</b>	<b>1,583</b>	<b>1,071</b>	<b>280</b>	<b>1,351</b>	<b>(232)</b>	<b>1,092</b>	<b>599</b>	<b>1,691</b>
<b>CAMBIO DE DIVISAS (GANANCIA)/PÉRDIDA</b>	<b>0</b>	<b>0</b>	<b>0</b>	<b>228</b>	<b>0</b>	<b>228</b>	<b>228</b>	<b>0</b>	<b>0</b>	<b>0</b>
<b>GASTOS TOTALES</b>	<b>73,859</b>	<b>4,810</b>	<b>78,669</b>	<b>72,626</b>	<b>3,739</b>	<b>76,365</b>	<b>(2,304)</b>	<b>109,272</b>	<b>3,925</b>	<b>113,197</b>

## BUDGET ET RÉEL 2018, BUDGET 2019

Números en USD '000

<b>BALANCE GENERAL</b>	PRESUPUESTO ACTIVIDADES EN CURSO 2018	PRESUPUESTO INICIATIVAS ESTRATÉGICAS 2018	PRESUPUESTO TOTAL 2018	REAL ACTIVIDADES EN CURSO 2018	REAL INICIATIVAS ESTRATÉGICAS 2018	REAL TOTAL 2018	VARIACIÓN EN PRESUPUESTO 2018	PRESUPUESTO ACTIVIDADES EN CURSO 2019	PRESUPUESTO INICIATIVAS ESTRATÉGICAS 2019	PRESUPUE STO TOTAL 2019
<b>RECURSOS NETOS</b>										
<b>RECURSOS NETOS TOTALES</b>			<b>54,282</b>			<b>49,470</b>	(4,812)			<b>47,432</b>
<b>RESERVAS</b>										
Reservas iniciales			57,826			57,826	0			49,470
Excedente/(déficit) para el año			(3,544)			(5,489)	(1,945)			(2,038)
Movimientos en reservas			0			(2,867)	(2,867)			0
<b>RESERVAS TOTALES</b>			<b>54,282</b>			<b>49,470</b>	<b>(4,812)</b>			<b>47,432</b>

## 4. REGLAS Y REGLAMENTOS

### RESOLUCIÓN DEL CONSEJO DE ADMINISTRACIÓN – ENMENDAR REGLA 29 (JUEGO CONTINUO) DE LAS REGLAS 2020 DE TENIS

[Esta Resolución requiere una **mayoría** de **2/3** para ser aprobada]

#### Resumen

El Consejo de Administración de la ITF propone una enmienda permanente a la Regla 29 de las Reglas del Tenis (**Reglas**) para aumentar el tiempo máximo entre los puntos de 20 segundos a 25 segundos, para acomodar adecuadamente la preparación de los jugadores para el siguiente punto y para armonizar el tiempo entre puntos a través del juego profesional, aportando así coherencia entre jugadores y oficiales.

#### Fundamentos

Los partidos jugados según las Reglas originalmente debían ser "continuos", y se requería que el receptor jugara al "ritmo razonable del sacador". Se agregó un tiempo máximo entre los puntos de 30 segundos a las Reglas en 1978, que se redujo a 25 segundos en 1991 y 20 segundos en 1995, donde permanece hoy en día.

El Comité de Reglas del Tenis (**Comité**) examinó si un tiempo máximo entre puntos de 20 segundos se había vuelto demasiado corto para el juego moderno. El Comité revisó la Regla 29 (a), incluso a través de la concesión y examen de variaciones temporales y la consideración del impacto en el nivel amateur y en los niveles inferiores del juego profesional. En definitiva, el Comité observó que aumentar el tiempo entre los puntos de 20 segundos a 25 segundos no solo acomodaba mejor la preparación de los jugadores para el siguiente punto, sino que también tendía a no extender el tiempo real tomado entre los puntos. El Comité también observó que el tiempo máximo entre los puntos no era el mismo en todos los eventos de tenis profesional, pero que todos los órganos reguladores del tenis profesional apoyan el cambio a un máximo de 25 segundos.

En consecuencia, el Comité recomendó al Consejo de la ITF un cambio de la Regla 29 (a) para aumentar el tiempo máximo entre los puntos a 25 segundos. Al mantener el concepto de "tiempo máximo", queda abierto a los organizadores de eventos el imponer un tiempo máximo más corto. El Consejo de la ITF, por este medio, presenta esta Resolución.

#### Borrador

### REGLAS DEL TENIS

#### 29. JUEGO CONTINUO

Por principio, el juego debería ser continuo, desde el momento en que se inicia el partido (cuando se efectúa el primer servicio) hasta que se acaba.

- a. Entre el juego de un punto y otro se permite un descanso máximo de veinticinco (25) segundos. Cuando los jugadores cambian de lado al final de un juego se permite un descanso máximo de noventa (90) segundos. Sin embargo, después del primer juego de cada set y durante un juego de tie-break, el juego será continuo y los jugadores cambiarán de lado sin ningún descanso.

[...]

#### Resolución

La AGM (Asamblea General Anual) por la presente resuelve enmendar las Reglas de Tenis según lo establecido en esta Resolución. Esta enmienda, si se aprueba, entrará en vigor el 1 de enero de 2020.

## 5. CONSTITUCIÓN

### RESOLUCIÓN DEL CONSEJO DE ADMINISTRACIÓN – NOMINACION, ELECCIÓN Y CONDICIONES DE SERVICIO DE LOS DIRECTORES

[Esta Resolución requiere una **mayoría de 2/3** para ser aprobada]

#### Resumen

El Consejo de Administración **recomienda** que la AGM (Asamblea) apruebe un cambio en:

- Los criterios de elegibilidad para los candidatos a Presidente y al Consejo de Administración; y
- Los criterios de inhabilitación para ser miembro del Consejo de Administración tras la comisión de un delito penal.

#### Fundamentos

El Artículo 21(k)(iii) de la ITF fue revisado en la AGM (Asamblea) 2018 como se indica a continuación:

2015 AGM

21(k) *El cargo de un miembro del Consejo de Administración será dejado ipso facto en el caso de que un miembro: [...]*

*(iii) sea condenado por un delito criminal y reciba una sentencia custodia; o*

2018 AGM

21(k) *El cargo de un miembro del Consejo de Administración será dejado ipso facto en el caso de que un miembro: [...]*

*(iii) Sea declarado culpable por un delito penal donde (1) la conducta delictiva constituya un delito penal en la mayoría de las jurisdicciones en las cuales se juegue el deporte; y (2) (a) el miembro reciba una sentencia de custodia (ya sea por suspensión u otro) por esa infracción, o (b) según la opinión de un experto independiente nombrado por el Consejo de Administración, la condena signifique que la presencia continua del miembro en el Consejo de Administración traería mala reputación a la ITF; [...]*

Con arreglo a la redacción anterior, un director sería inhabilitado tras una condena por cualquier delito, cualquiera que sea su naturaleza, y llevara aparejada o no una pena de privación de libertad. La AGM (Asamblea) siguió la recomendación del Consejo de introducir una facultad discrecional para valorar los hechos concretos de un caso que pudieran no justificar la inhabilitación.

La nueva redacción fue impugnada en el Tribunal de Arbitraje Deportivo (TAS). En su decisión de abril de 2019, el árbitro del TAS recomendó que la ITF revisara la redacción siguiente:

- Para garantizar que los posibles Presidentes y Miembros del Consejo (a los que se hace referencia conjuntamente en el presente documento como "**Miembros del Consejo**") estén sujetos a los mismos criterios de admisibilidad e inhabilitación, de modo que no sean nombrados para formar parte del Consejo y después sean inmediatamente destituidos tras la aplicación de la norma, y
- Para incluir un grado de seriedad dentro de esos criterios, de modo que sólo se ejerza la facultad discrecional de destituir a un miembro del Consejo si existe el riesgo de descrédito grave.

Los principios fundamentales que la ITF y sus asesores jurídicos han acordado respetar en toda redacción final son los siguientes:

- Los requisitos objetivos deben utilizarse en casos muy graves, pero debe haber flexibilidad en casos menos graves;
- Una lista exhaustiva de los tipos de delitos que deben enumerarse expresamente con los criterios de inhabilitación no puede tener en cuenta las diferencias entre las 210 estructuras de delitos penales de las naciones socias de la ITF;
- Una condena que no derive en una pena de privación de libertad debe seguir estando sujeta a esta regla porque hay delitos (como la violencia física y el fraude) donde la persona condenada no sea condenada a prisión, pero la ITF todavía pueda querer expulsar a la persona en función de los hechos concretos de su caso;
- No debe excluirse a un miembro del Consejo si su condena es contraria a los principios fundamentales de la ITF y a la Carta Olímpica (p.ej. condenas por homosexualidad o condenas de género discriminatorias);
- Un órgano independiente debe ejercer la facultad discrecional admisible en primera instancia. Dicha decisión surtirá efecto a menos que el Consejo la revoque, en reconocimiento del poder conferido al Consejo elegido por las naciones;
- El organismo independiente sólo debe ejercer su facultad discrecional para destituir a un miembro del Consejo si ello derivara en daños graves a la ITF, y no sólo “cualquier” daño; y
- Los candidatos a miembros del consejo deben estar sujetos a los mismos criterios de elegibilidad que los actuales miembros del consejo.

La redacción propuesta logra los objetivos anteriores. En resumen:

- Si un Presidente o miembro del Consejo en ejercicio es condenado por un delito, en ese caso:
  - Si se les impone una condena de prisión (p. ej., un delito muy grave)
    - Son destituidos con carácter permanente, salvo que:
    - La Comisión de Ética pueda revocar esta decisión si decide que sería contraria al sentido de justicia de la ITF (p. ej., delitos discriminatorios);
  - Si se les impone una pena privativa de libertad de menos de dos años, o si no se les impone ninguna pena de privación de libertad:
    - La persona permanecerá en el cargo, a menos que la Comisión de Ética determine que la presencia de la persona en el Consejo podría causar graves daños a la imagen, la reputación y/o la integridad de la ITF;
    - Sin embargo, si la Comisión de Ética dice que la persona debe ser destituida, el Consejo puede revocar o modificar la recomendación de la Comisión de Ética con al menos una mayoría de dos tercios.
- Todo candidato a la presidencia y al Consejo, incluidos los representantes de los atletas, que tenga antecedentes penales debe pasar también por este mismo proceso.

El Consejo de la ITF observa que Deustcher Tennis Bund ha propuesto una resolución para cambiar el Artículo 21(k). Las opiniones del Consejo al respecto figuran en ese documento del paquete del Orden del Día.

## Redacción

### CONSTITUCIÓN ARTÍCULO 19. COMPOSICIÓN DEL CONSEJO DE ADMINISTRACIÓN

[...]

- (c) Ninguna persona podrá ser nominada, elegida o nombrada como miembro del Consejo de Administración a menos que:
- (i) Sea nacional de un país (incluso si es un país independiente formado recientemente como resultado de la división de un antiguo país) que ha participado en la Competición de la Copa Davis al menos diez veces; y
  - (ii) Haya cumplido los veintiún (21) y goza de derechos civiles y políticos; Y

- (III) PUEDA ASUMIR FUNCIONES SIN QUE SU CARGO EN EL CONSEJO QUEDE VACANTE IPSO FACTO EN VIRTUD DE CUALQUIERA DE LOS MOTIVOS ESTABLECIDOS EN EL ARTICULO 21(K).

## **CONSTITUCIÓN ARTÍCULO 21. NOMINACIÓN, ELECCIÓN Y CONDICIONES DE SERVICIO DE LOS DIRECTORES**

- (k) El cargo de un miembro del Consejo de Administración será dejado ipso facto en el caso de que un miembro: [...]
- ~~(iii) — Sea declarado culpable por un delito penal donde (1) la conducta delictiva constituya un delito penal en la mayoría de las jurisdicciones en las cuales se juegue el deporte; y (2) (a) el miembro reciba una sentencia de custodia (ya sea por suspensión u otro) por esa infracción, o (b) según la opinión de un experto independiente nombrado por el Consejo de Administración, la condena signifique que la presencia continua del miembro en el Consejo de Administración traería mala reputación a la ITF; [...]~~
- (iii) HAYA SIDO CONDENADO POR UN DELITO PENAL, YA SEA EN PRIMERA INSTANCIA O EN APELACIÓN, Y HAYA SIDO CONDENADO A UNA PENA DE PRIVACIÓN DE LIBERTAD DE DOS AÑOS O MÁS (SUSPENDIDO U OTRO) A MENOS QUE LA COMISIÓN DE ÉTICA DETERMINE QUE, DEBIDO A CIRCUNSTANCIAS EXCEPCIONALES, LA DESTITUCIÓN DEL MIEMBRO DEL CONSEJO CONTRAVIENE EL SENTIDO DE JUSTICIA DE LA ITF; O
- (iv) HAYA SIDO CONDENADO POR UN DELITO PENAL, YA SEA EN PRIMERA INSTANCIA O EN APELACIÓN, Y HAYA SIDO CONDENADO A UNA PENA DE PRIVACIÓN DE LIBERTAD DE MENOS DE DOS AÑOS (SUSPENDIDO U OTRO) O A NINGUNA PENA DE PRIVACIÓN DE LIBERTAD, PERO:
- (A) SÓLO SI, EN OPINIÓN DE LA COMISIÓN DE ÉTICA, LA CONDENA SIGNIFICA QUE LA PRESENCIA CONTINUADA DEL MIEMBRO EN EL CONSEJO PODRÍA CAUSAR GRAVES DAÑOS A LA IMAGEN, LA REPUTACIÓN O LA INTEGRIDAD DE LA ITF (EN CUYO CASO, LA COMISIÓN DE ÉTICA ESPECIFICARÁ EL PERÍODO DE TIEMPO DURANTE EL CUAL EL MIEMBRO NO SERÁ ELEGIBLE PARA EL NOMBRAMIENTO, ELECCIÓN O NOMBRAMIENTO O SERVICIO EN EL CONSEJO); Y
- (B) SIEMPRE SUJETO A CUALQUIER DECISIÓN DEL CONSEJO CON AL MENOS UNA MAYORÍA DE DOS TERCIOS DE HACER CASO OMISO O MODIFICAR LA OPINION DE LA COMISIÓN DE ÉTICA, TAL DECISIÓN DEBE SER EMITIDA NO MÁS TARDE DE TRES (3) MESES DESPUÉS DE LA RECEPCIÓN DE LA DECISIÓN DE LA COMISIÓN DE ÉTICA (CON EL MIEMBRO SUSPENDIDO DE SU CARGO EN ESE INTERVALO DE TIEMPO), O

### **Resolución**

La AGM (Asamblea) por la presente resuelve enmendar la Constitución como se establece en esta Resolución.

De conformidad con el Artículo 32(b), la AGM (Asamblea) delega al Consejo de Administración la responsabilidad de aprobar la redacción final de las enmiendas (incluidos los cambios consiguientes en la Constitución y los Estatutos) para poner en vigor esta Resolución.

La AGM (Asamblea) por la presente determina que esta enmienda entrará en vigor inmediatamente, el 27 de septiembre de 2019, de conformidad con su criterio en virtud del Artículo 32(c).



## RESOLUCIÓN PROPUESTA POR DEUTSCHER TENNIS BUND (DTB) – DESTITUCIÓN DEL CONSEJO DE ADMINISTRACIÓN

[Esta Resolución requiere una **mayoría de 2/3** de los votos para ser aprobada.]

### **Resolución de la AGM relativa a la cancelación y sustitución del artículo 21(k)(iii) de la Constitución de la ITF**

Mediante la presente carta, Deutscher Tennis Bund (DTB), tras las decisiones adoptadas por el Comité Ejecutivo de DTB, solicita formalmente que se presente una resolución relativa a la modificación del artículo 21(k)(iii) de la Constitución de la ITF en el Orden del Día de la Asamblea General Anual de la ITF en 2019, el 27 de septiembre en Lisboa.

#### **Declaración explicativa:**

Tras el laudo arbitral dictado por el TAS el 21 de mayo de 2019 en el caso ITF vs Bernard Giudicelli, la ITF y la FFT acordaron hacer efectivas las recomendaciones del árbitro relativas a la revisión de la Constitución de la ITF que considera inadecuadas en su forma actual. En ese laudo, el árbitro invita a la ITF a revisar el artículo 21(k)(iii) de su Constitución, así como los criterios de elegibilidad para la nominación, la elección y el nombramiento del Consejo. En particular, el árbitro invita a examinar la cuestión de si podría integrarse un umbral de gravedad en una nueva revisión de la disposición de la Constitución y la destitución del cargo (y la posibilidad de presentarse al cargo).

A ese respecto, el árbitro señaló la tendencia actual hacia la despenalización de la difamación, reflejada en la resolución 1577, de 4 de octubre de 2007, de la Asamblea Parlamentaria del Consejo de Europa. El llamamiento a la despenalización podría fácilmente no considerarse un delito del tipo que podría decirse que incurre en descrédito como para excluir el ejercicio del cargo como miembro del Consejo.

En consecuencia, respecto a esa recomendación, el DTB propone que se cancele y se sustituya el artículo 21(k)(iii) de la Constitución de la ITF por las siguientes disposiciones:

*Quienquiera que haya sido condenado a una sentencia de prisión definitiva es inelegible de por vida para el Consejo de la ITF y la Presidencia de la ITF.*

*La Presidencia de la ITF o el puesto de un miembro del Consejo de la ITF se declararán vacantes si su titular ha sido condenado a una sentencia de prisión definitiva.*

*El Consejo de la ITF toma nota de esta vacante.*

*No obstante, el Consejo de la ITF podrá, teniendo en cuenta las particularidades jurídicas del país que haya dictaminado la sentencia penal a una sentencia firme de prisión, y por una decisión motivada votada por una mayoría de dos tercios de sus miembros, reducir o cancelar el período de inelegibilidad o el período vacante mencionado en los dos párrafos anteriores.*

*El Consejo, después del fallo de una condena penal a una pena de prisión firme, que todavía está sujeta a apelación, podrá, por decisión motivada y por una mayoría de dos tercios de sus miembros, votar una medida de vacante temporal del mandato al Consejo o a la Presidencia de la ITF de la persona afectada. En este caso, el mandato del Consejo permanecerá vacante hasta la expiración del procedimiento de apelaciones y el ínterin de la Presidencia será ejercido por el Vicepresidente más antiguo.*

## Informe del Consejo de Administración

El Consejo de Administración **no aprueba** esta Resolución.

El Consejo acuerda que se enmiende el artículo 21(k)(iii) de la Constitución para aclarar los criterios de elegibilidad de los miembros del Consejo, incluido el umbral para la inhabilitación. Sin embargo, el Consejo no está de acuerdo en que la redacción propuesta por DTB del Artículo 21(k)(iii) sea suficientemente clara para lograr ese objetivo.

Y lo que es más importante, la propuesta crea una laguna en el sentido de que una persona que haya sido condenada por un delito pero no haya sido condenada a una pena privativa de libertad podría ser elegible para prestar servicio en el Consejo. Hay muchos delitos que serían pertinentes para la idoneidad de una persona para estar en el Consejo que podrían ser penalizados sin una sentencia de privación de libertad. La mayoría de los sistemas legales de los países contemplan sentencias como la libertad condicional, el servicio comunitario, multas, etc., y las investigaciones indican que es común que se utilicen para delitos violentos o sexuales, fraude u otros delitos de deshonestidad y otros delitos que guarden relación con la idoneidad de una persona para gobernar la ITF. El Consejo considera que en estas situaciones debe haber cierta flexibilidad para permitir que una persona sea destituida de su puesto en el Consejo, lo que puede decidirse en función de cada caso.

Además, el Consejo considera que toda persona u órgano que ejercite la facultad discrecional sobre la capacidad de una persona para formar parte del Consejo debe ser independiente.

Hay algunos problemas técnicos con la redacción del DTB que incluyen:

- El término "sentencia firme de prisión" no está claro y no está claro si la pena de prisión también incluye sentencias cuya pena de prisión esté suspendida;
- No está claro lo que significa "teniendo en cuenta las particularidades jurídicas del país", en lo que respecta a la consideración del Consejo de si debe mantener o no la destitución del Consejo. No incluye ninguna evaluación de los efectos que tendría en la ITF si la persona permaneciera en el Consejo;
- No está claro si la "decisión motivada" es una decisión adoptada por otra persona u órgano, o si el Consejo expone por escrito el fundamento de su decisión; y
- No incluye una redacción que garantice que se apliquen las mismas normas a los candidatos a las elecciones o nombramientos antes de que ocupen un lugar en el Consejo. Esta era una cuestión planteada en el asunto del TAS y se alentó a la ITF a corregir esta situación.

Es más, el Consejo está proponiendo sus propias enmiendas a este Artículo [consultar en página 22].

## **RESOLUCIÓN DEL CONSEJO DE ADMINISTRACIÓN – PRESENTACIÓN DE RESOLUCIONES TARDÍAS POR EL CONSEJO**

[Esta Resolución requiere una **mayoría de 2/3** de los votos para su aprobación.]

### **Resumen**

El Consejo de Administración propone esta resolución para aclarar que el Consejo, al igual que todas las naciones socias, puede presentar una enmienda a y/o presentar una resolución con retraso para su consideración en una AGM (Asamblea).

### **Fundamentos**

El Artículo 17, Aviso de Resoluciones, establece las formalidades para la notificación adecuada de las resoluciones antes de que puedan considerarse en una AGM (Asamblea). Las naciones socias entienden bien el trámite de dar aviso y presentar resoluciones. Sin embargo, la redacción no deja claro si el Consejo puede presentar resoluciones con retraso cuando sea necesario por el bien de la ITF (por ejemplo, para responder a las cuestiones que surgen en el último momento antes de una AGM o durante una AGM).

El Consejo propone enmendar la redacción del Artículo 17 para aclarar que el Consejo puede presentar una resolución tardía, pero aún asegurando que esas resoluciones están sujetas al mismo requisito de 4/5 de mayoría de votos que los países miembros deben cumplir al presentar una resolución con retraso.

Además, el subpárrafo (o) del Artículo 18 - Conducta de las Asambleas Generales, establece que las resoluciones, y cualquier enmienda a una resolución, solo se considerarán si son propuestas por una nación miembro y están secundadas por otra nación miembro. No hay ninguna referencia al poder del Consejo para hacer lo mismo, lo cual se entiende bien. El Consejo considera que esta es una omisión de redacción e intenta aclarar que el Artículo 18 (o) se aplique por igual a las naciones socias y al Consejo.

### **Redacción**

#### **17. AVISO DE RESOLUCIONES**

- (a)** El texto de las resoluciones que serán tratadas en una asamblea general anual debe ser recibido por la Compañía con cuatro meses de antelación a la fecha fijada para la celebración de la próxima asamblea general anual, a menos que tales resoluciones sean propuestas por el Consejo de Administración.
- ~~**(b)** Una resolución que no ha sido notificada con la debida antelación, conforme a lo mencionado anteriormente, no puede ser considerada en una asamblea general anual a menos que una resolución del Consejo a tal efecto lo apruebe con una mayoría de cuatro quintos de los votos registrados al respecto y se considere que el asunto es urgente. Si se lleva cabo la votación sobre la consideración de una resolución, y dicha resolución es posteriormente aprobada por la mayoría requerida de acuerdo con la Constitución, la resolución será considerada vigente.~~
- (Be)** No se discutirá una resolución (distinta de las que hayan sido propuestas por el Consejo de Administración) que pueda o pudiese tener el efecto de revocar una decisión tomada en una asamblea general inmediatamente previa, a menos que una resolución del Consejo a tal efecto lo apruebe con una mayoría de cuatro quintos de los votos registrados al respecto en dicha asamblea.
- (Cd)** Toda resolución propuesta por el Consejo de Administración que vaya a ser considerada en una asamblea general anual deberá ser notificada por escrito a los socios, al menos

treinta días antes de la fecha fijada para la celebración de dicha reunión.

**(Db)** UNA RESOLUCIÓN QUE NO HAYA SIDO NOTIFICADA CON LA DEBIDA ANTELACIÓN, CONFORME A LO MENCIONADO ANTERIORMENTE, NO PUEDE SER CONSIDERADA EN UNA ASAMBLEA GENERAL ANUAL A MENOS QUE UNA RESOLUCIÓN DEL CONSEJO A TAL EFECTO LO APRUEBE CON UNA MAYORÍA DE CUATRO QUINTOS DE LOS VOTOS REGISTRADOS AL RESPECTO Y SE CONSIDERE QUE EL ASUNTO ES URGENTE. SI SE LLEVA A CABO LA VOTACIÓN SOBRE LA CONSIDERACIÓN DE UNA RESOLUCIÓN, Y DICHA RESOLUCIÓN ES POSTERIORMENTE APROBADA POR LA MAYORÍA REQUERIDA DE ACUERDO CON LA CONSTITUCIÓN, LA RESOLUCIÓN SERÁ CONSIDERADA VIGENTE.

(e) Las resoluciones solamente pueden ser propuestas por el Consejo de Administración, un miembro o una asociación regional que esté afiliada a la Compañía. Un socio cuya suscripción esté atrasada en los pagos no podrá tener derecho a proponer ninguna resolución que no sea una resolución para reducir el número de sus acciones de Clase B.

## 18. CONDUCTA DE LAS ASAMBLEAS GENERALES

...

(o) Toda resolución (incluyendo cualquier enmienda a una resolución) deberá ser propuesta por EL CONSEJO DE ADMINISTRACIÓN, O un delegado y secundada por otro delegado de otro miembro, antes de que pueda ser sometida a debate en la asamblea.

### Resolución

El Consejo por la presente resuelve enmendar la Constitución para confirmar que el Consejo pueda presentar resoluciones tardías y pueda hacer enmiendas a las resoluciones que se escucharán en una AGM (Asamblea General)

De conformidad con el Artículo 32 (b), el Consejo delega en el Consejo de Administración la responsabilidad de aprobar la formulación final de las enmiendas (cuando corresponda) para dar efecto a la enmienda aprobada en virtud de esta Resolución.

Esta enmienda entrará en vigor el 1 de enero de 2020, en conformidad con el Artículo 32(c).

## **RESOLUCIÓN PROPUESTA POR LA FEDERACIÓN TUNECINA DE TENIS (FTT) – CUOTA MÍNIMA DE MUJERES ELEGIDAS PARA EL CONSEJO**

[Esta Resolución requiere una **mayoría de 2/3** de los votos para su aprobación].

### **Presentación de la FTT -**

#### **Artículo antiguo**

#### **21. NOMINACIÓN, ELECCIÓN Y CONDICIONES DE SERVICIO DE LOS DIRECTORES**

- (a) Los miembros Electos del Consejo de Administración, con la excepción del Presidente, deben ser elegidos por los miembros de clase B en una asamblea anual de la Compañía. Ellos ejercerán sus funciones de directores por un periodo de cuatro años y continuarán en sus cargos hasta cuando concluya la asamblea anual que se celebre a los cuatro años de su elección.

#### **\* Resolución del la Federación Tunecina de Tenis**

#### **21. NOMINACIÓN, ELECCIÓN Y CONDICIONES DE SERVICIO DE LOS DIRECTORES**

- (a) Los miembros Electos del Consejo de Administración, con la excepción del Presidente, deben ser elegidos por los miembros de clase B en una asamblea anual de la Compañía. Ellos ejercerán sus funciones de directores por un periodo de cuatro años y continuarán en sus cargos hasta cuando concluya la asamblea anual que se celebre a los cuatro años de su elección.

**SE REQUIERE UNA CUOTA MÍNIMA DE 2 MUJERES PARA LA ELECCIÓN DEL CONSEJO DE ADMINISTRACIÓN**

#### **Informe del Consejo de Administración**

El Consejo de Administración **no apoya** esta Resolución

El Consejo no está en desacuerdo con la idea en que se basa la propuesta de TTF: que el Consejo de Administración debe tener una representación equilibrada de sus miembros, mujeres y hombres. Sin embargo, la propuesta de TTF de que la ITF imponga una cuota mínima es prematura y debe considerarse como parte de un contexto más amplio con la estrategia Advantage All de la ITF.

La ITF está estudiando a mujeres en el liderazgo dentro del marco de su estrategia de Igualdad de Género, incluyendo el trabajo con las naciones para aumentar la representación femenina a nivel local. Esta iniciativa, a su vez, creará y promoverá el progreso femenino a nivel internacional y, en última instancia, a una representación más equilibrada a nivel del Consejo de la ITF.

Desde una perspectiva operativa, la Constitución ya establece cuotas regionales específicas, por lo que la introducción de una cuota de género adicional tendría implicaciones prácticas más amplias y tendría que especificar cómo funcionaría en cada elección. Esto no está incluido actualmente.

## 6. AFILIACIÓN

Nota: La aprobación en la AGM de solicitudes de Afiliación para Clase B o Clase C, aumento o reducción de acciones, entrará en vigor a partir del 1 de enero de 2020. Las expulsiones, suspensiones y readmisiones entrarán en vigor inmediatamente.

### SOLICITUDES PARA UN AUMENTO DE ACCIONES

#### Túnez

Considerar una solicitud de la Federación Tunecina de Tenis para un **aumento** de tres (3) a cinco (5) acciones de Clase B.

Informe del Consejo de Administración

El Consejo **recomienda que se acepte** esta solicitud.

\*\*\*

### SOLICITUDES PARA UNA TRANSFERENCIA DE AFILIACIÓN DE CLASE C A CLASE B

#### Etiopía

Considerar una solicitud de la Federación de Tenis de Etiopía para una transferencia de Afiliación de Clase C a Clase B.

Informe del Consejo de Administración:

El Consejo **recomienda que se acepte** esta solicitud.

\*\*\*

En conformidad con el Artículo 3(i) de la Constitución de la ITF de 2019, las siguientes naciones han notificado a la AGM ITF 2020 su intención de solicitud de transferencia de afiliación de Clase C a Clase B, para su entrada en vigor el 1 de enero de 2021:

Fédération de Tennis de Burundi  
Lao Tennis Federation  
Macao Tennis Association  
Tennis Association of the Maldives  
Seychelles Tennis Association  
Tanzania Tennis Association

## SOLICITUDES PARA UNA TRANSFERENCIA DE ACCIONES DE CLASE B DE ANTIGUA ASOCIACIÓN NACIONAL A NUEVA ASOCIACIÓN NACIONAL

### Moldavia

Considerar una solicitud remitida por Tennis Europe, en nombre de su miembro país, la República de Moldavia, para la transferencia de una (1) acción de Clase B de la disuelta Federación Moldava de Tenis a la recién formada Federación Nacional de Tenis de Moldavia (FNTM).

El Consejo de Administración **recomienda que se acepte** esta solicitud por las siguientes razones:

- A la ITF le interesa que haya continuidad en la administración de tenis en la República de Moldavia;
- La antigua Federación Moldava de Tenis se ha disuelto y, por lo tanto, actualmente no existe ningún órgano de gobierno reconocido para el tenis en Moldavia;
- La nueva FNTM está reconocida por el Estado moldavo y el Comité Olímpico Nacional de Moldavia, y ha cumplido con los requisitos de afiliación a la ITF; y
- Esta no es una situación en la que haya dos o más organismos compitiendo por el reconocimiento como la asociación de tenis en la República de Moldavia.

\*\*\*

### RENUNCIA, SUSPENSIÓN DE AFILIACIÓN, TERMINACIÓN DE AFILIACIÓN Y EXPULSIÓN

Según los artículos 4 (d), 4(g) y 4(h) de la Constitución 2019 de la ITF:

- (d) Cualquier Socio de clase B o C que deje de pagar la suscripción por un periodo de dos años consecutivos podrá ser (i) suspendido (por una resolución del Consejo aprobada por al menos una mayoría de dos tercios) o (ii) expulsado (por una resolución del Consejo aprobada por al menos una mayoría de dos tercios) de la Compañía, y sus acciones serán confiscadas por ella. El Consejo de Administración determinará si la sanción a proponer ante el Consejo será suspensión o expulsión. Toda propuesta de suspensión o expulsión será efectiva cuando sea notificada, conforme al artículo 4(e) siguiente.
- (g) La notificación de cualquier suspensión propuesta (incluyendo cualquiera que resultara de una suspensión provisional impuesta según artículo 4(e) o 4(f) o cese de Afiliación, expulsión o readmisión como Socio, con la excepción del levantamiento de una suspensión conforme al artículo 5(f), aparecerá en el orden del día de la Asamblea General en la que se va a proponer la moción.
- (h) Todo Socio que haya sido suspendido no tendrá derecho a presentar mociones, a asistir a una asamblea general de la Compañía ni a votar en ella y no podrá participar en las competiciones oficiales de la Compañía.

\*\*\*

### SUSPENSIÓN DE AFILIACIÓN

#### MIEMBROS DE CLASE B

Libia

#### MIEMBROS DE CLASE C

Malawi  
Islas Salomón

### Informe del Consejo de Administración

El Consejo de Administración lamenta tener que comunicar que los Socios anteriormente mencionados serán **suspendidos** de la Compañía por no haber pagado sus suscripciones anuales durante dos años consecutivos.

\*\*\*

### SUSCRIPCIÓN 2020

Los detalles de la suscripción de 2020 serán anunciados en la Asamblea General Anual.



## 7. ELECCIÓN DEL CONSEJO DE ADMINISTRACIÓN 2019-2023

Conforme al Artículo 21 (Nominación, elección y condiciones de servicio de los directores) de la Constitución de 2019, se han recibido las siguientes nominaciones:

<b>Nombre</b>	<b>Asociación que realiza la nominación</b>
* Katrina Adams	United States Tennis Association
Hilmi Onur Binay	Turkiye Tenis Federasyonu
Carlos Bravo	Costa Rica Tennis Federation
* Martin Corrie	Lawn Tennis Association
Vasco Costa	Federacao Portuguesa de Tenis
Gavin Crookes	Tennis South Africa
Miguel Díaz Román	Real Federación Española de Tenis
Goran Djokovic	Serbian Tennis Federation
* Ismail El Shafei	Egyptian Tennis Federation
Luisanna Fodde	Federazione Italiana Tennis
Bernard Giudicelli	Fédération Française de Tennis
* Jack Graham	Tennis Canada
Razvan Itu	Romanian Tennis Federation
Ivo Kaderka	Czech Tennis Association
Nao Kawatei	Japan Tennis Association
James Kenani	Tennis Kenya
* Anil Khanna	All India Tennis Association
Ulrich Klaus	Deutscher Tennis Bund
* Thomas Kønigsfeldt	Dansk Tennis Forbund
David Miley	Tennis Ireland
Salma Mouelhi Guizani	Fédération Tunisienne de Tennis
* Celia Patrick	Tennis New Zealand
Camilo Pérez López Moreira	Asociación Paraguaya de Tenis
David Rawlinson	Lawn Tennis Association
Attila Richter	Hungarian Tennis Association
Gabriel Sánchez-Sierra	Federación Colombiana de Tenis
* Alexey Selivanenko	Russian Tennis Federation
* Rene Stammbach	Swiss Tennis
Suresh Subramaniam	Sri Lanka Tennis Association
* Stefan Tzvetkov	Bulgarian Tennis Federation
* Bulat Utemuratov	Kazakhstan Tennis Federation
Jonathan (Yoni) Yarom	Israel Tennis Association
Anton Yuspa	Belarus Tennis Federation
Spyros Zannias	Hellenic Tennis Federation

\* Miembro saliente que solicita la reelección.

A continuación se detalla la información previa (currículum) de cada uno de los candidatos.

Para esta votación se usará el método tradicional de papeleta de voto, en conformidad con el Artículo 21(h) de la Constitución de 2019.



En la siguiente lista de miembros salientes que solicitan la reelección se detalla el record de asistencia en las diecinueve (19) reuniones del Consejo de Administración celebradas entre septiembre de 2015 y junio de 2019, según lo requerido por el Artículo 21 (b) de la Constitución de 2019:

ADAMS	Katrina	19
CORRIE	Martin	16
EL SHAFEI	Ismail	19
GRAHAM	Jack	19
KHANNA	Anil	15
KØNIGSFELDT	Thomas	19
PATRICK	Celia	16
SELIVANENKO	Alexey	19
STAMMBACH	Rene	19
TZVETKOV	Stefan	13
UTEMURATOV	Bulat	12

A continuación véase un registro de asistencia de los miembros Representantes de Atletas a las dieciséis (16) reuniones del Consejo de Administración, celebradas entre marzo de 2016 y junio de 2019, según lo dispuesto en el Artículo 21 (e) de la Constitución de 2019.

PIERCE	Mary	14
WOODFORDE	Mark	16

Miembros salientes que no solicitan su reelección.

ELIAS	Sergio
-------	--------

## Katrina Adams



### Datos personales

Nacida en 1968

Nacionalidad: **Estadounidense**

Idiomas: Inglés

Directora de Comunicación, Universidad Northwestern, Evanston, Illinois

### Administración de Tenis

#### Federación Internacional de Tenis

2015-presente	Vicepresidenta
2018-presente	Chair de Igualdad de Género del Comité de Tenis
2016-presente	Chair del Comité de Fed Cup ITF
2016-presente	Chair de la Comisión de Medios
2013-2015	Miembro del Comité de Copa Davis ITF
2011-2013	Miembro del Comité de las Reglas del Tenis ITF
2013-2018	Miembro del Comité de Grand Slam

#### Asociación de Tenis de los Estados Unidos

2019-2020	Presidenta Inmediata
2018	Chair y Presidenta
2015-2017	Chair, Presidenta y CEO
2013-2014	Vicepresidenta Primera
2011-2012	Vicepresidenta
2005-2010	Directora
2005-2015	Directora de USTA Foundation

#### Otros

2015-presente	Consejo Superior de <i>International Tennis Hall of Fame</i> (ITHF)
2018-presente	Consejo Ejecutivo de ITHF
2017-2018	Comité de Nominaciones de ITHF
2019	Comité Global de ITHF
2019	Comité de Nominaciones de Consagración, ITHF
1996-1997	Vicepresidenta de la Asociación de Tenis Femenino (WTA)
1994-1995	Tesorera de WTA
1990-1993	Directora de WTA
2017-presente	Miembro del Consejo de Liderazgo Deportivo de la Liga Anti-Difamación (ADL)
2015-presente	Directora de la Iniciativa Ross para Igualdad en el Deporte (RISE)
2014-presente	Co-presentadora de <i>We Need to Talk</i> , CBS Sports
2010	CBS Sports, Lanzamiento de Cobertura 3D; Open EEUU ESPN, <i>The Bausch and Lomb Championships</i> , Amelia Island, FL, 1999 Semi-Finales y Finales
2005-presente	Directora Ejecutiva del Programa de Educación y Tenis Junior Harlem
2003-presente	Analista de Tennis Channel

#### Experiencia en la Competición de Tenis

1988-2000	Asociación de Tenis Femenino (WTA) Circuito profesional – Gira profesional, Ganadora de 1 título de individuales en el Circuito Femenino ITF, 7 títulos de dobles del Circuito Femenino ITF, 20 títulos de dobles WTA tour, clasificada N° 67 en el ranking de individuales y N° 8 en dobles
1987	Campeona de Dobles NCAA
1986-1987	Equipo All Big Ten; NCAA All-American
1986	Asociación Interuniversitaria de Entrenadores de Tenis <i>Rookie of the Year</i>

## Hilmi Onur Binay



### Datos personales

Nacido en 1981

Nacionalidad: **Turca**

Idiomas: Turco e inglés

Licenciado en Ingeniería Geológica, Universidad Técnica de Oriente Medio  
Máster en Educación Física y Deportes, Motor Learning, METU  
PNL, Entrenamiento, Desarrollo Infantil

### Administración de Tenis

#### Asociación Regional

2018-presente Miembro del Comité de Desarrollo de Tenis Europe

2013-2017 Miembro del Comité Junior de Tenis Europe

#### Turkiye Tenis Federasyonu

2019-presente Consultor Estratégico

2014-2018 Director Técnico, Consultor de Educación de Entrenadores

2010-presente Presidente del Comité de Planificación Estratégica

2010-2013 Asistente del Director Técnico

#### Otros

2015-presente Fundador y Propietario de *Binay Tennis Academy*, Ankara, Turquía

Coach Nivel 2 ITF

Coach Nivel 4 TTF

#### Experiencia en la Competición de Tenis

2000 *University Scholar Athlete Games*, Representante de Tenis de Turquía,  
Jerusalén

1997 Nacional del Equipo Sub-16, Piest'any, Eslovaquia

## Carlos Bravo

### Datos personales

Nacido en 1963

Nacionalidad: **Costarricense**

Idiomas: Español, Inglés, Alemán

Ingeniero Civil por la Universidad de Costa Rica

Ingeniero Industrial por la Universidad Autónoma de Centro América



### Administración de Tenis

#### Federación Internacional de Tenis

2016-presente Miembro del Equipo de Trabajo de Copa Davis y Fed Cup

#### Asociación Regional

2016-presente Vicepresidente de la Confederación de Tenis de Centroamérica y el Caribe (COTECC)

2013-2014 Miembro del Consejo de COTECC

#### Federación Costarricense de Tenis

2007-presente Presidente

2006-2007 Vicepresidente

#### Otros

2016-2018 Miembro del Consejo CON

2010 -2011 Comité de *National Hall of Fame* Costa Rica

1986-2014 Tesorero del Club La Guaria

#### Experiencia en la Competición de Tenis

2014 Equipo Mundial de Veteranos ITF Equipo Nacional de Costa Rica 45+

2011 Finalista 45+ del Open de Veteranos ITF Costa Rica

1994 Segunda posición en el Campeonato Nacional de Costa Rica A+

## Martin Corrie



### Datos personales

Nacido en 1954

Nacionalidad: **Británica**

Idiomas: Inglés, francés y alemán

Miembro del Instituto de Censores Jurados de Cuentas (Inglaterra y Gales)

Instituto de Dip PFS, Cert CII (MP) Instituto Oficial de Aseguradores

Licenciado en Ingeniería Mecánica por la Universidad de Birmingham

Socio principal de *Hicks & Company Chartered Accountants*

Presidente de *I-Financial Services Group Ltd*

### Administración de Tenis

#### Federación Internacional de Tenis

- 2015-presente Miembro del Consejo de Administración
- 2015- presente Presidente del Comité de Tenis en Silla de Ruedas
- 2015-presente Presidente de la Comisión Técnica
- 2015-presente Presidente del Comité de Retribuciones
- 2015-presente Miembro del Comité de Finanzas
- 2017-presente Presidente del Panel de Asesoramiento de Inversión

#### Asociación Regional

- 2014-2017 Tesorero de Tennis Europe
- 2014-2017 Miembro de la Junta Directiva de Tennis Europe
- 2008-2012 Miembro del Comité de Tenis Profesional de Tennis Europe

#### The Lawn Tennis Association

- 2017-2019 Presidente
- 2017-presente Presidente del Consejo
- 2014-2016 Presidente Adjunto
- 2014-presente Miembro del Comité de Nominaciones
- 2014 Miembro del Comité de Retribuciones
- 2013-2017 Presidente del Comité de Auditoría
- 2011-presente Miembro de la Junta Directiva (elegido miembro del Consejo en 2013)
- 2009-2017 Miembro del Comité de Inversión / Grupo de Asesoramiento de Inversiones
- 2009-2012 Presidente del Comité de Rendimiento de Tenis
- 2007-2008 Miembro del Comité de Rendimiento de Tenis
- 2004-2006 Miembro del Comité de Financiación

#### El Campeonato de Wimbledon

- 2019 – presente Miembro de *Ground Company*
- 2014 – presente Miembro del Comité Conjunto de Finanzas
- 2013-presente Miembro del Comité de Gestión del Campeonato
- 2013-presente Miembro de los Sub-comités de Tenis, Catering, Finanzas y Gestión de Riesgos

#### Tennis Foundation

- 2014-presente Nominado Administrador legal por Tennis Foundation

#### Hertfordshire County LTA

- 2005-2016 Presidente del Comité de Rendimiento
- 2002-2016 Representante del Condado para el Consejo LTA
- 2000-presente Tesorero Honorario
- 1994-presente Miembro del Comité Ejecutivo

#### Experiencia en la Competición de Tenis

- 1970-presente Representó al Condado de Hertfordshire en las categorías de juvenil, senior y veterano

## Vasco Costa

### Datos personales

Nacido en 1969

Nacionalidad: **Portuguesa**

Idiomas: Portugués, español e inglés

Universidad Católica Portuguesa-

Postgraduado de Programa Avanzado para la Dirección de Ejecutivos

Postgrado en Frecuencia, Gestión de Riesgos y Derivados

Graduado en Gestión y Administración de Empresas



### Administración de Tenis

#### Federación Internacional de Tenis

2018-2019 Miembro del Comité de Veteranos

#### Federación Portuguesa de Tenis

2017-presente      Presidente / Chairman y CEO

2013-2016          Presidente / Chairman

#### Otros

2004-2012          Presidente de Oporto Tennis Club

1992-2004          Miembro del Consejo de Oporto Tennis Club

1996-2003          Presidente, AGM Alumni Association, Universidad Católica Portuguesa

1997-1998          Miembro del Consejo Consultivo de la Universidad Católica Portuguesa

1991-1993          Miembro de la Comisión del Curso de Universidad Católica Portuguesa

2011-2016          Grupo Financiero, Director Comercial y Miembro de la Junta Directiva

1998-2010          Banco de Inversiones, Director General desde enero de 2017

1991-1993          Banco Comercial, Director desde 1996

### Experiencia en la Competición de Tenis

Jugador de Tenis de Competición Nacional, ganador de títulos individuales y de equipos

Un título de campeón Nacional Individuales Veteranos / 11 títulos Nacionales Dobles Veteranos

Individuales Juveniles Portugal: 4

Individuales Profesional Portugal: 15

Individuales Veteranos Portugal: 2

Dobles Veteranos ITF: 32

Dobles Mixtos Veteranos ITF: 13

## Gavin Crookes



### Datos personales

Nacido en 1961

Nacionalidad: **Sudafricana**

Idiomas: Inglés, afrikáans y zulú

Licenciatura en Ciencias de la Contabilidad por la Universidad de Sudáfrica

Licenciatura en Ciencias Contables con Honores, Universidad de Sudáfrica

Master en Comercio por Universidad de North-West Potchefstroom

Miembro en ejercicio del Instituto de Contadores Profesionales de Sudáfrica

### Administración de Tenis

#### Federación Internacional de Tenis

2016-presente      Equipo de Trabajo Copa Davis / Fed Cup  
Representante ITF en eliminatorias de Copa Davis y Fed Cup

#### Tenis Sudáfrica

2013-present      Presidente

2012-2016      Consejero Delegado en funciones

2011-2013      Vicepresidente

2008-presente   Consejo de Administración

Presente      Presidente del Comité de Dirección; Presidente del Comité de Remuneración;  
Presidente del Comité de Arbitraje; Presidente del Comité Disciplinario;  
Presidente del Comité de Finanzas; miembro del Comité de Auditoría; miembro  
del Comité de Riesgos y Ética; Comité de Beca de Tenis de la Universidad  
Stellenbosch

#### Otros

2002-2003      Presidente de la Asociación de Tenis Midlands

1998-2001      Vicepresidente de la Asociación de Tenis Midlands

1997-2003      Miembro del Comité Ejecutivo de la Asociación de Tenis Midlands

2004-2013      Presidente de la Asociación de Tenis KwaZulu-Natal

2003      Vicepresidente de la Asociación de Tenis KwaZulu-Natal

1998-presente   Miembro del Comité Ejecutivo de la Asociación de Tenis KwaZulu-Natal

2013      Director de Torneos de Soweto Open ATP/ITF Challenger, Soweto, RSA

2009-2011      Director Técnico de ATP 250 SA Open, Johannesburgo, RSA

2009-2011      Director Técnico de Soweto Open ATP/ITF Challenger, Soweto, RSA

2008      Director Técnico de ATP Challenger SA Open, East London, RSA

2007      Director Técnico de ATP Challenger SA Open, Durban, RSA

2002-2016      Director Técnico /Director de Torneos de eliminatorias de Copa Davis y Fed  
Cup, RSA

2015-presente   Director de *Illovo Sugar SA Limited*

2013-presente   Presidente de *Illovo Sugar/Grower Forum*

2010-presente   Miembro del Comité de Asociación *Noodsberg Canegrowers*

1992-presente   CEO de *Gaville Trust* – negocio que presta servicios y asesoramiento y gran  
empresa agrícola comercial de caña de azúcar en Sudáfrica

1980-1984      Artículos de prácticas para contabilidad con Deloitte

#### Experiencia en la Competición de Tenis

1995-presente   Juega en la Liga de Veteranos Ethekwini

1979      Pruebas provinciales para el equipo interprovincial

## Miguel Díaz Román

### Datos personales

Nacido en 1961

Nacionalidad: **Española**

Idiomas: Español e inglés

Técnico financiero

Empresario en economía, consultoría y finanzas para empresas



### Administración de Tenis

#### Federación Internacional de Tenis

2009-2010 Miembro del Comité de Silla de Ruedas

2018-2019 Miembro del Comité de Fed Cup

#### Real Federación Española de Tenis

2016-presente Presidente

2009-2012 Miembro del Consejo

2004-2008 Miembro del Comité

Impulsor de 35 torneos nuevos en España con un total de premios en metálico de más de 1 millón de dólares USA

#### Otros

2008-2016 Presidente de la Federación Tenis de Madrid

1991-2008 Presidente y Director del Club Internacional de Tenis de Majadahonda-Madrid

1994-1998 Vicepresidente de la Federación Madrileña de Pádel

#### Experiencia en la Competición de Tenis

3 veces Campeón de Dobles +35 de la Región de Madrid



## Goran Djokovic

### Datos personales

Nacido en 1964

Nacionalidad: **Serbia**

Idiomas: Serbio, inglés y francés

Licenciatura en Ciencias Económicas por la Universidad de Belgrado

Master de Dirección en curso



### Administración de Tenis

#### Federación Serbia de Tenis

2015-presente Vicepresidente

2015-presente Vicepresidente del Consejo de la Federación

2011-2015 Vicepresidente de la Asamblea de la Federación

#### Otros

2009-2012 Director de Torneos de Open Serbia ATP

2009-2012 Miembro del Consejo de Torneos ATP

2019-presente Director de Torneos de Open Sofía ATP

## Ismail El Shafei



### Datos personales

Nacido en 1947

Nacionalidad: **Egiptia**

Idiomas: Árabe, inglés, francés

Licenciado en Económicas por la Universidad de El Cairo, 1968

Premios / títulos: 5 Medallas de Honor concedidas por los Presidentes egipcios Nasser, Sadat y Mubarak

Elegido Atleta del Año en Egipto en 1969/1973/1974

### Actividad profesional

Presidente / Consejero Delegado de *Allied Trading & Consultancy Group*

Presidente de *Delta Retail Group*

Presidente de *Sigma design & decor*

### Administración de Tenis

#### Federación Internacional de Tenis

2015-2019	Miembro del Consejo de Administración
2005-2013	Miembro del Consejo de Administración
2015-2019	Presidente del Comité de Juveniles
2018-2019	Presidente del Comité de Copa Davis
2015-2018	Miembro del Comité de Copa Davis
2015-2019	Vicepresidente del Comité de equipo de Trabajo DC/FC
2015-2019	Comisión de Asesores para Desarrollo
2005-2011	Presidente de la Comisión de Entrenadores
2005-2011	Miembro de la Comisión de Asesores para Desarrollo
2002	Elegido Consejero Honorario Vitalicio
1997-2001	Miembro del Consejo de Administración
1999-2001	Miembro del Comité de Copa Davis
1997-2001	Presidente del Comité Zonal Africano de Copa Davis
1997-2001	Presidente de la Comisión de Entrenadores
1995-1999	Miembro del Comité Satellite

#### Federación Egipcia de Tenis

2017-2020	Presidente
2005-2008	Presidente
1994-1996	Presidente
1988-1992	Miembro del Consejo de Administración
1984-1988	Presidente del Comité Técnico
1980-1986	Capitán del Equipo Egipcio de Copa Davis

#### Otros

1972-1974	Secretario del Consejo de Administración de ATP
1982-1986	Consejo de Administración de <i>Heliopolis Sporting Club</i>

#### Experiencia en la Competición de Tenis

1963-1980	Tenista clasificado N° 1 en Egipto
1963-1980	Representante de Egipto en Copa Davis
1964	Vencedor Juvenil en Wimbledon
1965	Vencedor de Juveniles en Orange Bowl
1968	Vencedor en la pista cubierta alemana
1969	Finalista de los Nacionales en Pista Cubierta de EEUU
1969, 73, 74	Vencedor en Individuales Masculinos del Torneo Internacional
1970-1972	Campeonatos del Mundo del Torneo Profesional de Tenis
1974	Cuartofinalista en Wimbledon
1974	Semifinalista en los Masters Dobles en Houston
1974	Ganador del Open de Filipinas
1975	Finalista del Open de Taiwan

## Luisanna Fodde



### Datos personales

Nacida en 1958

Nacionalidad: **Italiana**

Idiomas: Italiano, inglés, español y francés

Profesora de Lengua Inglesa y Lingüística, Universidad de Cagliari, Italia

Directora del Centro de Idiomas de la Universidad

Autora de más de 50 artículos científicos y 3 volúmenes sobre socio-lingüística

### Administración de Tenis

#### Federación Internacional de Tenis

2015-presente Miembro del Comité de Tenis Femenino

2012-2015 Miembro del Comité de Fed Cup

2007-2013 Miembro del Comité Olímpico

#### Asociación Regional

2018-presente Presidencia del Grupo de Trabajo de Pádel de Tennis Europe

2017-presente Vicepresidenta del Consejo de Dirección de Tennis Europe

2014-2016 Miembro de la Junta Directiva de Tennis Europe

2014-2016 Presidenta del Comité de Desarrollo de Tennis Europe

#### Federazione Italiana Tennis

2018-presente Miembro del Grupo de Investigación para el Desarrollo del Tenis Femenino

2005-presente Miembro del Consejo Regional de Cerdeña

2005-presente Asesora internacional

2013 Miembro del comité organizador local de la Final de Fed Cup (Italia-Rusia)

2013-2019 Comité organizador del Simposio Internacional de Entrenadores

2004-2017 Miembro de la División Regional del Comité Olímpico Italiano (CONI)

#### Otros

2018 Medalla de Bronce, Comité Olímpico Nacional

2017- presente Miembro del Consejo Directivo de Tennis Club Cagliari

Presidenta del Comité de Tenis de Tennis Club Cagliari

1984-1985 Flushing Meadow, NY, Ayudante Oficina de Prensa de US Open

1981-presente Ayudante Senior de la Oficina de Prensa AELTC en los Campeonatos de Wimbledon

#### Experiencia en la Competición de Tenis

1980 Campeona Universidad Nacional (dobles mixtos)

'79, '81, '82 Campeona de Cerdeña (dobles)

'77, '78, '81 Campeona Regional de Cerdeña (individuales)

1975-1985 Competidora en individuales y dobles a nivel regional y nacional (categorías II y III)

## Bernard Giudicelli



### Datos personales

Nacido en 1958

Nacionalidad: **Francesa**

Idiomas: Francés, inglés e italiano

Doctorado en Económicas, Universidad Aix-Marseille

### Administración de Tenis

#### Federación Internacional de Tenis

2015-2018 Miembro del Consejo de Administración  
2015-2018 Presidente del Comité de Copa Davis  
2015-2018 Miembro del Grupo Asesor de Desarrollo  
2011-2015 Miembro del Comité Olímpico

#### Fédération Française de Tennis

2017-presente Presidente  
2013 - 2017 Secretario General  
2009-2012 Vicepresidente Ejecutivo de Roland Garros  
1997-2008 Miembro del Consejo  
1993-1996 Vicepresidente  
1991-1993 Miembro del Consejo  
1991-2017 Presidente de la Liga Corsa de Tenis

#### Otros

2017-presente Miembro del Consejo Directivo del Comité Olímpico y Deportivo Francés (CNOSF)  
2017-presente Asesor Especial, (CNOSF)

#### Experiencia en la Competición de Tenis

desde 1983 – jugador federado por FFT

## Jack Graham, Q.C.



### Datos personales

Nacido en 1956

Nacionalidad: **Canadiense**

Idiomas: Inglés

Licenciatura en Economía por Acadia University

Licenciatura en Educación por Dalhousie University

Licenciatura en Derecho por Dalhousie University

### Administración de Tenis

#### Federación Internacional de Tenis

2009-2019 Miembro del Consejo de Administración

2009-2019 Presidente del Comité Constitucional

2015-2019 Miembro del Comité de Asesoramiento para Desarrollo

2005-2007 Miembro del Comité de las Reglas del Tenis

2004-2019 Delegado de Tennis Canada para la AGM ITF

#### Tennis Canada

2004-presente Miembro del Consejo

2004-presente Miembro del Comité de Desarrollo de Tenis

2005-2008 Presidente

1985-1988 Autor de Manuales de Certificación Nacional de Entrenamiento del Instructor al Entrenador Nivel 2 de Tennis Canada

1978-2004 Director Nacional del Curso de Certificación de Entrenamiento

1978-1982 Miembro del Comité de Entrenamiento

#### Otros

2019 Presidente del Consejo de *Atlantic Tennis Centre* para el desarrollo de instalaciones de entrenamiento de 10,6 millones de dólares USA para *Atlantic Canada*

2015-presente Gobernador del Salón de la Fama de Canadá

2011 Presidente de *Atlantic Tennis Centre*

1995-2001 Presidente de *Tennis Nova Scotia*

1978-1981 Coordinador de Desarrollo (empleo a tiempo completo) de *Tennis Nova Scotia*

1981-1982 Jefe de tenis profesional de *Burnside Tennis Club*

Presente Socio principal de *McInnes Cooper*

2014-2015 Presidente de *Canadian Association of Counsel to Employers (CACE)*

2012-presente Miembro del Tribunal de Arbitraje Deportivo (TAS) Lausanne, Suiza

1989-presente Abogado de derecho laboral

#### Reconocimientos y Distinciones

2012 Ingresó en el Salón de la Fama de *Nova Scotia Sport*

2012 Galardonado con la Medalla Jubileo de Diamante de la reina Isabel II, por el Comité Olímpico Canadiense, por su larga contribución al deporte canadiense. Recibió el nombramiento *Queen's Counsel Designation (Q.C.)* (Consejero de la Reina)

2006-Presente Apareció en la lista de la publicación canadiense "Mejores Abogados de Canadá".

2007-Presente Reconocido por LEXPERT como abogado líder de abogados laboristas en Canadá.

*Chambers Global – Leading Canadian Labour and Employment Lawyer*

#### Experiencia en la Competición de Tenis

Jugador juvenil clasificado y activo en los años setenta

Jugador senior regional clasificado y activo entre 1970-1980

## Razvan Itu



### Datos personales

Nacido en 1969

Nacionalidad: **Rumana**

Idiomas: Rumano, inglés, francés y alemán

2002 – Certificado de Entrenamiento en Alemania

2010 – Licencia de Entrenador de Fitness

2013 – Licencia Coach US PTTR

### Administración de Tenis

#### Federación Internacional de Tenis

2017-2019 Miembro del Comité Juvenil ITF

#### Asociación Regional

2014-2016 Comité de Tenis Profesional de Tennis Europe

#### Federación Rumana de Tenis

2013-presente Vicepresidente

2018-2019 Gerente General

2014-presente Organizador Fed Cup y Copa Davis

2009-2011 Vicepresidente

1990 Entrenador de Tenis

#### Otros

2007-2009 Vicepresidente del Tenis Club „AS Club Politehnica”

2006-2007 Fundador y Gerente de „Răzvan Itu Professional Tennis School”, Núremberg, Alemania

2010-presente Jugador y entrenador en „TC Maurepas” y „TA Aubergenville” – Francia

2002-2006 Jugador y entrenador en „TV 1860 Fürth” – Alemania

1998-1999 Entrenador del Equipo Rumano de Fed Cup

1996-2002 Jugador y Entrenador en „SPVgg Greuther Fürth” – Alemania

1993-1994 Jugador y Entrenador en „TSV Feldkirchen Munchen” – Alemania

1980-1996 Jugador de Tenis en „Steaua Bucharest” – Romania

20 años de trabajo en diversos entornos socioculturales

#### Experiencia en la Competición de Tenis

2005 Ranking de Bélgica - A15

2001-2004 1 en el ranking de Alemania en +30

1990-1991 55 en el ranking de Alemania, 5 títulos de Campeón Balcánico

1990-1991 Record en ranking ATP - 350

1990 15 en el Ranking francés

1986-1987 Junior Mundial número 7

18 títulos de Campeón Nacional de Rumanía

Entrenador de Diana Vrânceanu (de 1300 WTA en 2003 a 480 WTA en 2005)

Entrenador de Alice Pârșu (de 800 WTA en 1996 a 190 WTA en 1998)

## Ivo Kaderka



### Datos personales

Nacido en 1963

Nacionalidad: **Checa**

Idiomas: Checo, inglés, ruso y eslovaco

Candidato de Ciencias (Doctorado), Academia de Ciencias de Checoslovaquia, 1990

Universidad de Praga de Economía, licenciatura de Ingeniería, 1981 - 1985

### Administración de Tenis

#### Federación Internacional de Tenis

2015-2019 Miembro del Comité de Fed Cup

#### Asociación Regional

2017-presente Vicepresidente de Tennis Europe

#### Asociación Checa de Tenis

1998-presente Presidente durante 22 años

1998-presente Organizador de eliminatorias de Copa Davis y Fed Cup

#### Otros

2011-presente Vicepresidente de SKIAREAL Spindleruv Mlyn, República Checa (líder del mercado checo y centro número 1 en deportes de invierno)

2008-2012 Asesor del Viceministro del Ministerio de Hacienda

2006-2007 Viceministro de Deportes, Ministerio de Educación y Deportes

2002-presente Miembro de la Junta Directiva de la Unión Checa del Deporte

2002-2011 Presidente de la Junta Directiva, SKIAREAL Spindleruv Mlyn, República Checa

2000 Asesor del Comisionado Gubernamental para la reunión anual del FMI y el Banco Mundial celebrada en Praga 2000

1998-presente Miembro del Pleno del Comité Olímpico Nacional

1998 Viceministro del Ministerio de Desarrollo Regional

1996-1997 Miembro del Comité Económico, Asociación de Fútbol de la República Checa

1995 Director de la Oficina del Ministro del Ministerio de Sanidad

1994 Director, TV Bingo SRL.

1991-2002 Profesor Universitario en Universidad Charles, Facultad de Ciencias Sociales, Instituto de Estudios Económicos.

1986-1991 Investigador en el Instituto de Pronósticos de la Academia de Ciencias de Checoslovaquia

### Experiencia en la Competición de Tenis

1980-1989 Competiciones Nacionales Regionales



## Nao Kawatei

### Datos personales

Nacido en 1970

Nacionalidad: **Japonesa**

Idiomas: Japonés e inglés

Licenciado en Económicas por la Universidad Kobe Gakuin.

### Administración de Tenis

#### Federación Internacional de Tenis

2016-2019 Miembro del Comité Olímpico

2010-2019 Miembro del Comité de Tenis Playa

2008-2015 Miembro del Comité del Circuito Femenino

2002-2007 Miembro del Comité del Circuito Masculino ITF -ATP

1999-2010 Ejecutivo Regional de Asia ITF/ATF

#### Asociación Regional

2007-presente Miembro del Consejo de la Federación Asiática de Tenis

1993-2006 Miembro del Comité de la Federación Asiática de Tenis

#### Asociación Japonesa de Tenis

2007-presente Director Ejecutivo

1995-2006 Miembro del Comité

#### Otros

2018-2019 Comité ATP TV

Comité de Dobles ATP

2013-2019 Presidente de Tenis de la Federación Internacional de Deporte Universitario (FISU)

2009-2019 Director de Torneos del Open de Japón (ATP 500) – evento oficial JTA

1990-2008 Oficial de Pista ITF – Árbitro *Gold Badge*

#### Experiencia en Competición de Tenis

1991 Retirado por una lesión

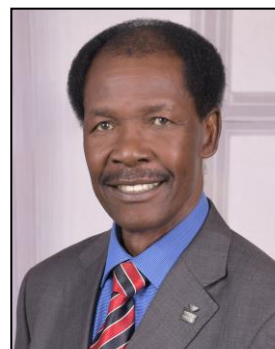
1980-1990 Participó en los Campeonatos Nacionales Juveniles

(Equipo Nacional de Enseñanza Secundaria – semifinal)





## James Kenani



### Datos personales

Nacido en 1947

Nacionalidad: **Keniana**

Languages: Ekegusii, inglés, swahili y francés

Licenciatura en Artes, B Ed. Opt. Universidad de Nairobi, Kenia

Postgrado. Certificado de Gestión Educativa y Administración por la Universidad de Birmingham, Reino Unido

Diploma de Postgrado, Instituto Real de Administración Pública, Londres, Reino Unido

Diploma Avanzado de Postgrado, Planificación y Administración, París, Francia

Postgrado en Gobernanza Corporativa, Universidad de Leeds, Reino Unido

### Administración de Tenis

#### Tenis Kenia

2015-presente	Presidente
1997-2000	Chairman
1995-1996	Vicepresidente
1981-presente	Miembro más antiguo del Consejo TK (KLTA)
1981-2019	Miembro de varios comités
1981-2019	Director de Open de Kenia

#### Otros

1997-2000	Miembro del Comité Ejecutivo del Consejo Nacional de Deportes de Kenia
1986-2000	Presidente de los Juegos Inter Banks Regionales
1986-2002	Miembro del Comité Ejecutivo de Public Service Club.
1971-1995	Capitán de Tenis de Kisii Sports Club, Public Service Club y Nairobi Club
2002-Presente	Director Gerente de Stratcom Solutions Ltd
1994-Presente	Director del Consejo de Choice Tea Brokers Ltd
2004-Presente	Director del Consejo de Black Dew Ltd (Exportador de té)
2004-2007	Presidente de Kenya Pipeline Company Ltd

### Experiencia en la Competición de Tenis

1984	Cuartofinalista del Open de Kenia (Dobles masculinos)
1972-1980	Campeonatos de Club / Ligas
1970-1971	Jugó de capitán en el equipo de tenis de la universidad

## Anil Kumar Khanna



### Datos personales

Nacido en 1953

Nacionalidad: **India**

Idiomas: Hindi, inglés y punjabi

Licenciatura en Economía por la Universidad de Delhi

F.C.A. (Instituto de Contables Auditores en Inglaterra y Gales desde 1977)

### Administración de Tenis

#### Federación Internacional de Tenis

2015-presente	Vicepresidente
2013-presente	Miembro del Consejo de Administración
2013-presente	Miembro del Comité Financiero
2015-presente	Presidente del Grupo de Asesores de Desarrollo
2013-2015	Miembro del Grupo de Asesores de Desarrollo
2011-2013	Miembro del Comité de Fed Cup
2003-2011	Miembro del Consejo de Administración
2005-2011	Presidente del Comité del Circuito Femenino
2003-2011	Miembro del Grupo de Asesores de Desarrollo
2003-2005	Presidente del Comité de Veteranos
1999-2001	Miembro del Comité Zonal de Copa Davis
1990-presente	Delegado de AITA para la AGM

#### Asociación Regional

2005-presente	Presidente, Federación Asiática de Tenis
2003-2005	Secretario General, Federación Asiática de Tenis

#### All India Tennis Association

2012-2016	Presidente
2000-2012	Secretario General Honorario

#### Delhi Lawn Tennis Association

2000-2012	Presidente
1996-2000	Secretario General Honorario

#### Asociación Olímpica India (Comité Olímpico Nacional)

2017-2020	Vicepresidente Senior
2014-2017	Tesorero Honorario

2000-2006 Director de *Syndicate Bank of India*

1995-2000 Director de *Central Bank of India*

Director de Asia en el Consejo de Administración de *DFK International*, grupo mundial de empresas de contabilidad con sede en 90 países, con 417 oficinas en todo el mundo.

1998-2018 Presidente de *Saurer India* (compañía joint venture de *Oerlikon Saurer*, Alemania/Suiza)

### Experiencia en la Competición de Tenis

Jugador aficionado y participante en eventos de tenis a nivel amateur y universitario

## Ulrich Klaus

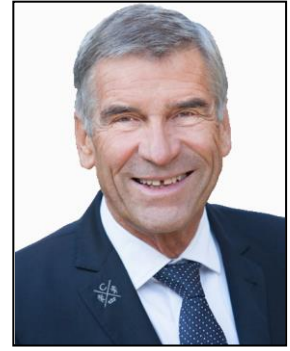
### Datos personales

Nacido en 1950

Nacionalidad: **Alemana**

Idiomas: Alemán, inglés y francés

Estudios Académicos de Teoría de la Educación, Geografía, Lengua y Literatura Inglesas, Johann-Gutenberg-University, Mainz



### Administración de Tenis

#### Federación Internacional de Tenis

2014-2019 Miembro del Comité de Fed Cup

#### Deutscher Tennis Bund

2014-presente Presidente y Miembro del Consejo

2003-2015 Miembro del Comité Nacional

2009-2011 Portavoz del Comité Nacional

#### Federación de Tenis de Rheinland

1995-presente Presidente

1993-1995 Director de la Juventud para competiciones de equipo

1989-1993 Experto en actividades deportivas

1988-1988 Representante de actividades deportivas

#### Federación de Tenis Rheinland-Pfalz

2015-presente Vicepresidente y Miembro del Consejo

2003-2015 Presidente y Miembro del Consejo

#### Otros

2004-2010 Vicepresidente Deporte de Competición, Federación Deportiva Rheinland-Pfalz

1976 Examen del Estado

1977 Examen para el Servicio Público

#### Experiencia en la Competición de Tenis

Miembro de equipos de club durante 50 años

Competiciones de club

Torneos regionales

## Thomas Kønigsfeldt

### Datos personales

Nacido en 1958

Nacionalidad: **Danesa**

Idiomas: Danés, inglés, sueco, noruego y algunos conocimientos de alemán y francés



Master en Administración de Empresas y licenciatura en Economía por la Escuela de Negocios de Copenhague

### Administración de Tenis

#### Federación Internacional de Tenis

2017-presente      Presidente del Comité del Circuito Femenino  
2015-presente      Miembro del Consejo de Administración  
2015-presente      Presidente del Comité del Circuito Masculino  
2013-presente      Miembro del Comité Constitucional  
2012                  Organización Conjunta de AGM ITF en Copenhague  
2011-presente      Delegado DTF para AGM ITF

#### Asociación Danesa de Tenis

2011-presente      Vicepresidente  
2011-presente      Presidente de los Comités de Asuntos Internacionales, Desarrollo del Jugador y Equipos Nacionales

#### Otros

2019-presente      Miembro del Comité Global de International Tennis Hall of Fame  
2015-presente      Miembro del Consejo Directivo de International Tennis Hall of Fame  
2015-presente      Presidente de la Beca *Jan Leschly*  
1980-'87, '02-'14    Presidente de la Junta directiva de *Vedbæk Tennis Club*  
2002-2014          Miembro de la Junta directiva de *Rundforbi Tennis Centre*  
1990-presente      Miembro de IC de Dinamarca

2012-presente      Asesor Ejecutivo Principal en global business  
2011-presente      Miembro de la Junta directiva de *Lynggaard Fine Jewellery*  
1993                  Fundador de *Expro* y creador de varias exposiciones  
1985-2012          Trabajó en compañías líderes danesas e internacionales en distintos puestos ejecutivos

#### Experiencia en la Competición de Tenis

Jugador en el nivel nacional más alto desde la etapa de juveniles  
Jugador senior a nivel internacional representando a Dinamarca  
Varias veces Campeón Nacional en individuales, dobles, mixtos dobles y competición de equipo  
1972-2009          Entrenador profesional, Juez de silla, Director de Torneo, Capitán del Equipo Nacional

## David Miley



### Datos personales

Nacido en 1958

Nacionalidad: **Irlandesa**

Idiomas: Inglés, Francés, Español

Licenciado en Ciencias, Negocios y Economía por Lander University, EEUU

Licenciado en Comercio por University College Dublin, Irlanda

### Administración de Tenis

#### Federación Internacional de Tenis

1997-2015	Director Ejecutivo de Desarrollo
2013-2015	Miembro del Equipo de Trabajo Conjunto de Tenis Profesional ITF/ATP/WTA
2008-2011	Presidente del Equipo de Trabajo de Educación de Entrenadores
2002-2015	Presidente del Equipo de Trabajo de Introducción al Tenis
2000-2015	Coordinador/Presidente del Grupo de Trabajo de América del Norte
1992-2015	Miembro/Coordinador de la Comisión de Entrenadores
1998-2015	Miembro de la Comisión Médica ITF
1997-2015	Coordinador del Comité de Asesores de Desarrollo
1998-2015	Asistente a las reuniones del Consejo ITF como alto ejecutivo
1997-2015	Asistente como alto ejecutivo a las reuniones de los Comités de Tecnología, Juveniles, Veteranos y Silla de Ruedas
1999-2015	Coordinador de la Reunión Anual de Presidentes de Asociación Regional

#### Asociación Regional

Julio 2017-Mayo 2019 Asesor de Desarrollo para la Federación Asiática de Tenis

#### Otros

Presente	Miembro del Consejo Directivo de Tennis Coach Ireland
2008-2015	Miembro del Consejo Directivo de Tennis Industry
2011-2015	Miembro del Comité de Educación y Desarrollo de Deportes ASOIF
1984	Premio <i>Top Level Coaching</i> (Nivel Más Alto de Entrenamiento) de LTA
2017-presente	CEO de <i>Dave Miley Tennis and Sports Consultancy Ltd</i>
1988-1997	Propietario/CEO de <i>Maidstone Indoor Tennis</i> y Centros de Fitness
2017	Premio ATF por Servicios al Tenis
2007	Premio Tennis Europe por Servicios al Tenis
2004	Premio CAT por Servicios al Tenis

#### Experiencia en la Competición de Tenis

2012	Elegido miembro de <i>All England Tennis Club</i>
1984-1987	Dos veces campeón nacional de dobles masculinos de Irlanda
1982	Campeón nacional de dobles mixtos de Irlanda
1980s	Jugador altamente clasificado en Irlanda
1977-1981	US College Tennis, Lander University, Carolina del Sur Internacional Juvenil de Irlanda Miembro de los clubes IC británicos e irlandeses

## Salma Mouelhi Guizani



### Datos personales

Nacida en 1971

Nacionalidad: **Tunecina**

Idiomas: Tunecino, Francés, Inglés, Árabe

Doctorada en Ciencias Sociales especializadas en Psicología del Deporte

Máster en Psicología del Deporte

Máster en Ciencias y Técnicas de Actividades Físicas y Deportivas

### Administración de Tenis

#### Federación Internacional de Tenis

2018-2019 Miembro del Comité de Igualdad de Género en Tenis

2016-2018 Miembro del Comité de las Reglas del Tenis

#### Asociación Regional

2016-2020 Presidenta de la Comisión de Tenis Playa, Confederación Africana de Tenis (CAT)

2017 Presidenta de la Comisión de la Mujer en el Deporte, CAT

#### Federación Tunecina de Tenis

2013-presente Presidenta

2008-2012 Miembro de la Oficina Federal

2012-2013 Capitana Tunecina Fed Cup

#### Otros

2016-2018 Vicepresidenta del Comité Olímpico Nacional de Túnez (CNOT)  
Presidenta de la Comisión de la Mujer en el Deporte

2016-2021 Vicepresidenta de Arab Tennis Union  
Presidenta de la Comisión de la Mujer en el Tenis en Arab Tennis Union

2012-2016 Miembro del Comité Olímpico Nacional de Túnez (CNOT)

2017 Miembro de la Comisión de la Mujer en el Deporte, ANOC

#### Experiencia en la Competición de Tenis

1998-2002 Entrenadora del Equipo Nacional Femenino

Entrenadora de Tenis – nivel de equivalencia de tercer grado

1987 Campeona de Túnez

1984-1994 Jugadora del Equipo Nacional

1990-1991 Campeona Nacional de Tenis Escolar

## Celia Patrick



### Datos personales

Nacida en 1960

Nacionalidad: **Neozelandesa**

Idiomas: Inglés

MBA de la Universidad de Auckland, Nueva Zelanda

Diploma Postgraduado en Empresariales, Universidad de Auckland

### Administración de Tenis

#### Federación Internacional de Tenis

2015-presente Miembro de la Junta

2015-presente Presidenta del Comité de las Reglas del Tenis

2015-presente Miembro del Comité Financiero

2017-presente Miembro del Comité de Asesores de Desarrollo

#### Asociación Regional

2016-presente Miembro de la Junta de Oceania Tennis Federation

#### Tennis New Zealand

2013-presente Directora/Presidenta

2010-2013 Miembro de la Junta

2016-presente Patrona de Tenis en Silla de Ruedas de Nueva Zelanda

#### Otros

2016-presente Miembro de International Lawn Tennis Club de Nueva Zelanda

2008-2013 Presidenta de la Región de Tenis del Norte, Nueva Zelanda

1980-2008 Numerosos cargos en el Club (Secretaría, Tesorería, Comités Ejecutivos)

2017-presente Directora Ejecutiva Adjunta en el Ministerio de la Infancia (Sector Público NZ)

2011-2017 Gerente de Grupo de NZ Transport Agency (Sector Público NZ)

2008-2011 Directora Regional de Housing New Zealand (Sector Público NZ)

2006-2008 Asesora en el Sector de Servicios Financieros

1980-2006 Varias funciones ejecutivas en el Banco de Nueva Zelanda y en el Banco Nacional de Australia

### Experiencia en la Competición de Tenis

1975-1978 Representante Regional Juvenil de Hawkes Bay, Nueva Zelanda

1981-1983 Representante Regional Senior de Hawkes Bay, Nueva Zelanda



## Camilo Pérez López Moreira



### Datos personales

Nacido en 1969

Nacionalidad: **Paraguay**

Idiomas: Español, portugués e inglés

### Administración de Tenis

#### Federación Internacional de Tenis

2015-2019 Miembro del Comité Olímpico

#### Asociación Regional

2013-presente Presidente de la Confederación Sudamericana de Tenis (COSAT)

2010 Electo Miembro del Comité de Dirección de COSAT

Presidente del Comité de Desarrollo de COSAT

#### Asociación Paraguaya de Tenis

2006-2010 Presidente

2005 Presidente del Comité Junior

2003 Delegado del Club Centenario

### Otros

2018 Electo Miembro del Comité Olímpico Internacional - COI

2019 Electo Miembro de las Comisiones de Programa Olímpico y Seguimiento de los Juegos Olímpicos Los Ángeles 2028

2018-presente Electo Miembro del Comité Ejecutivo de la Asociación de Comités Olímpicos Nacionales - ACNO

2017-presente Electo Presidente de la Organización Deportiva Suramericana - ODESUR

2015-2017 Electo Secretario General de la Organización Deportiva Suramericana - ODESUR

2015 Nombrado Miembro de la Comisión de Seguimiento de los Juegos Suramericanos Cochabamba 2018 - ODESUR

2015 Nombrado Presidente de la Comisión de Seguimiento de los Juegos Suramericanos Santiago 2017 - ODESUR

2011-presente Asume la Presidencia del Comité Olímpico Paraguayo

2010 Electo Vicepresidente primero del Comité Olímpico Paraguayo

2009 Electo Miembro de la Comisión Directiva del Comité Olímpico Paraguayo

2017-presente Electo Miembro del Comité Ejecutivo de la Organización Deportiva Panamericana - PANAM Sports

2017-presente Nombrado Presidente de la Comisión de Auditoría y Finanzas y Miembro de la Comisión de Solidaridad de la Organización Deportiva Panamericana – PANAM Sports

2016 Miembro de Pacto Global de las Naciones Unidas – ONU; que busca erradicar la desigualdad y la injusticia

2009 Electo Vicepresidente de la Asociación Iberoamericana de Tenis

2005 Presidente de la Comisión de Tenis del Club Centenario

2003-2004 Miembro de la Comisión de Tenis del Club Centenario y Secretario General de Tenis del Club

2004 Miembro de la Comisión Directiva de la Asociación Paraguaya de Motonáutica.



2003-2007	Miembro de la Comisión Directiva del Centro Paraguayo de Volantes – CPV (Tesorero)
1994- 1997	Director Titular del Consorcio de Ganaderos para Experimentación Agropecuaria CEA (Tesorero)
2003	Miembro de la Comisión Nacional de Lucha contra el Abigeato y el Rollo Tráfico en el Ministerio del Interior, como representante de la Asociación Rural del Paraguay
2013	Galardonado con la Distinción “Hijo Dilecto de la Ciudad de Asuncion”, República del Paraguay
2012	Mejor Dirigente Deportivo del Año – “La Gran Noche del Deporte”

### **Experiencia en la Competición de Tenis**

Menores de 12 años: Número 1 del Ranking Nacional

Menores de 14 años: Número 1 del Ranking Nacional

Menores de 16 años: Número 1 del Ranking Nacional

Participó en los Sudamericanos de menores de 14 y menores de 16 años, representando a Paraguay

Participó en la Gira de la Confederación Sudamericana de Tenis en las categorías de menores de 14 y menores de 16 años

## David Rawlinson



### Datos personales

Nacido en 1953  
Nacionalidad: **Británica**  
Idiomas: Inglés

Miembro del Instituto de Contables Colegiados (Inglaterra y Gales)  
Miembro de la Asociación de Censores Jurados de Cuentas

### Administración de Tenis

#### Federación Internacional de Tenis

2015-2019 Miembro del Comité de Veteranos

#### Asociación Regional

2017-presente Miembro de la Junta de Tennis Europe  
2017-presente Tesorero de Tennis Europe

#### LTA (Lawn Tennis Association)

2017-presente Presidente Adjunto  
2017-presente Miembro del Comité de Desarrollo de Tenis  
2015-presente Miembro del Comité de Nominaciones (Junta, Comité y Consejo)  
2014-presente Miembro de la Junta  
2014-presente Miembro del Comité de Auditoría  
2013 Miembro del Comité de Rendimiento de Tenis  
2012-presente Presidente del Grupo Consultivo de Inversiones  
2007-2012 Miembro del Comité de Financiación  
2006 Integrado en el Consejo LTA

#### Otros

2019 Miembro del Sub-comité de Tenis del Campeonato de Wimbledon  
2018-presente Miembro del Comité Conjunto de Finanzas del Campeonato de Wimbledon  
2018-presente Miembro de la Junta de la Empresa del Terreno del Campeonato de Wimbledon  
2017-presente Miembro del Comité de Gestión del Campeonato de Wimbledon  
2017-presente Miembro del Sub-comité del Terreno del Campeonato de Wimbledon  
2017-presente Miembro del Sub-comité de Entradas del Campeonato de Wimbledon

2018 Asiste a las reuniones de la Junta de Tennis Foundation  
2006-2017 Representante del Consejo LTA en Bedfordshire County LTA  
2006-2013 Voluntario principal de Bedfordshire County LTA  
1993- presente Coordinador de patrocinio en Bedfordshire County LTA  
1992-1995 Capitán de masculinos de Bedfordshire County LTA  
1989-1993 Tesorero de Bedfordshire County LTA

1999-2019 Presidente de Riverside Lawn Tennis Club  
1988-1992 Chairman de Riverside Lawn Tennis Club  
1983-1987 Tesorero de Riverside Lawn Tennis Club

2008-presente Miembro del Consejo de Los Veteranos de Lawn Tennis Club de Gran Bretaña

1999-2006 Director de Bedford Rugby Club

### Experiencia en la Competición de Tenis

Compite en torneos nacionales e internacionales de veteranos  
Récord en la clasificación mundial de Veteranos ITF en el puesto 36 en individuales y en el 15 en dobles  
Representó a los equipos masculinos de veteranos en Bedfordshire  
Representó a Inglaterra en la competición Four Nations de veteranos

## Attila Sebastien Richter



### Datos personales

Nacido en 1981

Nacionalidad: **Húngara**

Idiomas: Húngaro, Inglés y alemán

Licenciatura en Ciencias Económicas

### Administración de Tenis

#### Federación Internacional de Tenis

2017-2019 Comité de Copa Davis

2015-2017 Grupo de trabajo de Copa Davis y Fed Cup no perteneciente al Grupo Mundial

#### Asociación Regional

2017-2020 Vicepresidente y Chairman del Comité de Veteranos de Tennis Europe

2014-2017 Miembro del Consejo y Chairman del Comité de Veteranos de Tennis Europe

2017 Representante Oficial de Tennis Europe, Festival Olímpico de la Juventud Europea en Győr

#### Asociación Húngara de Tenis

2017-Presente Director de Torneo de ATP 250 Hungarian Open y WTA International Hungarian Ladies Open

2016-Presente Director de Torneo, Hungarian Challenger Open ATP Challenger event

2016-2018 Director de Torneo del evento Junior ITF de Copa Davis y Fed Cup, Budapest

2015-2017 Jefe del Comité de Organización del Festival Olímpico de la Juventud Europea 2017

Jefe de organización en varias eliminatorias de Copa Davis desde Grupo Europa III hasta el Grupo Mundial

2014-2015 Jefe del Comité de Organización de Fed Cup Euro-Africa

ITF Futures y eventos challenger femeninos

2011-Presente Secretario General

2010 Asesor del Presidente de HTA y del Director de Marketing de HTA

2006 Gerente del Club Talentum TC

#### Otros

2018-Presente Miembro del Comité de Diplomacia del Deporte Internacional del Comité Olímpico Húngaro

2012-Presente Miembro del Comité Olímpico Húngaro

Presidente fundador de la Organización Rotaract Club Baja (Organización Juvenil de Rotary Club)

#### Experiencia en la Competición de Tenis

2007-2010 Entrenador de viaje de la Asociación Húngara de Tenis

Entrenador Jefe del equipo de élite de Talentum TC

Coach Club de Sub-12 - 16

## Gabriel Sánchez-Sierra



### Datos personales

Nacido en 1947

Nacionalidad: **Colombiana** e italiana

Idiomas: Español, inglés y francés

Máster en Análisis de Sistemas Eléctricos, Instituto Politécnico Rensselaer. N.Y. EE.UU.

Ingeniero Eléctrico por la Universidad Nacional de Colombia

### Administración de Tenis

#### Federación Internacional de Tenis

2012-2013 Miembro del Comité de Juniors

2014-2015 Observador del Comité de Juniors

2016-2019 Miembro del Comité de Juniors

Abril, 2019 Representante ITF – Ronda Clasificatoria Final de América del Norte y Centroamérica de Copa Davis Junior y Fed Cup Junior, Montreal, Canadá.

Mayo, 2013 Representante ITF – Ronda Clasificatoria Final Suramericana de Copa Davis Junior y Fed Cup Junior, La Paz, Bolivia.

Mayo, 2012 Representante ITF – Ronda Clasificatoria Final Suramericana de Copa Davis Junior y Fed Cup Junior, Valencia, Venezuela.

#### Asociación Regional

2011-2013 Miembro de la Comisión Directiva de la Confederación Sudamericana de Tenis (COSAT)

2016-2019 Director del Comité Junior de COSAT

#### Federación Colombiana de Tenis

2005-2017 Presidente

#### Otros

1999-2005 Presidente de América Tennis Club, Bogotá – Colombia

1995-2016 Miembro de la Comisión Directiva de América Tennis Club, Bogotá – Colombia

Agosto, 2016 Delegado Colombiano en las Olimpiadas de Río

Julio, 2012 Delegado Colombiano en las Olimpiadas de Londres

2005-2007 Representante de la Federación Colombiana de Tenis en el Comité Olímpico Colombiano

1988-1994 Presidente de la Organización Latinoamericana de Energía, Quito – Ecuador

1982-1987 Planificador de Energía, World Bank, Washington D.C. – EEUU

1994 Gerente General de Empresa de Energía de Bogotá

1976-1979 Decano del Departamento de Energía Eléctrica de la Universidad Nacional de Colombia

### Experiencia en la Competición de Tenis

Jugador activo en club de tenis durante más de 40 años. Miembro desde hace 25 años de América Tennis Club, que forma parte del Grupo Centenario, con diversos grados de éxito como jugador de segunda categoría.

## Alexey Selivanenko



### Datos personales

Nacido en: 1970  
Nacionalidad: **Rusa**  
Idiomas: Ruso e inglés

Doctorado en Economía por la Universidad Estatal de Moscú

### Administración de Tenis

#### Federación Internacional de Tenis

2015-presente Consejo de Administración  
Presidente de la Comisión de Entrenadores  
Presidente de la Comisión de Tenis Playa  
2016-presente Copresidente del Consejo de Torneos  
Miembro del Grupo de Trabajo de Nuevas Propiedades  
2002-presente Miembro del Comité de Fed Cup

#### Asociación Regional

2005-2017 Vicepresidente de Tennis Europe  
2013-2017 Presidente del Comité de Inversión

#### Federación Rusa de Tenis

1995-presente Vicepresidente  
1995-presente Vicepresidente del Consejo de Kremlin Cup y Director de Torneo

#### Otros

2018-presente Miembro del Comité Mundial de International Tennis Hall of Fame

#### Otros Organismos Internacionales

1995-presente Representante de Torneo en ATP Tour  
1995-presente Director de Torneo en WTA Tour  
1997-1998 Miembro del comité de organización de los Primeros Juegos Mundiales de la Juventud  
1994 Miembro del comité de organización de la Olimpiada de Ajedrez  
2012 Miembro del equipo de organización del evento inaugural de Beach Soccer  
1992-1995 Fundador y Director Gerente de *Tennis International Management*, primera agencia independiente de gestión de tenis en Rusia

#### Experiencia en la Competición de Tenis

1979-1994 Jugador juvenil y universitario

## René Stambach



### Datos personales

Nacido en 1955

Nacionalidad: **Suiza**

Idiomas: Francés, alemán, inglés, italiano y español

Estudios de Administración y Finanzas – Universidad de St. Gallen

### Administración de Tenis

#### Federación Internacional de Tenis

2015-2019	Vicepresidente
2015-2019	Miembro del Comité de Remuneraciones
2015-2019	Presidente del Comité de Finanzas y Auditoría
2011-2019	Miembro del Consejo de Administración
2011-2019	Miembro del Comité de Finanzas y Auditoría
2011-2019	Miembro del Consejo Directivo de Copa Hopman
2011-2014	Miembro del Comité Olímpico

#### Regional Association

1985-1987	Miembro de la Junta de Gestión, Tennis Europe
-----------	---

#### Swiss Tennis

2006-presente	Presidente
1992-2000	Vicepresidente

#### Otros

2009-2016	Miembro del Consejo Ejecutivo Olímpico Suizo
1984-1990	Propietario y Director de Torneos WTA Zurich Pista Cubierta, Open de Ginebra
1985-1987	Miembro del Consejo de Tenis Profesional Internacional Femenino (WIPTC), Miami
1983	Oficial MIPTC (Árbitro), Diploma en Madrid
1982	Presidente de Tennis Club Zurzach
1981-1983	Director de Torneos de la Copa Federación por NEC, Zurich
Desde 2014	Miembro del Consejo de la Fundación <i>Wilhelm Schulthess Clinic</i> (Grupo Médico), Zurich/Suiza
2012-2014	Presidente de la Junta de Marketing Global, <i>Bank Julius Baer &amp; Cie. Ltd.</i> , Zurich/Suiza
1995-1996	CMO, TV Euronews, Lyon/Francia; CMO, TV S Plus, Zurich/Suiza
Since 1990	CEO de <i>Stambach Group</i> , Family Business, Suiza

#### Experiencia en la Competición de Tenis

1972-1989	Jugador Swiss Interclub
-----------	-------------------------

## Suresh Subramaniam



### Datos personales

Nacido en 1960

Nacionalidad: **Cingalesa**

Idiomas: Inglés, tamil y cingalés

Contable titulado por ICMA Londres (contabilidad)

### Administración de Tenis

#### Federación Internacional de Tenis

2015-2019 Miembro del Comité de Juveniles

2011-2015 Miembro del Comité del Circuito Masculino

#### Asociación Regional

2017-presente Vicepresidente de la Federación Asiática de Tenis

2006-2017 Secretario General de la Federación Asiática de Tenis

2002-2005 Miembro del Consejo de la Federación Asiática de Tenis

#### Asociación de Tenis de Sri Lanka

2009-2013 Presidente del Comité de Selección de Tenis

2002-2007 Presidente

2000-2002 Vicepresidente

1993-2000 Miembro del Comité

1998-2002 Presidente de SLTA Club (Sección de Juego)

#### Otros

2018-presente Presidente del Comité Olímpico Nacional de Sri Lanka

#### Experiencia en la Competición de Tenis

2000 Capitán del Equipo de Copa Davis

1983 Clasificado número 1 en Sri Lanka para dobles e individuales

1981 & 1982 Campeón Nacional de Dobles

1979- 1982 Miembro integrante del Equipo de Copa Davis

#### Otros deportes

2010-2012 Presidente del Comité de Selección para Lawn Bowl



## Stefan Tzvetkov



### Datos personales

Nacido en 1970

Nacionalidad: **Búlgara**

Idiomas: Búlgaro, inglés, serbio, croata, ruso, griego y alemán

Licenciado por la Universidad de Minnesota

Máster graduado por la Universidad de Nicosia/ Universidad de Indianápolis

### Administración de Tenis

#### Federación Internacional de Tenis

2015-presente	Consejo de Administración
2018-presente	Miembro del Consejo de Copa Hopman
2015-2017	Presidente del Comité del Circuito Femenino
	Miembro de la Comisión de Atletas
2011-2015	Miembro del Comité de Veteranos

#### Asociación Regional

2017	Consejero Honorario Vitalicio de Tennis Europe
2014-2017	Vicepresidente de Tennis Europe
2008-presente	Miembro del Consejo de Administración de Tennis Europe
2008-2014	Presidente del Comité Profesional de Tennis Europe
2005-2014	Miembro del Comité Profesional de Tennis Europe

#### Federación Búlgara de Tenis

2008-presente	Presidente
2004-2008	Vicepresidente Senior
1997-2000	Miembro de la Junta Ejecutiva

#### Otros

2019-presente	Presidente Nacional de Bulgaria de GPTCA
2017-2019	Nombramiento presidencial de la Junta de PTR
2018-presente	Miembro del Comité Mundial de <i>International Tennis Hall of Fame</i>
2009-presente	Vicepresidente del Comité Olímpico Nacional Búlgaro
2005-presente	Miembro del Consejo del Comité Olímpico Nacional Búlgaro
2007-presente	Presidente del Club Internacional de Tenis sobre Hierba de Bulgaria
2009-presente	Miembro Honorario de IC de Gran Bretaña
2018-presente	Presidente del Torneo ATP Sofia Open, Bulgaria
2015-2016	Director de Torneos ATP TE8 8NP Paribas Open de Estambul, Turquía
	Director de Torneos WTA TE8 8NP Paribas Copa Estambul, Turquía
2012- 2014	Director de Torneos WTA Garanti Koza Torneo de Campeones WTA, Sofía
2008	Director de Torneos ATP Challenger Open de Bulgaria
1999	Director de Marketing del Open de Bulgaria E18
1999	Director de Torneos de 888 Open ATP Challenger
1997-2000	Capitán de Copa Davis
1990-1991	Jugador búlgaro de Copa Davis
1993-1998	Liga alemana de tenis
1988	Clasificado ATP
1995	Campeón Big 10 con el equipo de la Universidad de Minnesota
1994	Clasificado en el Top cien NCAA
1982-1998	Campeón nacional de tenis en diferentes grupos de edad y disciplinas, incluidos masculinos y veteranos



## Bulat Utemuratov



### Datos personales

Nacido en 1957

Nacionalidad: **Kazaja**

Idiomas: Kazajo, ruso e inglés

Licenciatura en Económicas, Universidad Nacional de Economía, Almatý

### Administración de Tenis

#### Federación Internacional de Tenis

2015-presente Miembro del Consejo de Administración

2018-2019 Miembro del Comité de Copa Davis

2015-2017 Miembro del Grupo de Trabajo de Generación de Desarrollo

#### Federación de Tenis de Kazajstán

2007-presente Presidente

### Otros

2016-presente Miembro del Comité Ejecutivo del Comité Olímpico Nacional de Kazajstán

2008-presente Propietario de Gorky Tennis Club

2006-2008 Jefe del Departamento de Asuntos Presidenciales

2004-2006 Presidente del Comité Nacional para la Democratización y Asuntos Civiles, a cargo del Presidente de la República de Kazajstán

2003-2006 Secretario del Consejo de Seguridad de la República de Kazajstán

1999-2003 Asistente del Presidente de la República de Kazajstán para Política Exterior y Economía

1996-1999 Embajador Extraordinario y Plenipotenciario de la República de Kazajstán en Suiza, Representante Permanente de las Naciones Unidas y otras organizaciones internacionales en Ginebra

1994-1995 Primer Viceministro de Industria y Comercio de la República de Kazajstán

1993-1994 Viceministro de Relaciones Económicas Exteriores de la República de Kazajstán

1992-1993 Director General de Kazakh Trading House en Austria

2008-presente Titular principal de participaciones del Grupo de Inversión, "Verny Capital"  
Bulat Utemuratov Foundation (centros de ayuda al autismo)

2014 "Dostyk" Grado II

2007 Orden "El Primer Presidente"

2002 Ordenes "Kurmet"

Rango diplomático: Embajador Extraordinario y Plenipotenciario

### Experiencia en la Competición de Tenis

1997-presente Amateur

## Jonathan Yarom

### Datos personales

Nacido en 1954

Nacionalidad: **Israelí**

Idiomas: Hebreo, inglés y francés

Doctor en Medicina por la Universidad Hebrea

Licenciado en Medicina del Deporte, Universidad París VI



### Administración de Tenis

#### Asociación de Tenis de Israel

2017-presente	Presidente
'07-'10 y '14-'17	Miembro del Consejo
2015-2016	Científico y médico personal de un jugador top ten ATP
2014-2015	Médico a cargo del Grupo 1 de Fed Cup en Eilat (15 Equipos)
1997-2002	Médico a cargo de <i>President Cup</i> ATP Grand Prix Tashkent, Uzbekistán
1993-1996	Médico a cargo de <i>Riklis Open</i> ATP Grand Prix, Ramat Hasharon
1993-present	Médico del equipo de Davis y Fed Cup en Israel
1984	Arbitraje de challenger en Jerusalén

#### Otros

2012-2019	Jefe del Comité Asesor del Ministro de Sanidad para Medicina Deportiva – Asesor en derecho deportivo
2016-presente	Miembro del Consejo del Comité Olímpico Israelí
2015-presente	Jefe del Comité Médico Paralímpico Israelí
'00-'08 y '13-'18	Presidente de la Federación Ciclista Israelí Premio al Mérito por su contribución al desarrollo del ciclismo en Europa e Israel por la Unión Europea del Ciclismo
2006-presente	Propietario y Director Médico de <i>Medix – Center</i> , en Israel, para medicina deportiva, ortopedia y rehabilitación en el Centro Olímpico de Tel Aviv
Presente	Profesor de ciencias y medicina deportiva en la Universidad de Tel Aviv
Presente	Asesor internacional de <i>Herbalife Nutrition</i> , profesor para la actividad saludable y nutrición
1990-2006	Director de medicina deportiva en el Instituto Nacional de Deportes; director del centro de medicina deportiva de la Asociación de Fútbol de Israel; director de medicina de los campeones nacionales de fútbol. Ha trabajado en múltiples deportes, incluyendo gimnasia, balonmano, voleibol, baloncesto y triatlón, entre otros.
1990-2016	Ha creado y dirigido 5 Centros de Medicina Deportiva

#### Experiencia en la Competición de Tenis

1968-1984	Tenis juvenil local, liga nacional, entrenador de tenis
1976-1986	<i>College tennis Canada, McMaster University</i>
1989-1996	Tenista senior clasificado número 2 a nivel nacional 35+ en dobles

## Anton Yuspa



### Datos personales

Nacido en 1986

Nacionalidad: **Bielorrusa**

Idiomas: Ruso, inglés y bielorruso

Gestión de la Organización Deportiva EMS 2012, (MEMOS)

Universidad de Poitiers

Licenciado en Cultura Física Orientada a la Salud en 2009, por la

Universidad Estatal de Cultura Física de Bielorrusia

### Administración de Tenis

#### Federación Internacional de Tenis

2018-Presente Miembro del Comité de Fed Cup

2018-2019 Representante en los partidos de Copa Davis

#### Asociación Regional

2017-Presente Miembro del Comité de Desarrollo de Tennis Europe

#### Federación de Tenis de Bielorrusia

2019-Presente Secretario General

2015-2019 CEO y Secretario General

2009-Presente Organizador y administrador de Copa Davis y Fed Cup

2006-Presente Miembro del Consejo Directivo

#### Otros

2017-Presente Jefe de la Comisión del Comité Olímpico Nacional de la República de Bielorrusia (Deporte y desarrollo sostenible)

2017-Presente Miembro del Consejo Directivo del Comité Olímpico Nacional de la República de Bielorrusia

2010-2015 Jefe de Marketing del Comité Olímpico Nacional de la República de Bielorrusia

2009-2010 Ministerio de Turismo y Deportes de la República de Bielorrusia

## Spyros Zannias



### Datos personales

Nacido en 1954

Nacionalidad: **Griega**

Idiomas: Griego, inglés, francés e italiano

Diplomatura de Ingeniería Civil, MSc  
Universidad Técnica Nacional de Atenas

### Administración de Tenis

#### Federación Internacional de Tenis

2015-2019 Miembro del Comité Olímpico

1999-2013 Miembro del Comité Olímpico

#### Federación Griega de Tenis

1995-2019 Presidente

#### Otros

2017-2019 Presidente de la Comisión de Preparación Olímpica del Comité Olímpico Heleno (HOC)

2013-2017 Miembro del Comité Ejecutivo de HOC

2009-2013 Presidente de la Comisión de Relevó de la Antorcha de HOC

2005-2009 Vicepresidente B' de HOC

2001-2005 Vicepresidente A' de HOC

1997-2001 Vicepresidente B' de la Academia Olímpica Internacional

2001-2005 Miembro Elegido del Consejo Directivo del Comité Organizador de los Juegos Olímpicos, ATHOC 2004

1996-2002 Presidente Fundador de la Unión de Tenis de los Balcanes

1980-2019 CEO de múltiples Empresas Técnicas especializadas en Estudios Técnicos y en construcciones en el Sector Privado y Público. Empresa familiar que participó en la construcción del Metro de Atenas como Miembro de "OLYMPIAKO METRO S.A." y en la construcción del Aeropuerto Venizelos

1990-2019 Miembro del Comité de Gestión y Vicepresidente de la Cámara Técnica de Grecia, 120.000 ingenieros socios

1985-1998 Miembro Ejecutivo y Vicepresidente del Consejo de Administración de Olympic Airways SA

1987-2000 Miembro del Consejo del Grupo de Compañías A.G.E.T. HERACLES (LAFARGE)

1996-1999 CEO de Greek School Building Organization S.A.

1998-2007 Elegido Miembro del Consejo del Centro de Atletismo Olímpico de Atenas

### Experiencia en la Competición de Tenis

Empezó a jugar al tenis a la edad de 13 años

Padre de Anastasis y Thanasis, dos veces Campeones Griegos Nacionales cada uno

Equipo Pre Nacional de fútbol a la edad de 17 años

## 8. NOMINACIONES

### Consejero Honorario Vitalicio

De conformidad con el artículo 24 (2) D, el Consejo de Administración se complace en nominar a:

#### Alan Schwartz

Para su elección como Consejero Honorario Vitalicio de la Federación Internacional de Tenis

-----

Alan Schwartz sirvió en la ITF como miembro del Consejo de Administración durante 6 años y en su desempeño como miembro del Consejo y Comité demostró tener un pensamiento global en lo que concernía al tenis internacional y a la importancia de la ITF para asumir un papel de liderazgo en el juego. Fue un defensor del cambio en la estructura del Consejo y de una ITF progresista y ambiciosa. Durante sus seis años en el Comité de Copa Davis, lideró la creación de la escala de clasificación de velocidad de superficie y la creación de la clasificación de Copa Davis y del sistema de cabezas de serie. Durante el tiempo que estuvo en la Directiva de Grand Slam, prometió 500.000 dólares USA para el Fondo de Desarrollo de Grand Slam en nombre de la USTA mientras que otros Grand Slams renunciaron; finalmente los cuatro Grand Slams se comprometieron a aportar 500.000 dólares USA cada uno.

Su contribución al Tenis es la siguiente:

#### Federación Internacional de Tenis

2003–2009	Miembro del Consejo de Administración
2003–2009	Miembro del Comité de Copa Davis
2005–2009	Miembro del Grupo de Asesores de Desarrollo
2003–2005	Vicepresidente
2003–2005	Presidente de la Comisión Conjunta de Medios

#### Asociación de Tenis de Estados Unidos

2005–2006	Presidente anterior in mediato
2003–2004	Presidente y Chairman del Consejo
2001–2002	Vicepresidente Primero
1999–2000	Vicepresidente
1995–1998	Miembro del Consejo de Administración
1990–1994	Miembro de los Comités Técnico y de Industria del Tenis
1958–1973	Director y Oficial de la Asociación de Tenis del Distrito de Chicago

#### Otros

2005	Incluido en el Chicago Tennis Hall of Fame
2002–2009	Miembro del Consejo de International Tennis Hall of Fame
2001–2009	Miembro del Consejo de USTA Tennis and Education Foundation
2001–2004	Miembro del Comité de Grand Slam
2003	Elegido “Hombre del Año” por la Revista Tennis Industry
1986–1998	Miembro del Consejo de la Asociación de la Industria del Tenis
1987	Incluido en el Club Industry Hall of Fame
1973–4; 1977–8	Presidente de la Asociación Nacional de Tenis en Pista Cubierta

#### Experiencia en la Competición de Tenis

Ganador de los ocho Campeonatos Nacionales de Tenis Public Parks  
Ganador de los siete Campeonatos de Tenis del Estado de Illinois  
Capitán del Equipo de Tenis de Yale  
Rankings nacionales de juveniles y veteranos USTA

## Consejero Honorario Vitalicio

De conformidad con el artículo 24 (2) D, el Consejo de Administración se complace en nominar a:

### Sergio Elías

Para su elección como Consejero Honorario Vitalicio de la Federación Internacional de Tenis

-----

Sergio Elías ha ejercido sus funciones como miembro del Consejo de Administración de la ITF durante 6 años, pero durante mucho más tiempo ha defendido con entusiasmo incansable los niveles no profesionales de tenis. Este hecho es evidente, no solo a través de su trabajo con el Comité de Veteranos, sino también por la relación que Sergio mantiene con la organización de Olimpiadas Especiales, que dio lugar al compromiso de la ITF y a la firma de un Memorando de Entendimiento con otras asociaciones regionales para cooperar y ofrecer diversidad y oportunidades en tenis. Tiene un espíritu dedicado cuando se trata de promover el desarrollo del tenis, tanto a través de su afiliación en el Grupo de Asesores de Desarrollo como por su trabajo en América del Sur y con COSAT.

#### Federación Internacional de Tenis

2013-2019	Miembro del Consejo de Administración
2015-2019	Presidente del Comité de Veteranos
2013-2015	Presidente del Comité del Circuito Masculino
2013-2019	Miembro del Grupo de Asesores de Desarrollo
1996-2015	Miembro del Comité de Veteranos

#### Confederación Sudamericana de Tenis (COSAT)

2011-2013	Vicepresidente
2005-2011	Presidente
2002-2005	Vicepresidente

#### Federación de Tenis de Chile

2018-presente	Presidente
2009-2015	Presidente de <i>Honour Court</i>
1991-1993	Responsable de la organización de Copa Davis en Chile
1991-1993	Vicepresidente
1984-1986	Vicepresidente

#### Otros

2008- 2011	Miembro del Comité Panamericano de Tenis
2011-2015	Presidente de Olimpiadas Especiales Chile
'84-'86, '91-'93	Miembro del Consejo del Comité Olímpico Chileno
1980-1984	Vicepresidente de la Asociación de Tenis Las Condes

#### Premios

2012	Premio ITF por Servicios al Juego
2005	Amigo Ilustre de la Asociación de Tenis de Paraguay
1999	Premio de la Cámara de Comercio Paraguay-Chile como miembro de la Junta
1999	Mención Honorífica de la Municipalidad de Luque, Paraguay, por su contribución al desarrollo económico y social de la ciudad de Luque.
1996	Visitante Ilustre de la ciudad de La Paz, Bolivia
	Presidente Honorífico de la Asociación de Jugadores Veteranos de Chile

## PREMIOS POR SERVICIOS AL JUEGO

### Nominaciones de las Asociaciones Nacionales

Nombre	Categoría	
Mr Fuad AlRowaie (BRN)	Administradores	Miembro del Consejo de la Federación de Tenis de Bahrain durante 15 años.
Dr David Ho (HKG)	Administradores	Miembro del Consejo de la Asociación de Tenis de Hong Kong durante 36 años.
Mr Andrey Bokarev (RUS)	Administradores	Miembro del Consejo de la Federación Rusa de tenis durante 17 años.
Sr. Edmundo Rodriguez (BOL)	Administradores	Ejerció el cargo de Vicepresidente de la Federación Boliviana de Tenis entre 1986-89. Fue Presidente entre 1994-2004 y forma parte del Consejo de Administración de FBT desde 2017 hasta 2020.
Sr. Humberto Rodriguez (HON)	Administradores	Ejerció el cargo de Presidente de la Federación Hondureña de Tenis durante 16 años.
Mr Juris Savickis (LAT)	Administradores	Ejerció el cargo de Presidente de la Unión Letona de Tenis durante más de 20 años.
Mr Nohad Schoucair (LIB)	Administradores	Ejerció el cargo de Secretario General de la Federación Libanesa de Tenis durante 12 años.
Mr Georgi Krumov (BUL)	Administradores	Estuvo en el Consejo de Administración desde 2004 y ejerció el cargo de Vicepresidente durante 12 años.
Ms Anneliese Rose (TTO)	Jugadoras	Jugó 85 partidos de Fed Cup. Individuales W/L – 29/17. Dobles W/L – 25/14. Total W/L – 54/31.
Ms Selima Sfar (TUN)	Jugadoras	Jugó 37 partidos de Fed Cup – Individuales W/L – 24/12. Dobles W/L – 17/12. Total W/L – 41/24
Sr. Enrique Perez Cassarino (URU)	Capitán no-jugador	Fue Capitán de 37 eliminatorias de Copa Davis para Uruguay.
Mr Harri Louhos (FIN)	Oficiales	Arbitró 38 eliminatorias de Copa Davis y Fed Cup.
Mr Ihsan Can Uner (TUR)	Entrenadores	Entrenó a jugadores juveniles en Turquía desde 2000 hasta 2007. Fue entrenador a tiempo completo de Marsel Ilhan - 2007 - 2012. Entrenador a tiempo completo de Cagla Buyukakcay – 2012-2018. Ambos jugadores compitieron a nivel internacional.
Sr. Luis Ferretti Cobos (ECU)	Entrenadores	Entrenó a jugadores juveniles en Ecuador y a profesionales como los Hermanos Lapentti que compitieron a nivel internacional.



Mr Dirk Hordoff (GER)	Entrenadores	Entrenó a nivel internacional en Taiwan, Ucrania y con torneos ATP. Entrenó a profesionales como Tipsarevic, Berankix, Udomchoke.
Mr Scott Windus (AUS)	Entrenadores	Dirigió Clubes y Centros de Tenis como entrenador de Tennis Australia y fue un pilar esencial en la ayuda a Camboya en su primer programa JTI. En los últimos seis años ha entrenado a muchos jugadores juveniles camboyanos y a nuevo personal de entrenamiento, y también ha asesorado a un nuevo entrenador jefe en Siem Reap, a efectos de continuidad después de su retirada.
Esther Vergeer (NED)	Otros	Invencible en individuales durante más de una década (470 partidos consecutivos). 7 medallas de Oro Paralímpicas, 13 títulos individuales de Campeona Mundiales, 10 títulos de dobles de Campeonas Mundiales, de 2000 a 2013 número 1 en el Ranking Mundial en individuales. Ganó los 4 títulos de Grand Slam en numerosas ocasiones; Embajadora del deporte paralímpico y tenis paralímpico. Fundadora de Esther Vergeer Foundation, cuya misión es mejorar en la sociedad mundial la posición de los niños y jóvenes con una discapacidad física mediante el poder de la práctica de deportes.

### Nominación de la Comisión de Entrenadores

Mr Bernard Pestre (FRA)	Trabajó para la FFT desde 1984 y se retiró en 2018. Como Director Técnico Asociado de FFT participó en el desarrollo de la trayectoria de alto rendimiento y estrategia de entrenamiento. Ha editado muchos libros y videos para la FFT sobre temas que incluyen entrenamiento mental, formatos de competición, pedagogía, etc. Anteriormente supervisó el desarrollo de los mejores jugadores masculinos sub-21 de Francia, entre los cuales cabe mencionar a Boetsch, Delaître, Benhabiles, Raoux y Champion. Capitaneó equipos franceses que compitieron en la Copa Borotra, la Copa Europea de Invierno, la Copa Mundial de la Juventud, la Copa Galea y la Copa Europea de Naciones. Miembro de la Comisión de Entrenadores de la ITF durante muchos años.
-------------------------	---

### Informe del Consejo de Administración

El Consejo de Administración **recomienda que se aprueben** todas las nominaciones anteriores.



## 9. NOMBRAMIENTO DE AUDITORES

### **Artículo 14(b)(viii) Nombrar anualmente auditores de la Compañía**

El Consejo de Administración recomienda el nombramiento de la siguiente compañía como Auditores de la Federación Internacional de Tenis desde el 27 de septiembre de 2019 hasta e incluyendo el último día de la Asamblea General de 2020:

**United Kingdom PricewaterhouseCoopers LLP**

\*\*\*\*\*

## 10. OTROS ASUNTOS

Futuras Asambleas Generales Anuales

## INFORMES DEPARTAMENTALES

## COMUNICACION

En 2019, el equipo de Comunicación de la ITF se embarcó en un proyecto para aumentar la audiencia de los canales digitales de la ITF, mejorar las noticias de PR de los medios de comunicación y aumentar la participación. La ITF mejoró la divulgación de los medios y aumentó la cobertura de video de las competiciones del circuito pro de la ITF en todo el mundo, lo que ha arrojado resultados positivos, particularmente en las redes sociales. La ITF también lanzó una campaña en medios sociales, #MyCourt, que produce y presenta videos con historias de interés humano y contenido generado por el usuario. La campaña es solo una iniciativa en nuestra estrategia para promocionar el tenis, presentar los programas y logros de la ITF y sus naciones socias en el desarrollo del tenis a todos los niveles para el crecimiento y la sostenibilidad a largo plazo.

Los resultados hasta ahora han mostrado un aumento constante en el tráfico del sitio web [itftennis.com](http://itftennis.com), atrayendo a 5.822.486 visitantes nuevos y recurrentes a nuestro sitio web desde enero de 2019. La visibilidad de nuestras noticias, estadísticas de rendimiento, competición, eventos y atletas, con las 5 páginas principales visitadas, ha aumentado de la siguiente manera:

1. Puntuaciones en directo
2. Calendario de torneos juveniles
3. Calendario del torneo del circuito Pro Femenino
4. Página de inicio del circuito Pro
5. Calendario del torneo del circuito Pro Masculino

Las analíticas indican un pico semanal todos los lunes, ya que los usuarios ven los rankings actualizados y luego permanecen en el sitio para explorar otras páginas y contenido ofrecido en las diferentes secciones. Las 3 historias más leídas en 2019 estuvieron vinculadas a la nueva estructura del circuito ITF World Tennis Tour, y el artículo principal era "ITF, WTA y ATP ofrecen una estructura de tenis profesional optimizada". El boletín semanal, This Week, se distribuye todos los lunes a más de 5.000 suscriptores que se han suscrito para recibirlo y cumple con GDPR (Reglamento General de Protección de Datos).

Hemos visto que el cambio desencadena reacciones y genera comentarios en las redes sociales y en los principales medios de comunicación. Para responder a las preguntas y para que la gente supiera que la ITF estaba escuchando, el equipo de comunicaciones aprovechó sus propios canales web y sociales para interactuar directamente online con jugadores, entrenadores, medios y comentaristas influyentes. Nuestros canales digitales se utilizaron por primera vez para realizar sesiones en tiempo real para responder preguntas y centralizar estas conversaciones en nuestra plataforma digital, lo que contribuyó al esfuerzo general de la ITF de informar, educar y tranquilizar mejor a los afectados.

Actualmente se está desarrollando un nuevo y perfeccionado [itftennis.com](http://itftennis.com) que ofrecerá un diseño receptivo y optimizado para una primera experiencia en móvil, un sitio web de búsqueda completa con una navegación mejorada y una nueva marca digital que muestra claramente la ambición y el propósito de la ITF en el lanzamiento junto a otras funcionalidades, como una página de eventos mejorada para los Juegos Olímpicos y Paralímpicos, la posibilidad de que se desplieguen varios idiomas y contenidos intuitivos para la mejor experiencia del usuario a lo largo del siguiente año.

El aumento de la audiencia para el sitio web [davicup.com](http://davicup.com) se ha desacelerado previsiblemente con la creación del nuevo sitio web [davicupfinals.com](http://davicupfinals.com), administrado por Kosmos Tennis. Dicho esto, [davicup.com](http://davicup.com) atrajo aproximadamente a medio millón de usuarios nuevos este año y desempeñará un papel complementario importante con [davicupfinals.com](http://davicupfinals.com) en la promoción cruzada del evento Davis Cup by Rakuten Madrid Finals.

[Fedcup.com](http://Fedcup.com) logró su mayor nivel de tráfico en su historia durante las semifinales y eliminatorias de febrero de 2019, consiguiendo más tráfico en un fin de semana de lo que el sitio había atraído durante todo el año anterior. [Fedcup.com](http://Fedcup.com) atrajo a 775.000 nuevos usuarios y consiguió más de 6,35 millones de visitas en 2019.

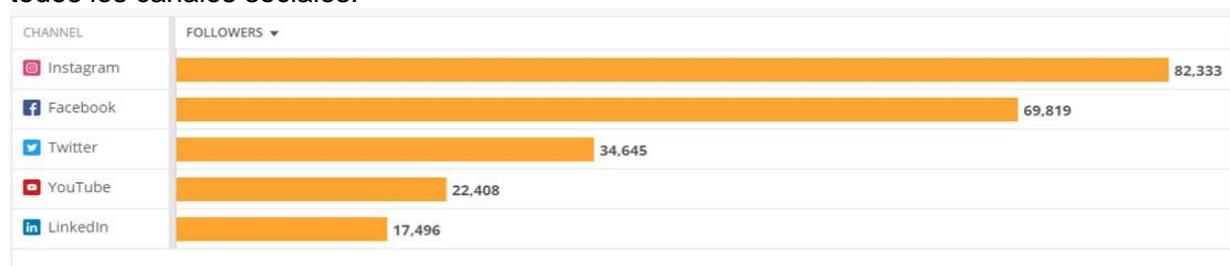
La ITF anunció la reforma de Fed Cup a partir del anuncio de Billie Jean King como embajadora mundial. La noticia, que se lanzó el 5 de junio, llegó a los 113,4 millones en redes sociales con un mensaje fuerte y positivo. El nuevo formato de Fed Cup con la ciudad de Budapest como primera sede anfitriona a partir de 2020, fue anunciado el 27 de junio ante una reacción de mayormente neutral a positiva, generando 668 artículos online y llegando a 522,5 millones online. La ITF desarrolló un paquete de activos con un comunicado de PR, video y recursos gráficos para garantizar que los cambios estén claros y el formato revisado se entienda perfectamente. Estos activos se pusieron a disposición de las Asociaciones Nacionales y de sus equipos de comunicación antes del lanzamiento. La ITF trabajó en estrecha colaboración con la WTA para garantizar que las jugadoras tuvieran la oportunidad de debatir los cambios dando su opinión, y de que estuvieran informadas antes del anuncio público.

En 2018, los canales sociales de la ITF ocuparon el puesto número 34 de un índice de 35 deportes olímpicos. El equipo de Comunicación ha mejorado la clasificación del tenis y, lo que es más importante, ha mejorado el sentimiento positivo y el compromiso con nuestra comunidad de seguidores. La ITF consolidó sus canales de redes sociales y se centró en una estrategia de contenido basada en videos. Los primeros resultados son alentadores; la ITF avanzó 14 puestos en el ranking social de los deportes olímpicos, convirtiéndose en la más rápida en subir 14 puestos para llegar al puesto número 20 en 2019.

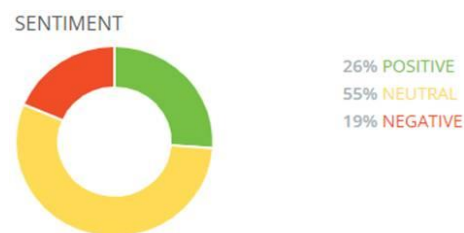
Aumento de la audiencia en redes sociales de la ITF en 2019:

- 1,97 millones de seguidores
- 390.000 seguidores ganados este año
- 25% de seguidores ganados desde el inicio del año hasta la fecha
- 747 posts publicados
- 101,05 millones de impresiones (el número de veces que el contenido se ha mostrado en pantalla)
- 6,11 millones de *post engagements* (el número total de personas que han visto nuestro contenido)
- 27,51 millones de visitas de video

Seguidores ganados por canal: Instagram ha superado a Facebook en términos de seguidores y actualmente es nuestro canal social líder; sin embargo, nuestro público objetivo ha aumentado en todos los canales sociales.



Es importante señalar que los datos indicaron un cambio distinto y proporcional, de un sentimiento negativo a otro neutral y positivo, debido a una mejor interacción en la web y en las redes sociales, una mejor distribución de noticias y más historias de video de interés humano:



### Los 3 videos más vistos:

1) [Young girl playing tennis \(Chica joven jugando al tenis\)](#)

Impresiones: 65,5 millones

Visitas: 20 millones

2) [#MyCourt launch video - click here for link](#)

Impresiones: 6,3 millones

Visitas: 758.000

3) Gustavo Fernandez #MyCourt feature - [click here for link](#)

Impresiones: 4,4 millones

Visitas: 897.000

### Archivo fotográfico digital

Desde el inicio de 2019, toda la fotografía encargada por la ITF se ha cargado directamente en el nuevo archivo digital basado en la nube, lo que ha permitido una mayor eficiencia en la entrega de imágenes y una mayor accesibilidad para los usuarios finales. El archivo fotográfico se integrará con el sistema de gestión de contenidos del nuevo sitio web de la ITF, agilizando el proceso de adición de fotografías al sitio. A finales de 2019, toda la fotografía de archivo de la ITF en DVDs/discos duros se habrá añadido al archivo – más de 500.000 imágenes. Se seguirá trabajando para añadir metadatos esenciales a estas imágenes. Utilizando la instalación de *lightbox* en el archivo, el departamento de Comunicación ha comenzado a distribuir a los principales interesados y medios de comunicación fotos libres de derechos con comunicados de prensa seleccionados. El archivo también se utiliza como punto central de *hosting* para todos los logotipos y activos de marca de la ITF y albergará todo el material informativo de Asociación Nacional que la ITF produzca.

### Revista ITFWorld magazine

La revista oficial de la ITF se publica en versión impresa y digital tres veces al año. En 2019, la atención se ha centrado en añadir más contenido único con más entrevistas a los jugadores y funciones que destacan las actividades de la ITF y las naciones socias, mostrando cómo la ITF está cumpliendo con ITF2024. El número de Primavera incluyó una entrevista exclusiva con Naomi Osaka con vistas a los Juegos Olímpicos de Tokio 2020, las reflexiones de Gabriela Sabatini cuando recibió el premio Philippe Chatrier y los perfiles de las estrellas de Silla de Ruedas, Diede Groot y Dylan Alcott. El departamento de Comunicación dirigió una encuesta de lectores a principios de 2019. Los comentarios de este estudio se utilizarán para dar forma al contenido, el formato y el diseño futuros de la revista con miras a producir una publicación más atractiva para sus lectores.

### ITF online fan engagement - #MyCourt campaign (Interacción del fan online ITF)

Como se ha mencionado anteriormente, la ITF lanzó una campaña online a través de sus canales web y sociales en mayo de 2019 para subrayar que cualquier persona en cualquier lugar puede jugar al tenis; todo lo que necesita es una raqueta y una pelota. La campaña incluye vídeos con jugadores y aficionados que cuentan su historia personal acerca de la primera vez que golpearon una pelota y jugaron al tenis. El equipo de Comunicación de la ITF se ha puesto en contacto con las Asociaciones Nacionales sobre esta campaña para impulsar la participación mediante la publicación de contenido generado a nivel nacional y formar parte de la campaña mundial, y también ofrecer la oportunidad de adoptar e implementar una campaña de narración universal con contenido narrativo local para incorporar a la propia red de NA y canales sociales. Nuestro objetivo es animar a muchas más naciones a participar enviando contenido o promoviendo UGC (*User generated content*, Contenido generado por el usuario) en sus propios canales bajo el hashtag #MyCourt. Los resultados de la campaña #MyCourt desde su lanzamiento el 23 de mayo, son los siguientes:

- 151 piezas de contenido publicadas en nuestro sitio web y canales sociales
- 4,35 millones de visitas de video
- 22,94 millones de impresiones post (el número de veces que el contenido se ha mostrado en una pantalla)
- 1,33 millones de *post engagements* (número de personas que han visto nuestro contenido)

## RELACIONES INTERNACIONALES

Ahora, en su tercer año, el departamento de Relaciones Internacionales ha integrado con éxito una serie de programas de participación diseñados para mejorar la comunicación entre la ITF y nuestras principales partes interesadas, nuestras Asociaciones Nacionales socias y las seis Asociaciones Regionales. El departamento ha trabajado para introducir una variedad de iniciativas nuevas de participación, con el fin de maximizar los beneficios de afiliación para nuestras Asociaciones Nacionales.

El departamento emplea una estrategia de comunicación de tres niveles enfocada en la interacción proactiva y directa con nuestras Asociaciones Nacionales, en el desarrollo de vínculos más sólidos con nuestras seis Asociaciones Regionales y en el uso proactivo de la red global de Oficiales de Desarrollo de la ITF.

El objetivo principal del departamento sigue siendo el suministro de un canal directo de comunicación entre nuestras 210 Asociaciones Nacionales socias y el Ejecutivo y el personal de la ITF. El departamento se ha posicionado como el primer punto de contacto para todas las consultas de las naciones miembro, alineándose con cada uno de los departamentos de la ITF, para garantizar que las Asociaciones Nacionales reciben el apoyo oportuno desde el recurso de la ITF más apropiado.

El departamento ha cumplido con éxito un programa que incentiva a las delegaciones de la Asociación Nacional a visitar la oficina de la ITF y a reunirse con el Ejecutivo y el personal de la ITF. Esta iniciativa ha tenido un gran éxito, con un total de once Asociaciones Nacionales y una Asociación Regional enviando pequeñas delegaciones a las oficinas de la ITF desde la AGM (Asamblea General Anual) de la ITF del año pasado.

Antes de las visitas, nos ponemos en contacto con la Asociación Nacional para definir un orden del día hecho a medida de reuniones de alto nivel con personal seleccionado. Esta colaboración lleva a una mayor comprensión mutua, a la identificación de nuevas áreas potenciales de desarrollo y al apoyo de la ITF, aumentando la interacción entre las dos organizaciones. El programa ha sido más efectivo para las Asociaciones Nacionales que experimentan un cambio de liderazgo (de promedio, el 25% de los miembros se somete a un cambio de liderazgo anual) y se ha ampliado para incluir videoconferencias para los países miembros que no pueden viajar a Londres.

A través del Programa de Solidaridad de la ITF, el departamento recibe habitualmente a los miembros del personal de la Asociación Nacional y Regional en las oficinas de la ITF por un período de 3-5 días hábiles cada uno, brindando apoyo financiero para la visita. El orden del día puede adaptarse para satisfacer las necesidades de la Asociación Nacional / Regional, ya sea centrándose en un proyecto prioritario o introduciendo múltiples departamentos y programas de la ITF, con el objetivo de identificar nuevas áreas de colaboración. El participante mejora sus conocimientos sobre las prácticas de la ITF y establece relaciones de trabajo más estrechas con los miembros del personal de la ITF, al tiempo que la ITF recibe asesoramiento directo sobre cómo satisfacer las necesidades y desafíos específicos de una Asociación Nacional.

Este programa favorece al personal a nivel de gerencia en las Asociaciones Nacionales / Regionales y desde la AGM de la ITF 2018 tres candidatos han participado en el programa, lo que eleva el total de participantes a diez en 24 meses, con otros dos candidatos previstos para participar en el último trimestre de 2019.

En términos de un mayor compromiso con nuestros países miembros, el departamento organizó dos "Sesiones de Información de Asociación Nacional" celebradas durante Wimbledon y Roland Garros. Se invitó a los delegados acreditados de la Asociación Nacional a que asistieran a esas sesiones, que actúan como una oportunidad para hacer contactos con nuestras Asociaciones Nacionales y con el personal de la ITF, y a la vez participar en el diálogo con el Ejecutivo de la ITF sobre las prioridades estratégicas actuales de la ITF.

Durante Wimbledon y Roland Garros, el departamento de Relaciones Internacionales abrió oficinas temporales de la ITF in-situ, facilitando el acceso directo a la ITF a todos los delegados acreditados de Asociación Nacional que asistían a estos eventos. Los servicios prestados incluyeron la oportunidad de reunirse con los Ejecutivos de la ITF, o para debatir sobre temas especiales, afiliación ITF y recabar información de la ITF sobre los diversos departamentos y competiciones.

El departamento también ha supervisado un aumento en la participación del personal de la ITF en las AGMs (Asambleas Generales Anuales) de Asociación Regional, en reconocimiento de que estos eventos son plataformas cruciales para colaborar con las Asociaciones Nacionales socias. El personal de la ITF ha hecho presentaciones sobre temas clave de la ITF, tales como Desarrollo, World Tennis Tour y reformas de Fed Cup, además de las actualizaciones de la ITF. Este mayor apoyo a nuestras Asociaciones Regionales ha reforzado nuestro compromiso mutuo, fortaleciendo las relaciones laborales. A su vez, esta mayor interacción entre los administradores nacionales, regionales y globales ha prestado orientación a la ITF sobre cómo ofrecer una mayor flexibilidad regional dentro de nuestra planificación estratégica, y ha ayudado a la distribución de la información.

Continuando con nuestro enfoque en las relaciones con nuestras Asociaciones Regionales, en junio de 2019, la reunión del Grupo de Trabajo del Presidente de la Asociación Regional (RAPTF) tuvo lugar en París, Francia. Esta iniciativa proporciona una plataforma para que el liderazgo de la Asociación Regional y la ITF se reúnan y discutan las perspectivas regionales sobre la estrategia y las actividades de la ITF. Estas reuniones respaldan la prioridad de las "asociaciones" (*partnerships*) de ITF2024 y el empoderamiento de las oficinas de la Asociación Regional a través de la delegación de programas de desarrollo. Las conferencias telefónicas y la puesta al día directa entre la ITF y el liderazgo regional se han convertido ahora en elementos habituales de nuestro plan de compromiso a nivel regional.

En términos de comunicación estratégica, el Departamento de Comunicaciones de la ITF y el Departamento de Relaciones Internacionales están poniendo en práctica una serie de nuevas medidas, con la colaboración de las principales partes interesadas. Se ha creado un Grupo de Trabajo de Comunicaciones de la Asociación Regional para garantizar que nuestras regiones estén bien informadas de los planes de comunicación de la ITF, con el objetivo de transmitir información clave a través de las oficinas regionales a las naciones. A cambio, el Departamento de Comunicaciones de la ITF complementará, apoyará y mejorará las comunicaciones de la Asociación Regional a través de nuestras propias plataformas de comunicación. Además, se ha contratado a un Grupo de Trabajo de Participación de Partes Interesadas, formado por representantes clave de Asociación Nacional para dar orientación a nivel nacional sobre el cumplimiento de las comunicaciones de la ITF.

Con respecto a la afiliación de la ITF, se han tomado medidas para facilitar una vía más definida para que las Asociaciones Nacionales avancen de Clase C a Clase B, a través de programas de desarrollo de tenis y una reestructuración de los costes de afiliación. A partir de 2019, la cuota de suscripción de la ITF para las naciones de Clase C se ha reducido a 250 dólares USA, mientras que en el nivel de 1 acción de Clase B se ha introducido el Programa de Reembolso de Cuotas de Suscripción. Este programa ofrece un reembolso de 3.500 dólares USA a las asociaciones nacionales que paguen la cuota de suscripción de la ITF y cumplan una de un cierto número de iniciativas de desarrollo. Hasta la fecha, estas dos nuevas reformas han animado con éxito a las Asociaciones Nacionales a mantener sus cuotas de afiliación y a participar en los programas y actividades de Desarrollo de la ITF, apoyando así la madurez de la afiliación en los niveles más bajos de la estructura de afiliación de la ITF.

Además de invertir en las relaciones de nuestras partes interesadas y los proyectos de afiliación ITF, el departamento de Relaciones Internacionales ofrece una serie de programas de desarrollo en colaboración con el Departamento de Desarrollo de la ITF.

En 2019, un tercer miembro del personal de Asociación Nacional recibió una beca completa para estudiar una Master en Administración Deportiva en la Universidad Olímpica Internacional de Rusia. La beca se ha ampliado para cubrir el coste del curso académico, el alojamiento y una contribución mensual para gastos de manutención. El departamento de Relaciones Internacionales apoya al estudiante becado durante el año académico con la oportunidad de realizar prácticas en la oficina de la ITF y, cuando proceda, ayudar a la investigación de tesis.

En 2019/20, el departamento de Relaciones Internacionales colaborará con el Departamento de Comunicaciones para una revisión completa de la participación de las partes interesadas, con el objetivo de impulsar el próximo paso en la evolución de nuestra estrategia de comunicación y participación.

En 2020, bajo la dirección del Comité Constitucional, el Departamento de Relaciones Internacionales revisará la estructura de afiliación de la ITF y los criterios de evaluación. El propósito de esta revisión es ofrecer recomendaciones para un sistema de evaluación más simple, transparente y medible. El departamento también apoyará la Revisión de Gobernanza del Departamento de Integridad, así como la implementación del Número Mundial de Tenis.



## RECURSOS HUMANOS

### Recuento de personal y nacionalidades

El recuento total de personal es de 117, teniendo en cuenta a los trabajadores a tiempo parcial y a aquellos con contrato de obras por tiempo determinado para la implementación de nuestras iniciativas estratégicas.

Tenemos una división casi a partes iguales de empleados masculinos y femeninos en general. Sin embargo, todavía queda mucho trabajo por hacer para llegar a un equilibrio de género más adecuado en las funciones de gestión y seguimos concentrándonos en este aspecto cuando contratamos a miembros del equipo y buscamos oportunidades de formación.

Actualmente, nuestra base de empleados tiene 72% de grupo étnico de UK. El 28% restante incluye representación de todo el mundo incluyendo (pero no exclusivamente) a Australia, Argentina, Canadá, Francia, Alemania, India, Italia, Japón, México, Países Bajos, Portugal, Rumania, Rusia, Eslovaquia, Sudáfrica, España, Suiza y Estados Unidos.

Como no existe ninguna obligación legal para que los empleados revelen su grupo étnico y debido a las normas de protección de datos, no registramos formalmente esta información como parte de la rutina, pero de vez en cuando examinaremos nuestro alcance internacional y la nacionalidad de los miembros de nuestro equipo.

Revisamos continuamente nuestras prácticas de contratación para garantizar el espectro más amplio posible en atraer a candidatos potenciales, tanto de alcance global como en términos de habilidades, siempre con la garantía de contratar a la mejor persona para el puesto. Nuestro cometido es atraer candidatos internacionales e incentivar la diversidad. Seguimos captando con éxito a candidatos excelentes y motivando internamente una variedad de idiomas para respaldar a nuestra audiencia internacional.

### Noticias Generales de Recursos Humanos

En nuestro constante empeño por garantizar el bienestar de nuestros empleados, ahora ofrecemos un enfoque más flexible para las horas de inicio y finalización, al tiempo que se mantiene una semana de 35 horas. Es lo que denominamos trabajar las horas básicas.

Esta iniciativa ha demostrado ser muy popular y en una reciente encuesta trimestral "pulse" (de grado de satisfacción de los empleados), se verificó que nuestros empleados creen que este enfoque flexible mejora la productividad y la moral, contribuyendo a un equilibrio más adecuado entre vida y trabajo. Asimismo, nos parece que permite una cobertura de servicio más amplia durante la jornada laboral, algo especialmente importante para nosotros como organización internacional.

Obtuvimos poco menos de 80 respuestas a la encuesta y los resultados muestran que el 80% de los empleados están contentos en la ITF y que el 70% piensa que nuestros dirigentes principales están contribuyendo positivamente a nuestra cultura de trabajo.

Tras el éxito de un programa inaugural en 2018, seguimos ofreciendo un programa de 'Gerentes de Desarrollo' con la participación de un nuevo grupo de candidatos este año. Los primeros candidatos están dando consejos y asesorando al nuevo grupo de futuros líderes y se ha creado un grupito de gerencia que se reúne con regularidad para compartir las ideas.

Teniendo en cuenta los horarios de viaje y las cargas de trabajo de los empleados, acabamos de registrarnos en una plataforma de aprendizaje online para gerentes, que ofrece cursos flexibles dirigidos por expertos y cuyo estudio puede seguirse desde cualquier ordenador o dispositivo móvil. Queremos que la formación sea lo más accesible posible. La plataforma ofrece una amplia gama de cursos que abarcan en su mayoría temas comerciales, creativos y técnicos.

Seguimos ofreciendo cursos de idiomas de 10 semanas para la plantilla, para los que se inician en un idioma o quieren mejorar sus habilidades.

Actualmente estamos planeando ofrecer cursos de administración de proyecto Prince 2 para gerentes de proyectos seleccionados y líderes.

Las retribuciones a los empleados se revisan con regularidad y seguimos ofreciendo un paquete altamente competitivo.

## TECNOLOGÍA DE LA INFORMACION

### ITF World Tennis Tour

La introducción de ITF World Tennis Tour a principios de 2019 marcó la culminación de más de un año de trabajo por parte del Departamento de TI para preparar la extensa red de diferentes servicios de TI que sustentan gran parte de la administración y funcionamiento de los torneos del circuito ITF para los cambios.

La introducción del Tour dependía de la adaptación satisfactoria de los sistemas clave existentes, como el IPIN, Baseline, y Tournament Planner (Planificador de Torneos), los cuales automatizan gran parte de la gestión y procesamiento de datos para las inscripciones a los torneos y el cálculo del recién creado ITF World Tennis Ranking.

La escala y complejidad de los cambios plantearon una serie de importantes desafíos a los equipos de TI y Circuitos que trabajan en el proyecto, pero el hecho de que la tecnología funcionara sin problemas importantes desde el lanzamiento del Tour refleja la amplia labor de desarrollo y ensayo emprendida por ambos departamentos.

### IPIN

La remodelación del IPIN ha sido otro de los principales objetivos del proyecto para 2019, y es una de varias iniciativas estratégicas focalizadas de TI que el Consejo de la ITF aprobó en el marco del cumplimiento de los objetivos de ITF2024. También representa una transformación radical en la forma en que ofrecemos todos los servicios nuevos de TI en el futuro. La nueva versión de IPIN se construye utilizando un modelo de hosting en la nube que ofrece muchos beneficios, entre los que se incluyen una mayor velocidad y agilidad en el despliegue de nuevos servicios, seguridad mejorada y escalabilidad y, considerablemente, mayor garantía de futuro de nuestra prestación de servicios a medida que avanza la tecnología.

El nuevo servicio IPIN está diseñado para ofrecer una experiencia de alta calidad en smartphones con dispositivos móviles, al ser el medio principal por el que nuestros jugadores accederán al servicio. La nueva versión de IPIN es mucho más clara y sencilla de usar con la visualización de la información más importante presentada de manera mucho más visible. Completar tareas primordiales como son registrarse e inscribirse en torneos, se convierte en un proceso mucho más rápido e intuitivo – incluso en una pantallita.

Es importante destacar que la nueva versión del IPIN proporciona una plataforma que puede evolucionar, con planes ya redactados para la incorporación de nuevas mejoras y nuevos servicios diseñados para beneficiar a los jugadores, al personal de la ITF, a los organizadores de torneos, y a las Asociaciones Regionales y Nacionales.

### Automatización de Tenis Playa

Para respaldar el crecimiento de tenis playa y la visión estratégica del deporte, la automatización de Beach Tennis Tour es actualmente otro de los proyectos esenciales del Departamento de TI. El objetivo es dotar a Beach Tennis del mismo nivel de servicios de TI y capacidad de procesamiento de datos que ya están disponibles para los otros Circuitos ITF, que incluyen IPIN, inscripciones a los torneos online, una base de datos de resultados y rankings completos, así como la presencia de una página web amplia, dinámica y centrada en datos para tenis playa, dentro del marco de itftennis.com

Actualmente, el atender al jugador es básico y la mayor parte de la administración se hace manualmente, lo cual dificulta la distribución de la información exacta y actualizada de los torneos, además de ocasionar retrasos. La prestación online de nuevos servicios a los jugadores y la automatización de trámites primordiales como las inscripciones a torneos y clasificaciones aportarán importantes mejoras, ahorrarán tiempo a la administración y mejorarán significativamente los niveles de presentación y profesionalidad del Tour.

## **Sitio Web ITF**

El Departamento de TI ha trabajado en estrecha colaboración con el equipo de Comunicación en toda la remodelación de itftennis.com para lanzar un sitio web ITF completamente nuevo que represente plenamente a la organización y muestre mejor sus numerosas actividades.

Otro de los proyectos básicos de TI que apoyan a ITF2024 es la modernización del sitio web ITF, esencial para promover mejor el papel de la ITF, ofreciendo la oportunidad de restablecer el enfoque y la función del sitio web.

El nuevo sitio web ITF ha sido reconstruido desde cero para incorporar las últimas ideas de diseño y utiliza tecnologías innovadoras para ofrecer una interfaz elegante, presentar grandes cantidades de información de forma limpia, y proporcionar una navegación sin fisuras.

Aprovecha el mismo modelo avanzado de hosting y distribución basado en la nube, utilizado para la nueva versión del IPIN, y se integra plenamente con Assetbank, la nueva biblioteca central de fotografías de la ITF, para agilizar el proceso de gestión de contenidos.

Al igual que sucede con el proyecto IPIN, existe un claro imperativo de proporcionar un sitio web que esté diseñado para móviles, pues ya sabemos que la mayoría de los visitantes tendrán acceso a nuestros servicios online desde teléfonos o tablets. Sin embargo, la remodelación también ha supuesto una gran oportunidad para revisar radicalmente la estructura del sitio, promoviendo los tipos de contenido que más involucran a nuestro público, con la certeza de que mucho más fácil encontrar y acceder a esa información.

## **Número Mundial de Tenis y Normas de Datos**

La nueva calificación internacional del Número Mundial de Tenis es una iniciativa importante para la ITF, la cual, al ser un proyecto impulsado fundamentalmente por la tecnología, depende en gran medida de una estrecha integración de los actuales sistemas de TI y de gestión de datos de la ITF.

El número mundial de tenis depende totalmente del acceso a grandes cantidades de datos de resultados proporcionados por la ITF y por todas las Asociaciones Nacionales y Regionales que participan en el proyecto. Hemos trabajado en estrecha colaboración con varias partes interesadas, incluido el grupo piloto WTN de Asociaciones Nacionales, para desarrollar las nuevas Normas de Datos Abiertos de Tenis, Tennis Open Data Standards (TODS) que son necesarias para ofrecer un marco común en este intercambio de datos. Estas normas facilitan la transferencia eficiente de las grandes cantidades de datos de jugadores y resultados entre las Asociaciones Nacionales y el sistema central de base de datos del Número Mundial de Tenis y permiten automatizar este proceso.

Un elemento básico de las normas de datos es el uso de un número de identificación mundial único para todos los jugadores. Este nuevo ID de Tenis permite compartir datos sobre jugadores entre diferentes organizaciones, proporcionando una referencia común entre los datos del jugador (y los resultados del torneo) almacenados en sistemas de base de datos muy diferentes. Tennis ID también proporciona un registro central validado de todos los jugadores (una “sola fuente de verdad”) así como un perfil online que permite a las personas iniciar sesión en diferentes servicios digitales utilizando una sola cuenta ID de tenis. La identificación de tenis, Tennis ID, no solo se limita a los jugadores, sino que también abarca a cualquier persona dentro del tenis, incluidos oficiales, entrenadores, personal y fans.

Las Normas de Datos y el ID de Tenis proporcionan una base sobre la que se pueda establecer una nueva ola de servicios digitales y dirigidos por datos, aportando nuevas oportunidades y beneficios a la ITF, las Asociaciones Nacionales y Regionales y a todas las demás partes interesadas en el deporte.

## ATP Y WTA TOURS

### ATP

La ITF ha seguido trabajando con la ATP en las prioridades estratégicas clave durante los últimos 12 meses, incluidos antidopaje, anti-corrupción, las reglas del tenis y arbitraje.

Asimismo, esta línea de trabajo se estableció para la creación e implementación del nuevo ITF World Tennis Tour que fue lanzado en 2019. Si bien la distribución inicial de puntos de ranking ATP no estaba en los niveles recomendados y solicitados por la ITF, después del primer trimestre del nuevo sistema, la ATP acordó revisar su enfoque y reintroducir los puntos de clasificación en los niveles solicitados originalmente por la ITF. Continuamos trabajando con el liderazgo de ATP para revisar y, en caso necesario, realizar cambios para garantizar el éxito de la ruta profesional de tenis.

Tras el anuncio de cambios importantes de la Copa Davis en la AGM (Asamblea) de la ITF en agosto de 2018 y el posterior anuncio de la reintroducción de la Copa ATP, la ITF ha seguido debatiendo con la ATP sobre el calendario óptimo para el tenis profesional masculino.

La ATP sigue teniendo un miembro de pleno derecho en el Comité de las Reglas de Tenis y Grupo de Trabajo Antidopaje. Tiene un observador en el Comité de Copa Davis y Comité Olímpico, y miembros ex-officio en la Comisión de Medicina y Ciencia del Deporte y en la Comisión Técnica.

### WTA

Sigue reinando un fuerte espíritu de cooperación entre ITF y WTA. Steve Simon, CEO de WTA, presentó en la AGM ITF 2018, y Simon y el Presidente de ITF, David Haggerty, mantienen reuniones con regularidad y deliberan sobre cómo pueden colaborar más eficazmente las dos organizaciones por el bien del tenis femenino.

Los resultados están a la vista: quizá los más notable sean los cambios anunciados de Fed Cup por BNP Paribas en agosto de 2018, cuando los premios en metálico se duplicaron para 2019 y se introdujeron equipos de cinco jugadoras y tiebreaks en el tercer set. Las conversaciones han continuado con la WTA para garantizar que las jugadoras y el tour se involucren y apoyen la introducción prevista para 2020 de las Finales de Fed Cup.

Se llegó a un acuerdo entre la ITF y la WTA sobre la programación para 2019 con el calendario de WTA Tour respetando las fechas habituales de la Fed Cup y continuar este enfoque del calendario para 2020.

Como miembro fundador de la WTA, la ITF es un miembro con derecho a voto en el Consejo WTA. Para garantizar la colaboración la WTA tiene un miembro de pleno derecho en el Comité del Circuito Femenino de la ITF, Comité de Reglas del Tenis y Grupo de Trabajo Antidopaje. La WTA tiene un Observador en el Comité de Fed Cup y Comité Olímpico, y miembros ex-officio en la Comisión de Medicina y Ciencia del Deporte y Comisión Técnica.

## COMITÉ DE GRAND SLAM®

El Comité de Grand Slam se formó como una alianza estratégica fundamental y está integrado por los cuatro Presidentes de Grand Slam y el Presidente de la ITF con el mandato para el Comité, en relación con la ITF, de la forma siguiente:

- Asuntos del Torneo (ITF como observador)
- Proveedor de Servicios (ITF como homólogo)
- Asuntos Estratégicos de Tenis Profesional (ITF como miembro de pleno derecho)

La ITF tiene la oficina del Comité de Grand Slam en Roehampton, y los Grand Slams y la ITF son miembros plenos del Programa Antidopaje de Tenis ("TADP") y de la Unidad de Integridad de Tenis ("TIU").

Los Torneos de Grand Slam siguen realizando contribuciones al Fondo de Desarrollo de Grand Slam (GSDF) para ayudar a las oportunidades tenísticas competitivas internacionales en las naciones emergentes de tenis. Desde su inicio, el Fondo de Desarrollo Grand Slam ha contribuido con más de 50 millones de dólares USA en el desarrollo del tenis a través de los países miembros de la ITF y sus jugadores. En este año, su contribución al fondo fue de 2,62 millones de dólares USA. Además, como Campeonatos de Tenis Oficiales de la ITF, cada torneo de Grand Slam paga a la ITF el 1% de sus premios en metálico brutos.



## COMERCIAL Y MARCA

El objetivo comercial principal de la ITF es generar el máximo de ingresos en nombre de los miembros y de la organización a través de ventas de derechos de medios, patrocinio, derechos de datos y otras fuentes nuevas o existentes.

Este criterio está en consonancia con la visión 2024 y tiene el propósito de cumplir con los siguientes objetivos en cuatro áreas principales:

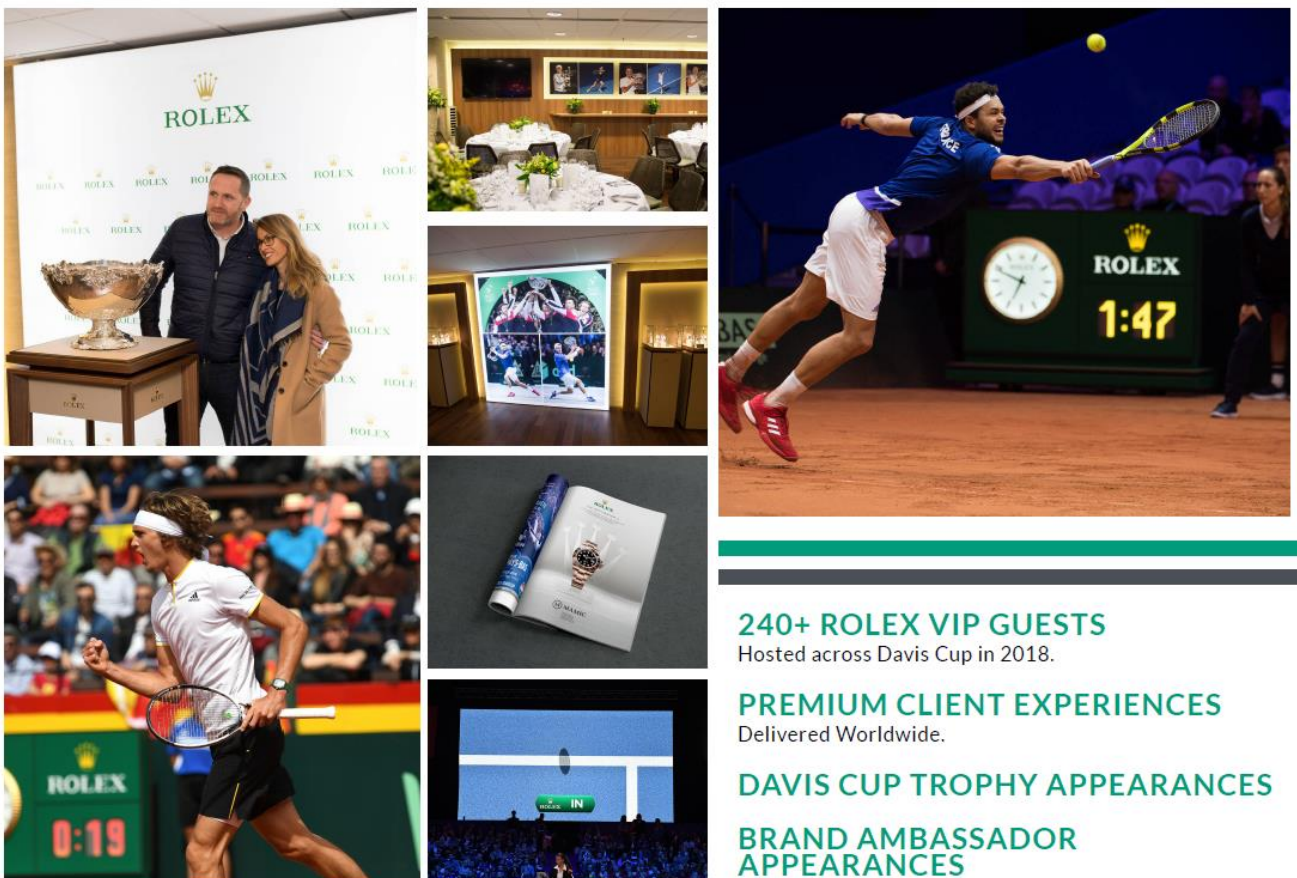
- i) Retener a los socios de la ITF por medio de un excelente servicio al cliente y un auténtico valor comercial
- ii) Evidencia / probar el valor comercial y el conocimiento de la audiencia
- iii) Desarrollar nuevas vías comerciales y diversificar combinación de ingresos
- iv) Comunicación de las partes interesadas: ayuda y colaboración de la Asociación Nacional

Véase a continuación un resumen de los resultados de todo el año con respecto a objetivos fundamentales, con una actualización de actividades relevantes desde la AGM 2018 en todas las áreas de derechos de medios, patrocinio y fuentes de ingresos adicionales, tanto existentes como por desarrollar.

### Actualización de Objetivos Comerciales:

#### Retención y evidencia

La ITF sigue trabajando con socios comerciales BNP Paribas y Adecco y recientemente ha renovado con Rolex para prolongar su alianza de larga duración con Copa Davis.



**240+ ROLEX VIP GUESTS**  
Hosted across Davis Cup in 2018.

**PREMIUM CLIENT EXPERIENCES**  
Delivered Worldwide.

**DAVIS CUP TROPHY APPEARANCES**

**BRAND AMBASSADOR APPEARANCES**



**INCREASE IN TOTAL BRAND EXPOSURE**  
Up 16% On Previous Year.

**EXCLUSIVE GUEST APPEARANCES**  
Delivered with the World's Best Players.

**28 PLAYER 'JOB INTERVIEWS' GENERATED 22,000 VIEWS**

29

Siguen en progreso emocionantes planes de activación con los socios de Tenis en Silla de Ruedas ITF, Uniqlo y NEC, antes de los Juegos de Tokio 2020, incluyendo un conjunto de videos de contenido dinámico de la comunidad de tenis.



 334 K VIEWS  
 10 K VIEWS  
 2.5 K VIEWS  
 • 1000+ LIKES  
 • 250+ SHARES

**346,500 VIEWS**



 136 K VIEWS  
 31 K VIEWS  
 1 K VIEWS  
 • 100+ LIKES  
 • 50+ SHARES

**168,000 VIEWS**





### MONTHLY UNIQLO INTERVIEWS

With Influential Figures From the Game.

### 153 UNIQLO TOUR EVENTS

Visited Over 40 Markets.

### 28% INCREASE IN PRIZE MONEY

Over 3 Years.

### 925+ PLAYERS ON TOUR

### DEDICATED VIDEO CONTENT

### VISITED OVER 40 MARKETS



### 62 WHEELCHAIRS DONATED

To Development Projects Globally.

### NEC SINGLES MASTERS STREAMED GLOBALLY

Via A Live Event Super Feed.

### 25TH ANNIVERSARY CELEBRATION AT NEC SINGLES MASTERS

## Evidencia

La ITF tiene un profundo conocimiento de los consumidores de tenis y sigue invirtiendo en conocimiento e investigación para brindar dirección estratégica a los países miembros y socios comerciales.

El trabajo de segmentación de los consumidores realizado en asociación con Nielsen sigue ampliándose y está a disposición los países miembros como herramienta con fines comerciales y estratégicos:

# TENNIS HAS A HUGE GLOBAL FOLLOWING

1.2 BILLION PEOPLE ACROSS 34 COUNTRIES ARE INTERESTED IN TENNIS



## Desarrollo comercial:

En colaboración con Kosmos se anunciaron nuevas asociaciones globales y locales con Copa Davis en 2019, entre ellas: Rakuten, Louis Vuitton, Lexus y La Liga.

**PRESENTING PARTNER**

**INSTITUTIONAL PARTNERS**

**PARTNERS**

The banner displays the logos of the presenting partner (Rakuten), institutional partners (MADRID, Region of Madrid Spain, IFEMA Feria de Madrid), and other partners (Adecco, LaLiga, LEXUS, VP Hoteles, MARCA).

La Fed Cup continúa su alianza duradera con BNP Paribas y Adecco como socios globales y en 2019 atrajo a los nuevos socios Kaufland, Sothy y Rosland Capital.

La ITF ofrece derechos y beneficios en todas las actividades desde el “Parque infantil hasta el Podio”. A lo largo de 2019 se han creado y comercializado nuevas áreas de productos y activos, contratando a varios socios nuevos dentro de la categoría de intercambio financiero y las siguientes a continuación



## IMG Academy: Junior Rankings

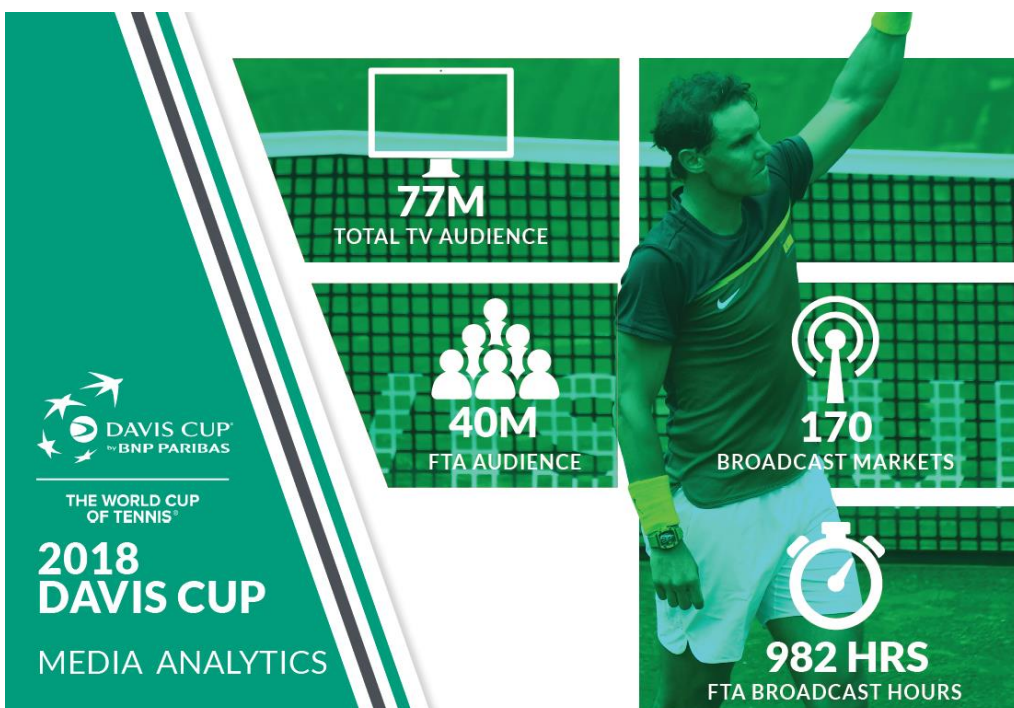


## ITF Beach Tennis: Alianza Mundial con Decathlon

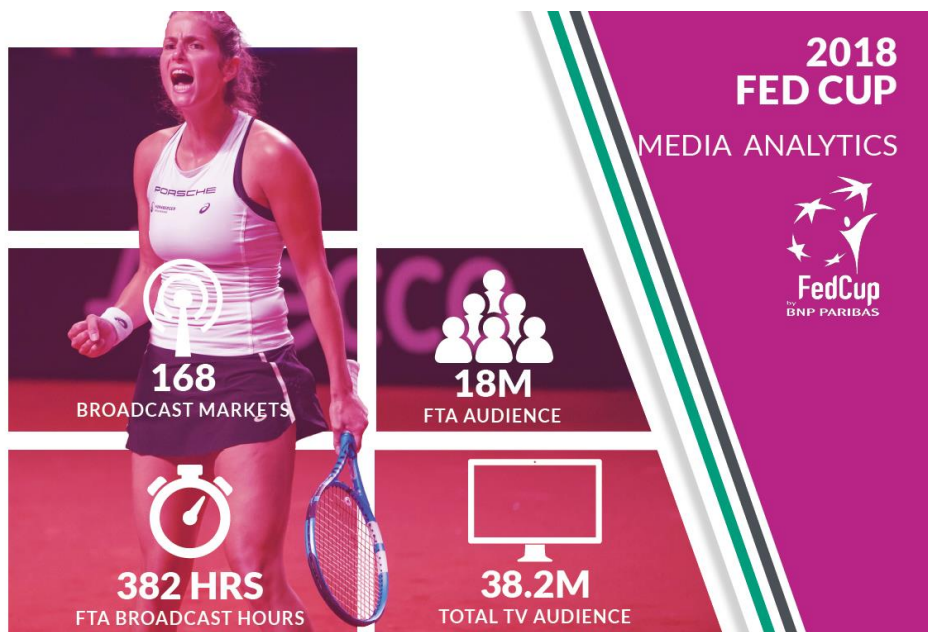


### Derechos de medios

Durante 2019 los derechos de los medios evolucionaron con el trabajo conjunto de beIN, Kosmos e ITF para comercializar los derechos de emisión de Davis Cup con la visión compartida de aumentar la exposición global, audiencia televisiva y calidad de la Copa Davis a través de canales lineales y digitales.



La cobertura, tanto de Copa Davis como de Fed Cup, se extendió a más territorios en 2018 que en el año anterior y las horas totales de programación y horas de programación en directo se incrementaron a medida que se implementaba la estrategia de ITF y beIN de aumentar la cobertura de los eventos. Los datos oficiales de audiencia de 2019 estarán concluidos en diciembre de 2019.



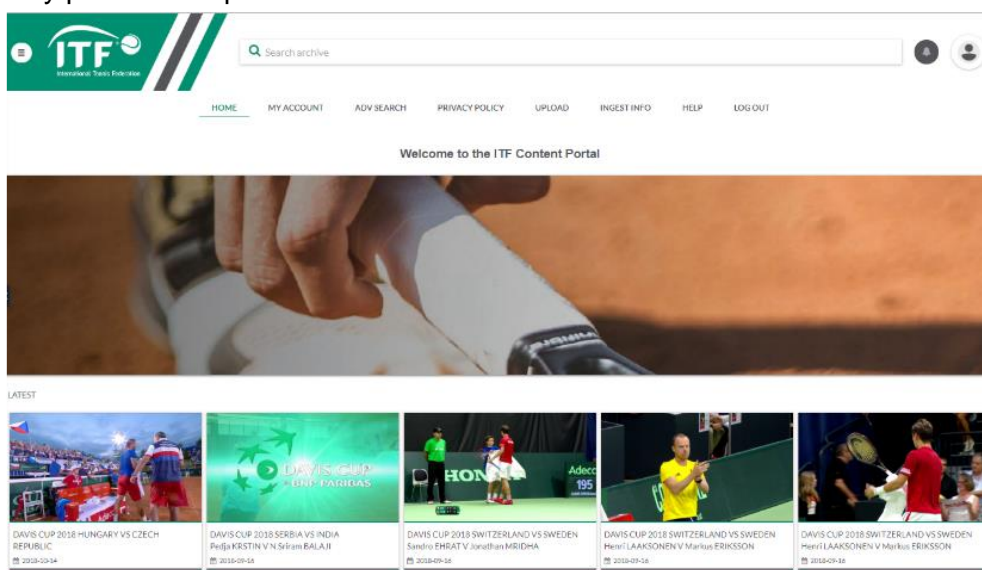
### Innovación de medios

Tras los exitosos esfuerzos de 2018 se han aplicado recursos adicionales para elevar los torneos de Tenis de Silla de Ruedas ITF y crear mayor atractivo para la audiencia.

La Copa Mundial por Equipos BNP Paribas en Tel Aviv en 2019 realizó satisfactoriamente varias asociaciones de difusión lineal y digital en Alemania, Reino Unido, Australia, Japón, Argentina y con cobertura en todo el mundo.

### Archivos de medios

La ITF ha lanzado con éxito la digitalización del proyecto de archivo de los medios en 2019. El portal digital almacena décadas de secuencias de video en una biblioteca digital ITF para la demanda del siglo XXI y en beneficio de las naciones. En los primeros meses de 2019, el archivo digital de la ITF ha convertido y puesto a disposición más de 1500 horas de contenido.



## Materiales de venta

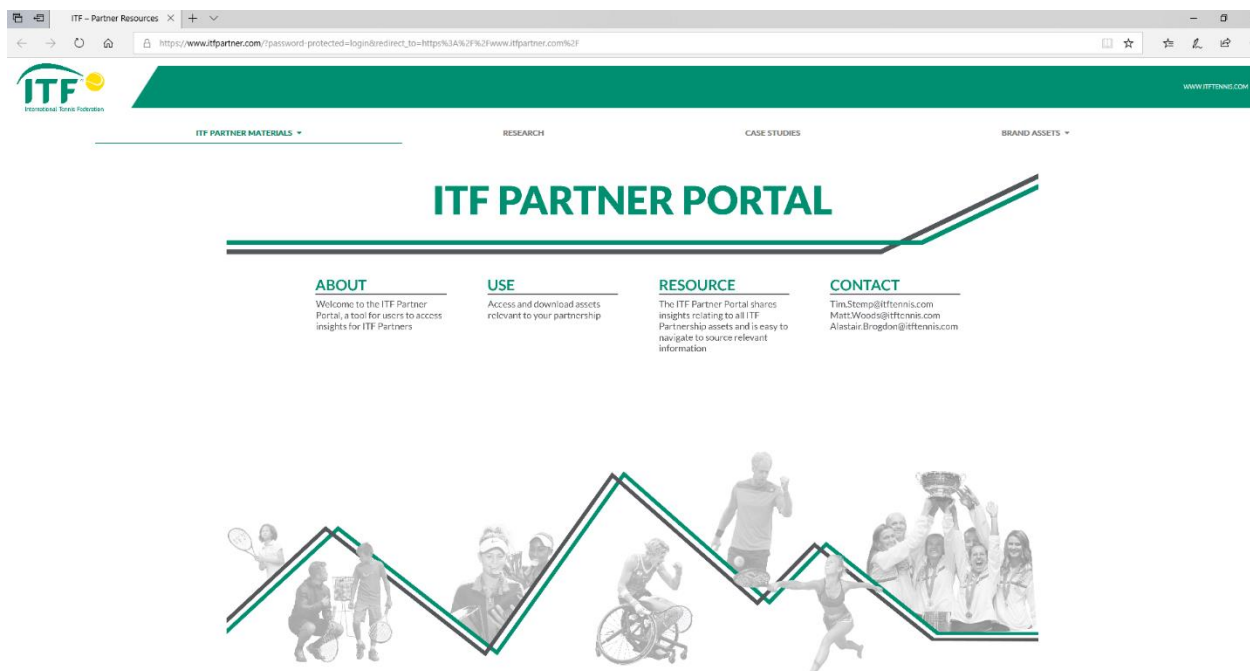
La ITF tiene el deber de crear y validar un atractivo comercial dentro de cada área de responsabilidad de la ITF.

Se ha producido material de ventas e investigación de la audiencia actualizados para respaldar la venta de inventario comercial en:

Juniors - Veteranos – Tenis en Silla de Ruedas - Playa - Fed Cup – Copa Davis - IPIN – Plataformas de Medios – World Tennis Tour

Todo este material, además de estudios prácticos e investigación, estarán publicados en un portal online para que las naciones socias puedan acceder a su consulta:

<https://www.itfpartner.com/>



## Ciudad anfitriona de evento

Los documentos de licitación de la ciudad anfitriona se están produciendo en 2019 para la licitación potencial de eventos de la ITF a partir de 2020. Estos materiales de impacto económico proporcionarán a los eventos de la ITF y a las naciones socias la capacidad de generar apoyo de los sectores público y privado.



## Marca

El equipo de la marca ITF trabaja en el departamento comercial produciendo materiales y activaciones para las competiciones de Copa Davis y Fed Cup, incluida la campaña de éxito “Show Your Colors”.

En 2019 el equipo de la marca creó las Normas de Marca ITF para uso de todos los departamentos y naciones a fin de alinear los esfuerzos y la coherencia de la marca.

Además se ha creado una identidad de marca para World Tennis Tour, explorando una variedad de opciones para su consideración, recomendación final y tratamiento.





## COPA DAVIS CUP Y FED CUP

En 2019, en consonancia con ITF 2024, se introdujeron cambios en Copa Davis para desbloquear todo el potencial de la competición, asegurar el crecimiento a largo plazo y el estatus de la competición y garantizar que sigue siendo la competición anual internacional por equipos más importante del deporte.

En febrero 24 equipos se enfrentaron en calidad de local y visitante a través de 12 eliminatorias alrededor del mundo en la primera edición de Davis Cup Qualifiers, ganándose cada una de las 12 naciones una plaza en las modernizados 2019 Finales de Madrid de Copa Davis por Rakuten, que se celebrarán en la Caja Mágica los días 18-24 de noviembre. Allí se unirán a la campeona Croacia de 2018, a la subcampeona Francia, y a las semifinalistas España y Estados Unidos, que ya se habían clasificado para las finales gracias a sus actuaciones el año pasado, junto a Gran Bretaña y Argentina, a las que se concedieron wild cards. Las 12 naciones que perdieron en febrero competirán como local y visitante en el Grupo I en septiembre.

Todos los partidos en calidad de local y visitante – elemento clave en la herencia de Copa Davis- se disputarán ahora durante dos días en un movimiento dinámico para que la Copa Davis sea más favorable para los fans y los jugadores.

2019 fue el comienzo de una nueva fase de socios comerciales de Copa Davis. Rakuten es el nuevo socio de Global Presenting y Global Innovation and Entertainment de las Davis Cup Finals and Qualifiers; Louis Vuitton fue nombrado socio oficial del trofeo de Copa Davis y se encargó del diseño de la caja de viaje del trofeo para transportar y presentar el trofeo de la Copa Davis; y Lexus patrocinador y coche oficial de la Copa Davis. Rolex y Adecco continúan con su compromiso y relación de larga duración con la competición-.

Además del aumento sustancial de la inversión en el nivel superior de la competición, incluyendo un fondo de premios en metálico para los jugadores de 18 millones de dólares USA, el cambio de formato ha creado una contribución Host Grant, Subvención para Anfitriones, para todas las naciones anfitrionas en toda la competición, así como una Subvención de Participante de 25.000 dólares USA para todas las naciones de Grupo III y IV.

Las naciones y los jugadores también se beneficiaron de la ampliación del uso del Sistema Electrónico de Llamada en Línea, financiado por la ITF en todas las eliminatorias del Grupo I.

También en 2019 se materializaron emocionantes cambios en Fed Cup.

En mayo nos sentimos orgullosos de anunciar a Billie Jean King como la primera embajadora global y figura insigne de la marca Fed Cup por BNP Paribas. King, cuatro veces vencedora de Fed Cup y cuatro veces capitana de la ganadora US Fed Cup, se ha comprometido a impulsar la inclusión y la igualdad en el tenis. La ITF ha integrado su principal competición de equipos femeninos a nuestra iniciativa de igualdad de género, Advantage All. A través de nuestro programa Advantage All, aspiramos a construir la Fed Cup como una plataforma para concienciar sobre la igualdad de género en el tenis y empoderar a las futuras mujeres líderes.

También en 2019, en un movimiento diseñado para beneficiar el bienestar del jugador, por vez primera y a modo de ensayo, las naciones tuvieron la oportunidad de nominar a un quinto jugador para todas las eliminatorias. Esto se convertirá en un cambio permanente de regla en 2020.

En el frente financiero, las naciones de Fed Cup se han beneficiado de la reforma en Copa Davis y han visto un aumento considerable de premios en metálico este año en toda la competición, incluyendo Subvenciones para Anfitriones para los Grupos I, II y III.

La competición de Fed Cup, con 108 naciones inscritas en 2019, se encuentra en el último año de su formato actual, con Australia preparada para acoger a Francia. Y Francia, subcampeona en 2016, viajará a Perth para tratar de hacerse con su tercer título, mientras que la anfitriona, Australia,



intentará ampliar su frente a frente contra las francesas a 6-1 para ser coronada campeona por octava vez.

En patrocinio, BNP Paribas y Adecco han continuado buscando formas de desarrollar sus activaciones de patrocinio de Fed Cup, ofreciendo oportunidades únicas y "El dinero no puede comprar experiencias" en todos los diferentes niveles de la competición para recompensar a sus clientes más importantes en todo el mundo. Además de los socios mundiales, la ITF firmó acuerdos de patrocinio con Kaufland y Sothys para eliminatorias específicas.

La ITF continúa buscando formas de mejorar las condiciones de juego en ambas competiciones y, como tales, será obligatorio a partir de 2020 el uso de un producto Homologado ITF para superficies de pista en el Grupo I y superiores de Copa Davis, y en los Clasificatorios y Play-offs de Fed Cup.

Estamos muy agradecidos a todas las Asociaciones Nacionales que han sido anfitrionas de eliminatorias de Fed Cup y Copa Davis en el año 2019 hasta la fecha y, en particular, nos gustaría distinguir y agradecer a aquellas que se comprometieron a ser sede de los eventos de Copa Davis y Fed Cup de 2019, de los Round Robin concretamente: Colombia, Congo, Costa Rica, República Dominicana, Finlandia, Gran Bretaña, Grecia, Jordania, Kazajstán, Kenia, Luxemburgo, Malasia, Montenegro, Perú, Polonia, San Marino, Singapur y Tayikistán.

Esperamos que lo que queda de año en ambas competiciones sea apasionante.

## **EVENTOS DE TENIS OLÍMPICO, PARALÍMPICO Y JUEGOS OLÍMPICOS DE LA JUVENTUD**

### **JUEGOS OLÍMPICOS Y PARALÍMPICOS TOKYO 2020**

#### **Visitas in Situ Tokio 2020**

La ITF realizó visitas a Tokio en noviembre de 2018 y abril de 2019, con el evento de prueba programado para octubre de 2019.

#### **Sede**

La construcción en el Ariake Tennis Park recibió un revés cuando se anunció que el contratista original para las pistas exteriores había entrado en quiebra. El consiguiente tiempo requerido para la licitación de un contratista nuevo supuso un retraso en la fecha de entrega de la sede, de agosto de 2019 hasta marzo de 2020. Si bien este es un hecho que afecta, la ITF está trabajando estrechamente con el equipo de Tokio 2020 para minimizar el impacto que suponen estos retrasos para nuestra fase de prueba.

#### **Evento de prueba**

La Asociación Japonesa de Tenis ha acordado que los Campeonatos Nacionales Japoneses sirvan de evento de prueba, los cuales tendrán lugar desde el 26 de octubre hasta el 3 de noviembre.

Otra buena noticia ha sido que las estrellas del Tenis en Silla de ruedas, Shingo Kunieda y Yui Kamiji, hayan aceptado participar en la exhibición de los eventos de silla de ruedas durante la competición, para ayudar a evaluar la sede para el evento paralímpico.

#### **Equipamiento**

Dunlop Australian Open se ha confirmado como pelota oficial para los eventos Olímpicos y Paralímpicos de tenis en silla de ruedas.

Yonex proveerá el servicio de cordaje.

#### **Servicios para los jugadores**

Una vez más, la ITF contratará a tres fisioterapeutas para ATP y otros tres para WTA tour, que se unirán a nuestro equipo durante las fechas de los Juegos. Asimismo, designaremos a un profesional de fisioterapia masculino y a otro femenino que se sumarán al equipo para los Juegos Paralímpicos.

Después de Rio, la cena de atletas sigue siendo objeto de atención para Tokio 2020. Si bien todavía debe ser designado un proveedor de servicios por parte de Tokio 2020, se ha establecido un acuerdo para permitir que la ITF complemente estos servicios para garantizar un nivel que se adecúe al estatus de unos Juegos Olímpicos y Paralímpicos.

#### **Personal de Tokio 2020**

Naoko Hayashi (JPN) ha sustituido a Ayano Egami (JPN) en su función de Gerente de Servicios de Tenis, y Ayano se ha convertido en Gerente de Tenis en Silla de Ruedas.

#### **PARIS 2024**

La ITF ha mantenido reuniones constructivas con el COI, Paris 2024 y la Federación Francesa de Tenis (FFT) durante Roland Garros. La FFT proporcionó información detallada sobre las mejoras en curso de la sede y todas las partes evaluaron cómo podría funcionar el compartir el lugar con el Boxeo (utilizando la pista Suzanne Lenglen).

## **JUEGOS OLIMPICOS DE LA JUVENTUD SENEGAL 2022**

Tras el enorme éxito del evento de tenis en los Juegos Olímpicos de la Juventud de Buenos Aires 2018, la ITF ha mantenido conversaciones con el COI sobre la planificación de los próximos Juegos en Senegal en 2022. Hay dos sedes potenciales en consideración. La primera es el Club Olímpico existente en Dakar, que está bien posicionado en la costa pero requiere acometer un importante trabajo para cumplir con los requisitos técnicos del evento de tenis.

La segunda es un nuevo proyecto recientemente anunciado por la Asociación de Federaciones de Tenis Francófonas en Roland Garros. Este sería una Academia Internacional de Tenis planeada para la nueva capital de Diamniadio. La fecha prevista de finalización es septiembre de 2021 y la instalación pretende ser un eje para el desarrollo del tenis africano.

La ITF continuará supervisando los desarrollos de este nuevo proyecto con el COI y realizará una visita a Senegal en cuanto se tome una decisión sobre la sede.

## ITF WORLD TENNIS TOUR

En 2019 se produjo una importante reestructuración del tenis profesional con el lanzamiento en enero de ITF World Tennis Tour, anteriormente conocido como ITF Pro Circuit. El World Tennis Tour fue lanzado tras una amplia investigación y aportaciones de las partes interesadas desde 2014. Está diseñado para mejorar el retorno de la inversión para las Asociaciones Nacionales y los jugadores, proporcionar una ruta definida del jugador a través del nivel inicial Junior y etapas profesionales superiores, y brindar oportunidades de juego en más países. En enero se creó el ITF World Tennis Ranking en torneos ITF de 15.000 dólares USA para la categoría femenina y en los torneos de 15.000 dólares USA y 25.000 dólares USA para la masculina; así como la introducción de torneos de 7 días en funcionamiento de lunes a domingo de nivel ITF y ATP Challenger.

Tras el análisis de los tres primeros meses de 2019, la ATP, la WTA y la ITF acordaron en mayo revisar la estructura profesional para ofrecer oportunidades competitivas adicionales y abrir un camino más claro a los jugadores de talento. El acuerdo, para su implementación en agosto, incluía la asignación de puntos de clasificación ATP y WTA en torneos ITF World Tennis Tour de 15.000 dólares USA, puntos adicionales de clasificación ATP en torneos masculinos de 25.000 dólares USA, así como mayores oportunidades de juego con cuadros individuales clasificatorios de 48 jugadores y torneos de 8 días.

En general, el número de torneos profesionales en el World Tennis Tour se ha mantenido estable en los primeros 9 meses de 2019, con 863 torneos, en consonancia con el total de 2018 de 884 torneos. La caída del 2 % puede atribuirse en gran medida a la incertidumbre de principios de 2019, especialmente por la parte de masculinos. Sin embargo, entre abril y septiembre, el número de torneos masculinos está previsto que sea de 276, casi exactamente igual que en 2018 (274). Alentadoramente, entre enero y septiembre, hay más dinero en el juego femenino – 222 torneos en el nivel de 25.000 dólares USA y por encima de esa cifra, un aumento del 17% frente a 2018 (189 torneos).

Uno de los elementos fundamentales de la reforma de la estructura del World Tennis Tour fue la provisión de hasta 5 plazas en cuadros principales de 15.000 dólares USA para los 100 mejores Juniors, para ayudar a reducir el tiempo que emplea el nuevo talento en irrumpir en el Top 100 ATP/WTA. Entre enero y julio de 2019 (primeras 29 semanas), 450 jugadores habían ocupado una plaza "Reservada Junior" en el cuadro principal con éxito considerable. Ha habido 9 ganadores de torneos, y 51 casos de jugadores que llegan a la semifinal o final. Casi la mitad de todos los participantes Junior Reserved (221) registran al menos una victoria. No menos importante es que ha habido varios casos de jugadores que han pasado de utilizar sus clasificaciones Junior como forma de entrada en torneos de 15.000 dólares USA a usar su nueva clasificación profesional (en función del rendimiento en eventos de 15.000 dólares USA) para ser aceptados con regularidad en torneos profesionales. A partir del 26 de agosto, en el marco de las revisiones anunciadas por ITF, ATP, WTA, el número de plazas disponibles Reservadas Junior en cada torneo de 15.000 dólares USA se limitará a 3. Sin embargo, el promedio de plazas Reservadas Junior es de menos de 2 por torneo y, en consecuencia, esta reforma continuará brindando oportunidades al mejor talento emergente del juego Junior.

### **Nivel de Desarrollo**

En mayo, la ITF también anunció planes para la creación de un Nivel de Desarrollo de torneos entre los niveles Junior y Profesional de ITF World Tennis Tour. El nivel está diseñado para ser más accesible y garantizar que los jugadores del máximo número de países posible tengan la oportunidad de unirse a la ruta del jugador y así filtrar a los futuros mejores jugadores para el tenis profesional. Los torneos de Nivel de Desarrollo ofrecerán puntos de clasificación ITF (la misma "divisa" que en los clasificatorios de 15.000 y 25.000 dólares USA) y permitirán que todos los jugadores, incluidos los de tenis universitario y de otras trayectorias, avancen hacia torneos profesionales basados en los resultados. Los detalles propuestos del Nivel de Desarrollo, incluyendo calendario y el nivel de dinero del premio (se espera que no sea de más de 5.000 dólares USA), se enviarán a las Asociaciones Nacionales y a otras partes fundamentales interesadas para consultas previas antes de su implementación.

## **Puntuación en directo**

Durante los primeros seis meses de 2019, los 491 torneos ITF Pro Circuit se beneficiaron del servicio de puntuación en directo, uniéndose para abarcar más de 25.670 partidos. Además, 718 partidos (100%) de Copa Davis y Fed Cup por BNP Paribas han sido cubiertos en todos los eventos del Grupo Mundial y Grupo Zonal que han tenido lugar hasta ahora este año. La educación y formación de los oficiales en el uso de dispositivos de puntuación en directo sigue siendo una parte importante del proyecto, ya que la puntuación exacta y puntual de los partidos es una parte fundamental del servicio. Los errores de puntuación son inaceptables para el socio de Datos Oficiales de la ITF, y durante los primeros seis meses de 2019, el 99,51% de los partidos cumplieron el Acuerdo de Nivel de Servicio acordado con el socio de Datos Oficiales de la ITF.

Desde su lanzamiento en noviembre de 2015, el Web Scoreboard, Marcador Web, de ITF World Tennis Tour (anteriormente Pro Circuit) ha recibido más de 87 millones de visitas a página por parte de más de 5,2 millones de usuarios únicos. En el período transcurrido entre enero y junio de 2019 (seis meses), poco más de 941.000 usuarios únicos han utilizado el marcador web y se han producido más de 10,5 millones de visitas a la página.

Al mismo tiempo, las aplicaciones móviles de ITF Pro Circuit, Davis Cup y Fed Cup se lanzaron para dispositivos iOS y Android, y desde que las aplicaciones estuvieron disponibles se han descargado más de 305.000 veces en todas las plataformas.

## JUVENILES

El calendario de 2019 para el rebautizado ITF World Tennis Tour Juniors, que ha concluido en gran parte, está formado por más de 640 torneos en 138 países. El Circuito sigue creciendo un 10% cada año como resultado del continuo esfuerzo de brindar más oportunidades de nivel de entrada para jugadores en todas las regiones.

Se ha llevado a cabo un análisis detallado del calendario para asegurar que los jugadores tengan oportunidades de iniciarse y progresar en el Circuito sin tener que viajar demasiado lejos de casa. Tras el gran aumento de torneos en el nivel de entrada en estos últimos años, se ha prestado particular atención al nivel de Grado 3 (requisito de hospitalidad obligatoria) para el calendario de 2019. Esto ha provocado que haya aproximadamente un 65% más de torneos de Grado 3 en 2019 que en 2018, una inversión que ha sido bien recibida en el tenis juvenil por parte de muchas naciones. Se sigue trabajando para identificar algunos torneos en todas las regiones que podrían ser ascendidos a Grado 1 en 2020 y establecer las necesidades de las naciones en términos de torneos de nivel de entrada y nivel superior. Un calendario que se adapte mejor a las necesidades específicas de los juveniles en cada nación, con una extensión geográfica más amplia de torneos de nivel superior, permitirá a los jugadores competir al nivel más adecuado para su norma.

El entrenamiento en pista está siendo ensayado en torneos de Grado A y Grado 1 a lo largo de 2019, y sigue este año la regla “no let” que fue introducida a título experimental en 2018. La propuesta *The Handshake Challenge*, donde los jugadores se dan un apretón de manos antes del comienzo de cada partido, ha sido introducida en partidos con juez de silla en 2019 y ha resultado tener mucho éxito hasta la fecha.

Una iniciativa nueva que se acaba de poner en marcha recientemente es el Proyecto de Reconocimiento de Torneo ITF World Tennis Tour Juniors. Las opiniones de todos los torneos en el Circuito se están obteniendo de los jugadores y de los Supervisores mediante una encuesta online, y aquellos torneos que ofrezcan la mejor de las experiencias serán reconocidos. La información será recopilada en la segunda mitad de 2019 y a principios de 2020 se presentarán los primeros premios.

Con el ejercicio de cambio de nombre de Junior Masters, el evento será relanzado como las Finales del ITF World Tennis Tour Junior. La reputación del torneo sigue creciendo entre los jugadores, y ahora se ha convertido en un evento de transición entre los circuitos juvenil y profesional. Se seguirá haciendo particular hincapié en la educación del jugador en el evento, con expertos a disposición para ofrecer asesoramiento individual a los jugadores en todas las áreas del tenis, desde la prevención de lesiones hasta el entrenamiento en el plano mental del juego.

El Proyecto de Exención de Juveniles de chicos y chicas (“JEP”) sigue brindando oportunidades a los chicos y chicas del top de juveniles clasificados a final de año para participar en los torneos del ITF World Tennis Tour (Circuito Mundial de Tenis ITF). Las actuaciones más destacadas en la categoría masculina hasta la fecha en 2019 han sido las de los finalistas de los Juegos Olímpicos de la Juventud 2018, Hugo Gaston, de Francia, y Facundo Díaz Acosta, de Argentina. El medallista de oro, Gaston, llegó a la final en su primer evento, un torneo de 25.000 dólares USA en Santa Margherita di Pula, Italia, siguiendo hasta ganar el título en su segundo intento, tan solo una semana más tarde. Díaz Acosta tuvo también un inicio de éxito en el Proyecto, acabando sub-campeón en un 25.000 dólares USA en Vic, España.

En la categoría femenina, la campeona del Open de Australia, Clara Tauson, de Dinamarca, ha sido la participante de mayor éxito en 2019 al ganar un torneo de 60.000 dólares USA en Schenzhen, China, en marzo. Otro plato fuerte fue la actuación de la americana Cori Gauff, que hizo uso del JEP para entrar y alcanzar la final de un torneo de 25.000 dólares USA en Arizona, EEUU, a principios de año. Estas jugadoras están siguiendo los pasos de estrellas de la WTA como Ash Barty, Bianca Andreescu y Amanda Anisimova, todas las cuales usaron el JEP en sus trayectorias hacia el tenis profesional.

En las competiciones por equipos, las finales del Tenis Mundial de Juveniles ITF (Sub-14) tuvieron lugar por 21º año en Prostějov, República Checa, del 5-10 de Agosto, al haber elegido la Asociación Checa de Tenis y TK Prostějov ampliar su excepcional record de organización durante dos años más. Las finales (Sub-16) de Copa Davis Junior y Fed Cup Junior por BNP Paribas tendrán lugar en el USTA National Campus, en Lake Nona, Florida, del 24 al 29 de septiembre. Ya han concluido las competiciones clasificatorias regionales para ambas competiciones.

La página web educativa ITF Knowledge (Conocimiento ITF) sigue ampliándose. Recientemente se ha añadido al sitio un modulo sobre Diversidad e Inclusión, para unirse a los de Antidopaje, Integridad, Bienestar y Redes Sociales. Antidopaje e Integridad serán obligatorios para todos los jugadores del top 200 de los rankings en 2020.



## CIRCUITOS ITF – VETERANOS

El Departamento de Veteranos ITF se encuentra actualmente en un período de máxima actividad, ya que todos los eventos de los Campeonatos Mundiales tendrán lugar en agosto, septiembre y octubre de 2019. A continuación, véanse los detalles de los eventos de los Campeonatos Mundiales de Veteranos 2019:

### Campeonatos Mundiales de Veteranos 2019

- Veteranos (50-55-60) – Lisboa, Portugal, del 4 de agosto al 17 de agosto de 2019
- Super Veteranos (65+) - Umag, Croacia, del 15 de septiembre al 28 de septiembre de 2019
- Jóvenes Veteranos (35-40-45) – Miami, EEUU, del 20 de octubre al 2 de noviembre de 2019

Las admisiones para los Campeonatos Mundiales de Veteranos 2019 son muy favorables. Por ejemplo, los Campeonatos Mundiales por Equipos de Veteranos (50-55-60) gozaron de una magnífica entrada de 132 equipos, en comparación con los 119 equipos en Alemania 2018.

### Estadísticas del Circuito

Como parte del Plan Estratégico de Veteranos ITF 2019-2021, el Comité de Veteranos de la ITF ha acordado varios Indicadores Clave de Rendimiento (KPI). A continuación pueden consultarse las cifras totales para cada una de estas áreas del circuito de Veteranos 2018:

<b>Circuito de Veteranos ITF – Indicadores Clave de Rendimiento (KPI's)</b>	
<b>Cifras totales de 2018</b>	
Número de torneos de Veteranos ITF	<b>432</b>
Número de partidos jugados en el Circuito de Veteranos ITF	<b>63.137</b>
Número de jugadores registrados	<b>27.660</b>
Número de jugadores compitiendo en 1 o más torneos	<b>23.312</b>
Número de jugadores compitiendo en 3 o más torneos	<b>6.300</b>
Número de jugadores compitiendo en 1 partido o más en todo el año	<b>23.312</b>
Número de jugadores compitiendo en 5 partidos o más en todo el año	<b>10.386</b>
Satisfacción final del jugador de los Campeonatos Mundiales de Veteranos	<b>82%</b>

Si bien es importante saber quiénes son los jugadores que compiten en 1 torneo o más, o en 1 partido o más, el departamento de Veteranos de la ITF está centrado en los jugadores que compiten en más de 3 torneos y en más de 5 partidos, ya que es el punto en el que los índices de permanencia de jugadores mejoran significativamente año tras año. Además, una medida principal que controlará muy de cerca el departamento de Veteranos de la ITF en los próximos años, será la cantidad de partidos jugados en el Circuito de Veteranos de la ITF. El propósito es aumentar significativamente la cifra actual de 63.137.

### Cambios en los Puntos de Clasificación

Las nuevas tablas de puntos de clasificación para el Circuito de Veteranos ITF empezaron a funcionar el lunes 1 de julio de 2019. Las nuevas clasificaciones proporcionan un mayor valor de puntos a los eventos de grado superior para distinguir mejor a los jugadores más fuertes del circuito. Esto también proporciona al circuito la capacidad de reconfigurar los torneos de nivel de entrada con formatos de puntuación y eventos más flexibles para atraer a nuevos jugadores al circuito.

Los jugadores recibieron comunicación periódica con anterioridad a los cambios y fueron consultados a través del Panel Asesor del Jugador. Las reacciones hasta la fecha han sido positivas y se anticipa que los cabezas de serie en los Campeonatos Mundiales se beneficiarán de los cambios.

## **Cambios del Circuito de Veteranos para 2020**

Tras el lanzamiento del Plan de Desarrollo Estratégico de Veteranos ITF 2019-2021, el Circuito de Veteranos está actualmente iniciando cambios en el circuito de 2020. El Comité de Veteranos ITF y el Consejo de la ITF aprobaron en principio los cambios durante las reuniones en mayo y junio de 2019 respectivamente, lo que permite al Departamento seguir perfeccionando los planes durante los meses de junio, julio y agosto de 2019 en consulta con las Asociaciones Nacionales, el Panel Asesor de Jugadores Veteranos ITF y el Director de Torneos Veteranos y Panel de Arbitraje ITF, de reciente formación.

Los cambios para el Circuito de Veteranos ITF 2020 incluyen:

- Eliminar la tarifa anual por adelantado de 25 dólares USA para un IPIN Veteranos ITF a partir del 1 de enero de 2020 y reemplazarla por un modelo de "paga al jugar" en el que los jugadores pagarán 8 dólares USA por torneo jugado. Esto ayudará a facilitar que la ITF atraiga a nuevos jugadores a registrarse en el Circuito de Veteranos de la ITF con el apoyo de las Asociaciones Nacionales.
- Aumentos de las tasas de autorización de torneo para apoyar los cambios financieros IPIN.
- Opciones de formato de puntuación revisadas en los torneos de Grado 4 para permitir una mayor flexibilidad a los organizadores de torneos. Esto permitirá a los jugadores jugar más de 1 partido de individuales por día para que los torneos se puedan completar en menos días.
- Introducción de puntos de clasificación en los eventos de Individuales de Consolación fuera de los Campeonatos Mundiales. El objetivo es apoyar a los jugadores que pidieron partidos adicionales en los torneos, en función de la cuota de inscripción y los costes que ello conlleva. Debido al espacio en la pista, un evento de consolación es todo un desafío para algunos torneos pero también es importante para ofrecer una mejor experiencia de competición.
- Brindar a los organizadores de torneos opciones de formato de puntuación más flexibles en varios niveles de la Estructura de Calificación de Veteranos ITF para que sean más adecuados para las demandas de los jugadores y torneos.
- Brindar a los organizadores de torneos opciones de formato de puntuación más flexibles en varios niveles de la Estructura de Calificación de Veteranos ITF y más adecuadas para las demandas de los jugadores y torneos.
- Centrarse en torneos solamente de dobles desde 2020 como herramienta para fomentar la participación de jugadores nuevos en el Circuito Veterano ITF. Además de ofrecer ventajas a los jugadores, los torneos solo de dobles resultan beneficiosos para que la ITF aumente la participación general en Veteranos ITF, así como para los organizadores de torneos, que pueden conseguir que jueguen más personas en la misma cantidad de pistas.
- Una estructura de torneo revisada para el Circuito de Veteranos ITF 2021 vinculada a muchos de los cambios que se introducen en 2020. Esto incluye la suma de un nivel de élite nuevo por debajo de los Campeonatos Mundiales.

Todos los cambios propuestos están en línea con nuestra misión de convertir el Tenis Veteranos ITF en el deporte líder en términos de participación de jugadores competitivos para aquellos que hayan cumplido 35 o más años. Está previsto que los cambios entren en vigor a partir del 1 de enero de 2020 y se presentarán al Consejo de la ITF para su aprobación completa a fines de 2019.

## **Campeonatos Mundiales de Veteranos 2020**

El Comité de Veteranos ITF ha aprobado las organizaciones de cada uno de los Campeonatos Individuales y por Equipos Mundiales de Veteranos ITF 2020 que se indican a continuación:

- Campeonatos Mundiales de Veteranos – Palm Beach Gardens y Boca Raton, EEUU, desde el domingo, 26 de abril, hasta el sábado, 9 de mayo de 2020.
- Campeonatos Mundiales de Jóvenes Veteranos – Umag, Croacia, desde el domingo, 13 de septiembre, hasta el sábado, 26 de septiembre de 2020.
- Campeonatos Mundiales de Super Veteranos – Mallorca, España, desde el domingo 11 de octubre hasta el sábado, 24 de octubre de 2020.

## TENIS PLAYA

Los primeros seis meses de 2019 registran 142 torneos confirmados en el Circuito de Tenis Playa ITF llegando a un total de 340.000 dólares USA de premios en metálico. Esto supone un aumento de 4 torneos (2,81%) en comparación con el mismo periodo en 2018 y, sin embargo, un aumento de 89.500 dólares USA (26,32%) en premios en metálico, lo que demuestra una mayor inversión por parte de las naciones en sus programas de Tenis Playa.

Hasta la fecha, el circuito incluye 234 eventos confirmados con 96 (41%) que ofrecen premios en metálico. Ha habido un aumento del 17% en el número de torneos que ofrecen 10.000 dólares USA y por encima de esa cifra, en comparación con 2018, con 23 torneos confirmados para este año, y se espera también que se sumen algunos más en los últimos meses del año

En 2019 se introdujeron los paquetes opcionales adicionales de TV y Streaming, Arbitraje y Hospitalidad, con un aumento en los puntos de clasificación disponibles en aquellos torneos que optan por incluir estos paquetes. El más popular ha sido el paquete de Hospitalidad, con 27 torneos confirmados que optan por este complemento, seguido de cerca por el paquete de Arbitraje, asumido por 23 torneos. Otros 10 torneos han incluido el paquete de Televisión en su evento. El objetivo es seguir perfeccionando y mejorando aún más estos paquetes adicionales para 2020 y hacerlos más atractivos para los organizadores del torneo.

El Campeonato Mundial Individual de Tenis de Playa se celebró en junio en Terracina, Italia, por vez primera. El evento supuso un paso importante en la profesionalidad del tenis playa y tuvo muy buena acogida por parte de la comunidad. La ITF trajo un equipo de medios (equivalente al equipo de Davis / Fed Cup) dedicado al evento por primera vez, con el fin de crear contenido para los sitios web de la ITF. Los campeonatos regresarán a Terracina en 2020 como parte del contrato anfitrión de dos (+ un) años de la ITF con ASD Beach Tennis Terracina.

El Campeonato Mundial de Equipos volvió al Centro Nacional de Tenis de Rusia en Moscú, en julio de 2019, y contó con 18 naciones representadas. Un mayor número de equipos juveniles participaron en la competición Sub-15, impulsando aún más la ambición del equipo de Tenis Playa de elevar el perfil de este evento en futuras ediciones del Campeonato. En el torneo de este año también se apreció una mejora significativa en la cobertura promocional y de los medios. Las finales recibieron cobertura total de TV y los medios de comunicación, con una producción de 6 cámaras que transmitía los partidos a nivel nacional a través de BT Rusia y Start TV. Las cámaras en las líneas de 3 metros y una cámara de línea de fondo de 4 metros de altura fueron comprobadas con éxito por primera vez. La retransmisión en directo también estuvo disponible internacionalmente a través de la página web de la ITF.

Con respecto a los Campeonatos Regionales de Tenis de Playa, hasta la fecha todos los eventos regionales ya han sido confirmados y tendrán lugar durante las siguientes fechas: Campeonatos Europeos (2-8 de septiembre) en Kraveno (Bulgaria), Campeonatos Africanos (20-22 de septiembre) en Hammamet (Túnez), Campeonatos Panamericanos (6-10 de noviembre) en Oranjestad (Aruba). A partir de 2020, en el marco de la reforma del Campeonato Mundial por Equipos, los Campeonatos Regionales de Tenis Playa serán obligatoriamente eventos por equipos y la nación anfitriona tendrá la oportunidad de celebrar un evento individual, además del evento por equipos, si así lo deseara. Los Campeonatos Regionales Sub-divisionales también se están considerando con el objetivo de acercar el tenis playa a las naciones y a los jugadores a escala mundial.

Hasta la fecha, 44 torneos han solicitado albergar una competición juvenil junto a los eventos de la ITF. Esta cifra se ha mantenido relativamente constante en los últimos años, demostrando así que existe la necesidad de un Junior Tour por separado.

Los Juegos Mundiales de Playa ANOC han cambiado de sede y ahora se celebrarán en Doha, Qatar, en octubre de este año. El evento de Tenis Playa estará formado por dobles masculinos (16

cuadro principal), dobles femeninos (16) y dobles mixtos (hasta 24). Se han presentado las nominaciones para dichos eventos y se han publicado las listas finales de admisión.

El equipo especializado en Tenis Playa ITF sigue desarrollando para el deporte (empezó en 2018) una nueva estrategia alineada con la Estrategia ITF 2024. Se está trabajando en las siguientes áreas clave identificadas dentro de esta estrategia:

**Comercial** – Beach Tennis firmó su primer acuerdo de *Global Development Partner* (Socio Mundial de Desarrollo) con Sandeever. Esta alianza ha asegurado 200 "Superkits" para los países miembros de la ITF que buscan fomentar y promover el deporte. La alianza supone un gran paso para el tenis playa y la progresión del Circuito de Tenis Playa de la ITF.

**Branding:** se están manteniendo conversaciones con la agencia de branding externa que está trabajando en la nueva imagen de marca de ITF Beach Tennis Tour. La agencia está analizando los elementos visuales del Tour, incluidos el logotipo y las paletas de colores, así como elementos estructurales como el nombre del Tour y los eventos.

**Digitalización:** el equipo de tenis de playa y el departamento de TI están realizando un trabajo conjunto y continuo en este ámbito para ofrecer el IPIN a la comunidad de tenis de playa para enero de 2020.

**Junior Tour:** siguen en marcha los preparativos para el Junior Tour que se lanzará en enero de 2020.

El Tour estará formado por una categoría de edad (Sub-18) y una categoría de torneo (puntos de clasificación exactos que se decidirán). Se considerarán categorías de edad y torneos adicionales después del primer año.

**Consejo de Jugadores:** después de un período de votación de 3 semanas abierto a todos los jugadores de tenis playa de la ITF, el Consejo de Jugadores, compuesto por 9 miembros, se confirmó en junio de 2019. El Consejo de Jugadores será la plataforma de comunicación oficial para los jugadores que están avanzando.

**Grupo de Fabricantes:** tras la reciente creación del Grupo de Fabricantes, que se reunió por primera vez en Terracina, se están llevando a cabo conversaciones sobre cómo optimizar el tenis playa, considerando el tamaño y el color de la pelota, el tamaño de la raqueta y la altura de la red.

**Grupo de organizadores:** la ITF creó un grupo informal de organizadores para debatir asuntos pendientes y obtener comentarios y opiniones desde la perspectiva de un organizador.

## TENIS EN SILLA DE RUEDAS

### **Circuito UNIQLO de Tenis en Silla de Ruedas**

Está previsto que se celebren ciento cincuenta y ocho torneos (158) en el Circuito UNIQLO de Tenis en Silla de Ruedas 2019 en todas las regiones y en 40 países distintos.

Desde una perspectiva regional se está celebrando el mismo número de eventos en Sudamérica, con un 9% de aumento en Asia, 2% de aumento en Europa y un 6% de aumento en Norteamérica. Africa cuenta con 1 evento extra en 2019 con la celebración de 3 eventos incluido un ITF2.

Hay en la actualidad 615 hombres, 200 mujeres y 124 quads en el Circuito UNIQLO de Tenis en Silla de Ruedas 2019, lo que representa un aumento generalizado de 10 jugadores en comparación con las mismas fechas en 2018 (6 mujeres adicionales y 7 quads, 3 hombres menos).

A excepción de los eventos juveniles y la Copa Mundial por Equipos BNP Paribas, hay premios en metálico disponibles en todos los torneos autorizados por la ITF, con un total ofrecido a lo largo del Circuito UNIQLO 2019 en la region de 2,8 millones de dólares USA.

En 2019, se presentaron por primera vez los eventos de individuales y dobles de Quads en Roland Garros y Wimbledon para complementar los eventos existentes de la división Open en categoría masculina y femenina. Los cuatro Grand Slams celebran ahora eventos para las tres divisiones del juego.

En noviembre la temporada terminará con un combinado Masters de Dobles UNIQLO y NEC de Individuales que se celebrará por segundo año consecutivo en Lake Nona, Florida EEUU. Los Masters combinados estarán organizados por la USTA en su National Campus y ambos eventos serán disputados por los mejores jugadores clasificados del año en Masculinos, Femeninos y Quads, con el fin de ser coronados Campeones de Masters de Dobles UNIQLO y de Masters NEC de Individuales.

### **Copa Mundial por Equipos BNP Paribas**

Entre enero y abril, los eventos de clasificación regional para la competición de 2019, con la incorporación de eventos masculinos y femeninos, se celebraron en Florida (EEUU), Kenia, Malasia y Portugal, organizados cada uno por su respectiva Asociación Nacional. Un total de 43 equipos de 23 naciones participaron con los ganadores de cada evento clasificatorio para participar en el evento del Grupo Mundial, que se celebró con éxito entre el 13 y el 18 de mayo en Ramat Hasharon, Israel, y estuvo organizado por Israel Tennis Federation (ITA). El evento en Israel fue el primer evento deportivo internacional que se celebraba en el país.

Gran Bretaña reclamó el título masculino en la final contra Francia; Países Bajos derrotó a Japón para hacerse con el título femenino, mientras que Japón venció al anfitrión Israel por la corona Quad. Australia triunfó sobre Gran Bretaña en una final de alta calidad para llevarse a casa el título junior. El evento del Grupo Mundial 2020 tendrá lugar en Portugal.

Hasta 2019 inclusive, solo se ha celebrado una competición de Quads como parte del evento del Grupo Mundial, que incluye a los equipos mejor clasificados del evento del año anterior, más wild cards. Tras la aprobación del Consejo Directivo de la ITF, la competición 2020 contará con la introducción de eventos de clasificación para la división de Quads, lo que dejará un camino abierto para que otras naciones participen y compitan.

### **Actividades Estratégicas**

#### *Nivel de las bases y Desarrollo*

En el marco de la asociación de Copa Davis ITF con Kosmos, el tenis en silla de ruedas se beneficiará de una financiación anual considerable a partir de 2019. Además del apoyo continuo de



la Fundación Cruyff, estos fondos han permitido el desarrollo y la publicación de un nuevo Plan de Desarrollo del Tenis en Silla de Ruedas que apoyarán el crecimiento continuo del deporte en todo el mundo. El Plan, que se ha creado en colaboración con el Departamento de Desarrollo de la ITF, el Equipo de Trabajo de Estrategia de Silla de Ruedas de la ITF y otros expertos en silla de ruedas, tiene por objeto cumplir tres objetivos básicos, los cuales están todos incluidos en la estrategia global ITF2024:

- Aumentar el número de jugadores de tenis en silla de ruedas
- Aumentar el número y la extensión geográfica de las Asociaciones Nacionales que ofrecen actividades de tenis en silla de ruedas
- Desarrollar jugadores de talento, en particular, aquellos de naciones con escasez de recursos e insuficientemente representados

El nuevo Plan se centrará en las seis áreas clave de la estrategia de desarrollo existente de la ITF: participación, rendimiento, eventos, entrenamiento, instalaciones y administración.

Entre las nuevas iniciativas están las ayudas de desarrollo y equipamiento para las Asociaciones Nacionales, mientras que las becas para jugadores ayudarán a los jugadores de talento a alcanzar su potencial. A las Asociaciones Nacionales también se les ofrecerá asistencia económica para organizar eventos internacionales y regionales de tenis en silla de ruedas a nivel de entrada, para ayudar a ampliar el número de oportunidades competitivas localizadas.

La ITF también se compromete a mejorar los recursos de entrenamiento específicos para silla de ruedas, incluidos los servicios existentes como la Academia ITF, la plataforma de educación online de la ITF.

El tradicional apoyo de la Fundación Cruyff ya ha ayudado a impulsar las actividades de desarrollo de la ITF en más de 45 países, incluida la puesta en marcha de programas juveniles de tenis en silla de ruedas. Estos programas siguen siendo el centro del nuevo Plan de Desarrollo.

### *Estructura de competición*

Está avanzando la revisión de la estructura de competición existente del Circuito UNIQLLO de Tenis en Silla de Ruedas. Para 2019 y en adelante, se publicaron los Principios de Gestión de Calendario aprobados, que incluyen el funcionamiento de series de eventos en la misma superficie dentro de la misma región, con el objetivo general de ofrecer un calendario más eficiente, profesional y comprensible para los jugadores y todos los demás interesados. Se está trabajando para analizar el calendario pasado y los datos del torneo antes de identificar una estructura y calendario de competición perfeccionados y óptimos para el tenis en silla de ruedas que brinden oportunidades en los niveles de élite y desarrollo. El sistema de clasificación también se revisará y mejorará con objeto de recompensar el éxito e incentivar la progresión del jugador, así como de ofrecer una ruta de jugador transparente y apropiada, desde el nivel juvenil hacia otros superiores.

### *Asociaciones*

El Consejo de Jugadores de Tenis en Silla de Ruedas de la ITF se formó en septiembre de 2018. Está formado por un Presidente y otros ocho (8) miembros que representan los intereses de todos los jugadores en todas las divisiones de adultos, bandas de clasificación y regiones mundiales involucradas en las Competiciones de Tenis en Silla de Ruedas de la ITF.

El Consejo asesora y hace recomendaciones al Comité de Tenis en Silla de Ruedas de la ITF sobre todas las cuestiones que preocupan a los jugadores.

## *Buena Gobernanza – Clasificación*

En noviembre de 2017 el Consejo de Administración de la ITF aprobó las recomendaciones del Grupo de Trabajo de Clasificación de Tenis en Silla de Ruedas y del Comité de Tenis en Silla de Ruedas para adaptar en líneas generales el reglamento de Clasificación de la ITF con el Código de Clasificación 2015 del Comité Paralímpico Internacional, con el fin de mejorar y formalizar procesos y metodologías, y atraer cierta estandarización de los sistemas de clasificación a través de las federaciones deportivas internacionales afiliadas al IPC. El cambio principal para el tenis en silla de ruedas es un cambio de autoevaluación de elegibilidad del jugador para competir a una evaluación obligatoria e independiente de elegibilidad realizada por Clasificadores certificados ITF. El cumplimiento de este cambio en su totalidad llevará un tiempo, pero la primera etapa requerirá que los jugadores que participen en los Juegos Paralímpicos de Tokio 2020 hayan sido evaluados como elegibles (según los Criterios Mínimos de Elegibilidad) para poder competir en el evento.

En febrero se publicaron nuevas Reglas de Clasificación provisionales que tenían como meta cumplir con los objetivos anteriores y lograr el cumplimiento del Código IPC. Además, estas Reglas incluyeron el marco de elegibilidad que cumple con el Código IPC y que representa la visión a largo plazo y los parámetros de elegibilidad.

La ITF está comprometida y respeta el marco del ciclo paralímpico de cuatro años, y siempre ha tratado de introducir cambios regulatorios importantes hacia el comienzo de un ciclo completo, con el fin de notificar con suficiente antelación esos cambios y minimizar el impacto de los cambios en los jugadores y las partes interesadas, quienes dedican mucho tiempo, esfuerzo y recursos a la preparación de la próxima edición de los Juegos Paralímpicos.

Después de consultar con las partes interesadas sobre las Reglas provisionales, se desarrollaron e introdujeron cambios adicionales ('Disposiciones transitorias') en agosto como parte de la versión final publicada de las Reglas para respaldar la elegibilidad continua (sujeto a una evaluación independiente de los Clasificadores) de ciertos jugadores, que cumplirían con los requisitos de las reglas de elegibilidad anteriores (y previamente se evaluaron a sí mismos como elegibles) pero no con los del nuevo marco de elegibilidad. Dichos jugadores seguirán siendo elegibles para competir hasta el final de 2020.

Para cumplir con el requisito de clasificar a todos los jugadores potenciales de Tokio 2020, la ITF ha desarrollado e introducido procesos perfeccionados de registro de jugadores y tiene previsto un programa de oportunidades de clasificación / evaluación para 2019 y 2020. Se programarán más oportunidades según sea necesario y se comunicarán a las Naciones y a los jugadores.

Para respaldar la demanda a largo plazo de clasificación y el mayor número de jugadores que deberá evaluarse, se está estableciendo un programa de desarrollo de Clasificadores para entrenar y certificar a nuevos Clasificadores. La primera escuela de Clasificadores tuvo lugar en agosto y dio la bienvenida a 10 Clasificadores en formación (con representación internacional).

### **Juegos Olímpicos Tokio 2020**

El evento de Tenis en Silla de Ruedas en los Juegos Paralímpicos de Verano 2020 en Tokio, Japón, tendrá lugar en el Ariake Tennis Park entre el 28 de agosto y el 5 de septiembre. El período de calificación para los Juegos comenzó el 10 de junio de 2019 y finalizará el 7 de junio de 2020.

La elegibilidad para que los jugadores individuales compitan en los Juegos Paralímpicos está vinculada a su participación en la Copa Mundial por Equipos BNP Paribas. Todos los detalles de los requisitos de elegibilidad para los Juegos Paralímpicos, específicamente en relación a Tokio 2020, se han compartido previamente con las naciones socias, pero también están disponibles a través del sitio web de los Juegos Paralímpicos de la ITF. También está publicado en el sitio web el sistema de calificación de Tenis Paralímpico de Tokio 2020, que incluye detalles de la Asignación de Invitación de la Comisión Bipartita, las cuotas por nación (Comité Paralímpico Nacional) y el calendario general de calificación para Tokio 2020.



## COPA HOPMAN

La 31ª edición de la Copa Hopman tuvo lugar del 29 de diciembre al 5 de enero y presentó a los equipos de Suiza, Alemania, Francia, Estados Unidos, Grecia, España, Gran Bretaña y Australia. Suiza fue el equipo ganador que derrotó a Alemania para ganar su tercer título. Este fue el séptimo año de celebración del torneo en el Perth Arena.

La Copa Hopman de 2019 disfrutó de otro campo fuerte de jugadores, incluyendo al ganador múltiple del título de Grand Slam, Roger Federer, quien regresó a Perth para volver a emparejarse con Belinda Bencic. En la emocionante final, la pareja suiza derrotó a los alemanes Alexander Zverev y Angelique Kerber para conservar el título ganado por Suiza contra los mismos oponentes en 2018.

La asistencia total al evento alcanzó la cifra más alta conocida de 110.364. La eliminatoria entre Suiza y EE.UU. fue testigo de la mayor asistencia de público a la sesión del evento en los 31 años de historia de la Copa Hopman, con 14.064 asistentes en el Perth Arena, para ver a Belinda Bencic y a Roger Federer vencer a Serena Williams y a Frances Tiafoe.

Por sexto año consecutivo, el torneo fue transmitido en directo y de forma gratuita en toda Australia por Seven Network. Internacionalmente, el torneo fue transmitido en más de 200 territorios por 16 emisoras asociadas diferentes. Las emisoras internacionales incluyeron a IQIYI y CCTV de China, WOWOW de Japón, junto con Europa (Eurosport), ZDF y ADR de Alemania, SSR SRG de Suiza, Tennis Chanel en EE. UU., África (SuperSport), América Latina y el Caribe (ESPN).

El torneo formó parte de las series del Open de Australia, lo que lo convirtió nuevamente en una pieza fundamental del camino hacia el Open de Australia. Por tercer año, se utilizó el concepto de puntuación Fast4 para el tercer partido de dobles mixtos.

La Copa Hopman sigue constituyendo un importante activo estratégico de tenis profesional en la cartera de la ITF y, tras la decisión de Tennis Australia de presentar la Copa ATP en enero de 2020, con Perth como una de las ciudades anfitrionas, se tomó la decisión de finalizar el actual Acuerdo de Licencia con Tennis Australia. La Junta de la Copa Hopman está revisando actualmente la estrategia y las opciones para la organización de 2021.

## ARBITRAJE

### Escuelas de Arbitraje ITF

El objetivo estratégico principal del equipo de Arbitraje de la ITF en 2019 sigue siendo el desarrollo y entrenamiento de oficiales en todas las regiones. Teniendo esto presente y en estrecha colaboración con las partes interesadas fundamentales y los Oficiales Regionales de la ITF, el equipo organizó una serie de escuelas de arbitraje en mercados importantes.

El número total y parcial de escuelas programadas para 2019 son las siguientes:

### Escuelas celebradas y programadas para 2019

	NIVEL 1	NIVEL 2	NIVEL 3	TOTAL
EUROPA		2	1	3
AFRICA	1	1		2
ASIA/OCEANIA		2	1	3
NORTEAMERICA		1		1
AMERICA SUR Y CENTRAL	1			1
			<b>TOTAL</b>	<b>10</b>

El número de oficiales certificados ITF es de 1456 a fecha de julio de 2019. La distribución de badge por región puede consultarse a continuación, teniendo en consideración que algunos oficiales tienen certificaciones múltiples:

REGION/BADGE	GREEN	WHITE	BRONZE	SILVER	GOLD	TOTAL
EUROPA	0	547	92	137	100	876
ASIA	0	254	28	23	13	318
OCEANIA	0	35	7	13	10	65
AFRICA	28	134	15	14	4	195
NORTEAMERICA (USA+CAN)	0	79	21	22	19	141
AMERICA CENTRAL	5	40	1	2	1	49
AMERICA DEL SUR	34	87	20	19	11	171
TOTALES	62	1176	184	230	158	1810

Desde la creación del Programa de Certificación en 2012, el número total de Oficiales Green Badge actualmente está en 62; solo un poco más del 50% de estos oficiales procede de países de habla hispana de América Central y Sudamérica, y los demás son de países francófonos de África.

### Seminarios de Actualización y Escuela Nacional

En consonancia con la Agenda 2024, con el fin de respaldar el desarrollo de oficiales en el mundo entero, se han celebrado numerosos seminarios de entrenamiento y Escuelas Nivel Nacional en colaboración con las Asociaciones Nacionales y organizados por los Oficiales Regionales de Arbitraje de la ITF. Se han realizado actividades en América Central y del Sur, a saber, Perú y República Dominicana. En India, Países Bajos, Macedonia y Nigeria.

En Colombo, Sri Lanka, se organizó una escuela de nivel nacional, dirigida por el Oficial de Arbitraje Regional de la ITF para Asia, en cooperación con la Asociación de Tenis de Sri Lanka. Más de 20 asistentes de todas las edades se reunieron para aprender sobre muchos temas. Después de la escuela, el Oficial Regional se reunió con SLTA para recibir comentarios y debatir las futuras trayectorias para los asistentes.

Este año se celebró una tercera edición de la actualización de arbitraje de Mitad de Año durante los Campeonatos de Wimbledon; representantes de los torneos ATP, WTA, Grand Slam y la ITF se reunieron con 170 oficiales. Lo más destacado de la actualización de este año fue el invitado especial David Coope (árbitro de la Premier League británica), que fue invitado a hablar de su carrera y de cómo es un día en la vida de un árbitro de fútbol: el lidiar con errores, las evaluaciones, la comunicación, la toma de decisiones y varios otros asuntos.

### **Portal de Arbitraje ITF / Educación de Arbitraje ITF**

Continuando con el procedimiento de años anteriores y siguiendo la Agenda 2024, todos los oficiales certificados y no certificados que trabajan en los eventos de ITF World Tennis Tour, están obligados a observar y entender el Programa de Protección de Integridad del Tenis y están de acuerdo con los reglamentos del Código de Conducta para Oficiales, Antidopaje y Anticorrupción. Los Gerentes Nacionales de Arbitraje también tienen acceso al Portal de Arbitraje ITF y deben aceptarlo.

El portal de Educación de Arbitraje ITF sigue en aumento e incluye una gran cantidad de información para educar a los oficiales, incluyendo las últimas actualizaciones de cambios de reglas y procedimientos, así como diferentes test y cursos. El portal se ha convertido en una herramienta de comunicación integral para oficiales de todos los niveles.

Al igual que en años anteriores, el Open Book Test 2019 estuvo disponible para que los oficiales enviaran sus respuestas a través del Portal de Educación de Arbitraje. La nota para aprobar el Open Book Test 2019 para todos los oficiales internacionales fue establecida en 8 por los miembros del Programa de Certificación Conjunta; a los White y Green Badges se les requirió alcanzar un mínimo de 7 respuestas correctas.

Un impresionante 95,89% de todos los oficiales certificados consiguieron la nota de ocho y más.

Este año, además del test anual Open Book para todos los oficiales certificados, presentamos un Open Book Test para todos los árbitros con Silver y Gold Badge. El Open Book Test para árbitros es solo para fines de formación y no un requisito obligatorio.

Este año, los exámenes online se introdujeron en la escuela de Nivel 2 en Georgia, donde los estudiantes hicieron uso del Portal de Arbitraje de la ITF para completar todos los exámenes online. El sistema ha demostrado tener éxito y recibió comentarios positivos, tanto por parte de profesores como de estudiantes. Está previsto que se utilice este nuevo sistema en la próxima escuela de Nivel 2 en Gran Bretaña.

### **Formularios de Evaluación**

Se finalizaron y presentaron los formularios de evaluación de 2019 en el Portal de Arbitraje de la ITF. Ahora hay formularios separados con diferentes criterios para [Jueces de silla Gold y Silver] y [Bronze, White, Green y Jueces Nacionales de Silla]

### **Tokyo 2020 – Proceso de Solicitud para Oficiales**

El proceso de solicitud para Tokyo 2020 se presentó en el Portal de Arbitraje de la ITF en mayo; recibimos poco menos de 850 solicitudes de Jueces de línea para los Juegos Olímpicos y aproximadamente 775 para los Juegos Paralímpicos.

La selección definitiva se anunciará en agosto.

## CIENCIA Y TECNOLOGÍA

Mantener los más altos niveles de integridad, gobernabilidad y transparencia es una prioridad estratégica del plan ITF2024. Para contribuir a este propósito, los objetivos del departamento de ciencia y tecnología consisten en hacer que el deporte sea seguro y justo, protegiendo la naturaleza del juego, fomentando la innovación y las mejoras, reduciendo el riesgo de lesiones y enfermedades, e identificando y promoviendo los beneficios de salud del tenis

El informe anual del departamento del Estado del Juego (anexo) ayuda a proteger la naturaleza del tenis al identificar y analizar los factores que definen la esencia del deporte y, cuando sea necesario, utilizar esa información para proponer cambios de política / regla. Sus programas de certificación y pruebas reglamentarias (como la medición de la clasificación de la pista en competiciones por equipos de la ITF) también contribuyen a proteger la naturaleza del tenis, al tiempo que fomentan la innovación y las mejoras en el deporte, permitiendo el desarrollo y el uso de nuevos productos. Para que el deporte sea más seguro, el departamento coordina la investigación para producir regulaciones y pautas basadas en pruebas que atañen a la ciencia del deporte y a los aspectos médicos del juego.

### Programas ITF de Aprobación, Clasificación y Homologación

Las pruebas para la aprobación de pelotas para 2019 comenzaron el 1 de junio de 2018. En el momento de redactar este informe, se han aprobado 281 marcas para su uso en el juego del tenis según las Reglas de Tenis, de las cuales 85 son marcas de Nivel 1, 2 o 3. El Programa ITF de Clasificación de las Superficies de la Pista según su velocidad, *Court Pace Classification Programme* (CPCP) incluye 340 productos de superficie de pista y la Homologación ITF se sitúa en 91 pistas *Two-Star* y 61 pistas *One-Star* a escala mundial. La tendencia histórica en los tres programas aparece en las figuras 1, 2 y 3.

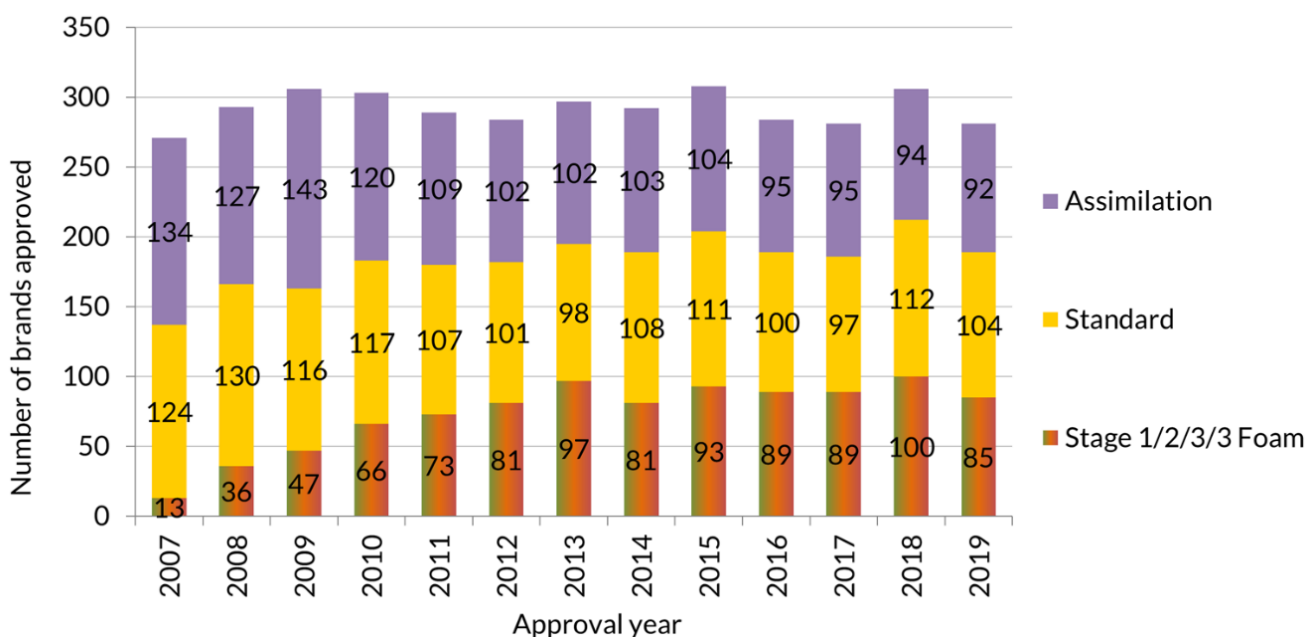


Figura 1. Número y tipo de marcas de pelota que consiguieron Aprobación ITF desde 2007. Año se refiere al año del test (es decir, 2019 = pelotas probadas en 2018 para su Aprobación en 2019).

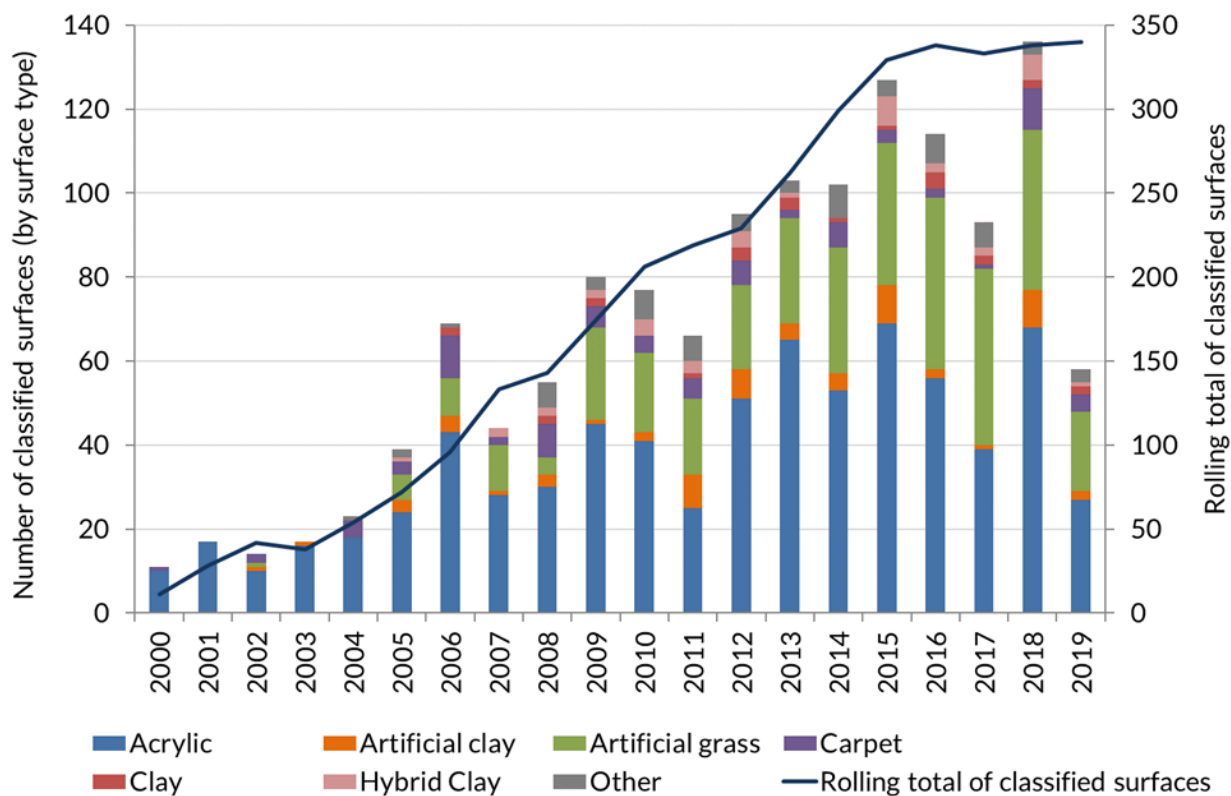


Figura 2. El número de superficies clasificadas por tipo de superficie (columnas) y el tabulado total de superficies clasificadas (línea) desde el inicio del programa de clasificación. Datos de cada año registrados al cierre del año (excepto el año actual).

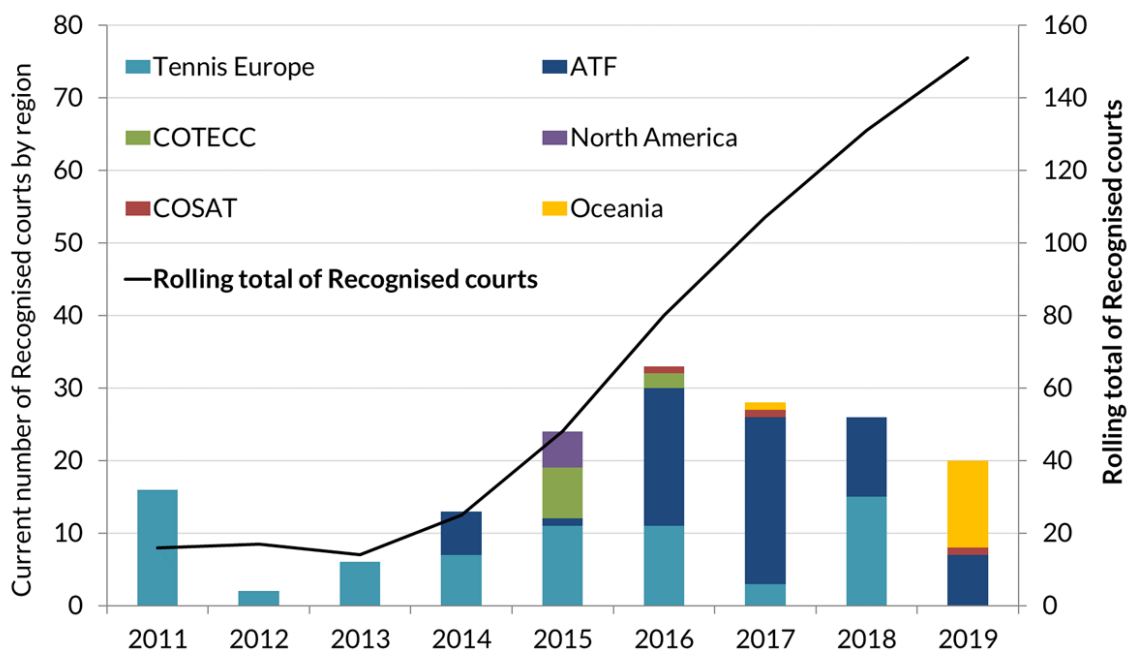


Figura 3. Número de pistas con Homologación ITF según localización (Asociación Regional) cada año desde el inicio del programa. Los datos de cada año se registraron al final del año calendario, (excepto el año actual)

## Centro Técnico ITF

Actualmente hay 22 productos homologados de Tecnología de Análisis del Jugador (PAT) *Player Analysis Technology*, disponibles para que organizadores de torneo y jugadores los utilicen en partidos jugados según las Reglas del Tenis.

Se han realizado las pruebas de Clasificación de la Pista según su velocidad y de Ojo de Halcón en las dos primeras rondas de Fed Cup y en la ronda clasificatoria de Copa Davis en Australia, Bélgica, China, República Checa, Alemania, Gran Bretaña, Japón, Kazajstán, Letonia, EEUU y Uzbekistán (un total de 17 eliminatorias hasta la fecha).

El Centro Técnico conservó con éxito su certificación para el sistema de gestión de calidad ISO 9001:2015 al término de su auditoría realizada por *British Standards Institute* en febrero.

La primera reunión de la Comisión Técnica tuvo lugar en abril. La Comisión debatió la introducción de la revisión asistida por vídeo (VAR) en el juego, la evolución de los sistemas electrónicos de arbitraje y el uso de productos clasificados en las competiciones por equipos ITF.

En julio se celebraron las reuniones anuales de la Fundación ITF con los fabricantes de raquetas, pelotas y superficies de pista. Los miembros discutieron la manera en que la ITF podría trabajar con la industria para reducir el impacto ambiental del equipo de tenis y hacer más sostenible el deporte.

## Medicina y Ciencias del Deporte

La primera reunión de la Comisión Médica y Ciencias del Deporte tuvo lugar en junio. La Comisión debatió los resultados de la reunión de consenso celebrada el día anterior sobre las definiciones de lesiones y enfermedades. Se aportó información actualizada del proyecto piloto de vigilancia de lesiones, incluida una demostración de los formularios y paneles de control utilizados para capturar y visualizar los datos de los eventos del ITF World Tennis Tour W80 y W100. Los índices de estrés térmico por calor y las medidas preventivas, por ejemplo, estrategias de refrigeración, también se discutieron adelantándose a Tokio 2020, ya que puede estar sujeto a temperaturas calurosas en el Evento Olímpico de Tenis y el Evento Paralímpico de Tenis.

## Estado del Juego 2018

### Introducción

Para cumplir con su misión de proteger la naturaleza del juego, fomentar la innovación y las mejoras, el Centro Técnico ITF se esfuerza por cuantificar los parámetros que describen la naturaleza del deporte a nivel de élite, constituyendo así "el estado del juego". Este informe anual tiene el propósito de establecer cómo cambian con el tiempo los jugadores, sus equipamientos y la interacción entre ellos, para analizar el impacto de estos cambios en el juego y considerar las ventajas de cualquier contramedida necesaria.

Las siguientes citas fueron manifestadas hace dos décadas, pero siguen siendo relevantes y contextualizan el propósito del informe del estado del juego:

"Creo que tienes que ver cómo será en el futuro en 10 años. He visto algunas estadísticas que dicen que en una gran final del año pasado el 54% de los puntos terminó después de los dos primeros golpes. No creo que haya nada bonito que ver allí."  
*Ivan Lendl*

"Los tipos grandes tienen una ventaja... No deberíamos tener miedo de cambiar las reglas si se diera el caso de que el 90% de los 50 mejores midieran más de 6'6" (198 cm) y que se estuviera perdiendo la fineza."  
*John Newcombe*

Se considera que las cuatro mediciones siguientes son características esenciales del juego que atrae a los espectadores e influye en la satisfacción y disfrute de los jugadores:

- La *duración del punto* se mide por el número de golpes en un punto. Un partido que consista principalmente en puntos muy cortos es poco deseable, ya que reduce el juego a un "intercambio de golpes". Por el contrario, un partido que consista en demasiados puntos muy largos puede volverse aburrido. La duración del punto depende del dominio del servicio, la capacidad y la táctica (relativas) de los jugadores y de la velocidad de la pelota.
- La *calidad del punto* se define por el "estilo" de juego, que incluye la colocación de los jugadores en la pista (por ejemplo, la proximidad a la red o a línea de fondo y líneas laterales), la selección de golpes y la frecuencia de puntos ganadores y errados.
- La *duración del set* se mide por el número de puntos en el set, y depende del número de puntos en un juego y los juegos en un set. Si el saque es dominante, los puntos y los juegos serán cortos pero se tenderá a que haya más juegos en el set, puesto que ninguno de los jugadores puede romper el servicio. Si un jugador es considerablemente superior, tanto los juegos como los sets serán cortos.
- La *calidad del set* está determinada por la proporción de puntos importantes en el set (es decir, aquellos puntos que afectan notablemente el resultado del partido). Por ejemplo, los puntos de break suelen ser puntos importantes. Por lo tanto, la calidad del set también depende del dominio del saque y de la habilidad relativa de los jugadores.

Este informe se centra en la duración del punto, examinando los factores que influyen en la duración de los puntos, cómo están cambiando a lo largo del tiempo y cómo podrían regularse si se considerara necesario.

## Duración del punto

La duración del punto depende del dominio del servicio. En el extremo, un servicio ganador tiene una duración de punto de uno. Un servicio ganador y volea tiene una duración de punto de tres. Hay una relación inversa entre la duración de un punto y el impacto del servicio en el resultado, como se muestra en la figura 1. Comprender la devolución de un servicio (definido como la probabilidad de que será devuelto con éxito 'in') permite la predicción de la duración del punto.

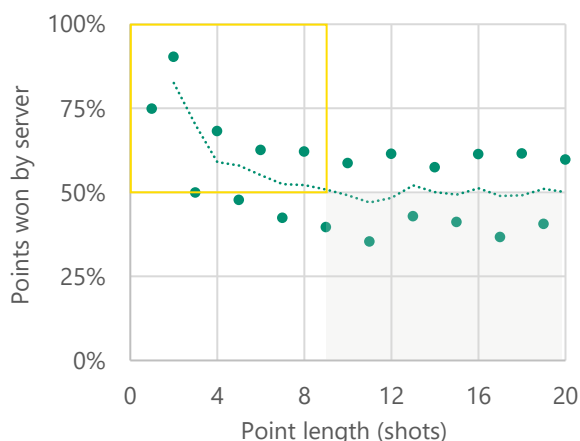


Figura 1. Porcentaje de puntos ganados por el que realiza el saque frente a la duración de punto en partidos seleccionados de Copa Davis. La línea punteada es una media móvil de dos períodos.



## Devolución del servicio

En los últimos siete años se analizaron cerca de 40.000 saques masculinos de partidos de la Copa Davis jugados en pistas de acrílico y césped para identificar los determinantes críticos de su devolución<sup>1</sup>. Los saques se agruparon en 80 grupos de características similares, basados en características de 305 trayectorias (p. ej. altura del impacto, velocidad inicial). Este método creó un *continuum* de devolución de servicio (a partir de los resultados del binario “devuelto” o “no devuelto”). Al hacerlo así, los factores asociados a alta/baja devolución podrían ser aislados. La Figura 2 muestra la devolución de cada grupo. Las puntuaciones de devolución del grupo oscilaron entre el 22% (es decir, los tipos de saques en este grupo tenían una baja probabilidad de ser devueltos) al 88%.

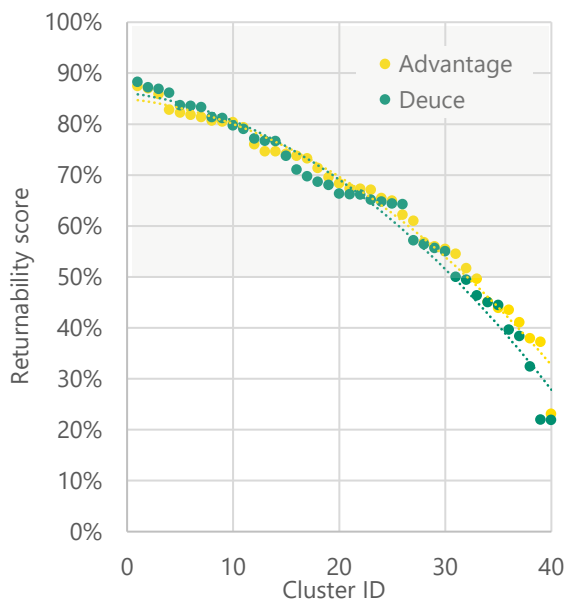


Figura 2. Puntuaciones de devolución para cada uno de los 40 grupos de saques para la pista deuce (verde) y pista ventaja (amarilla).

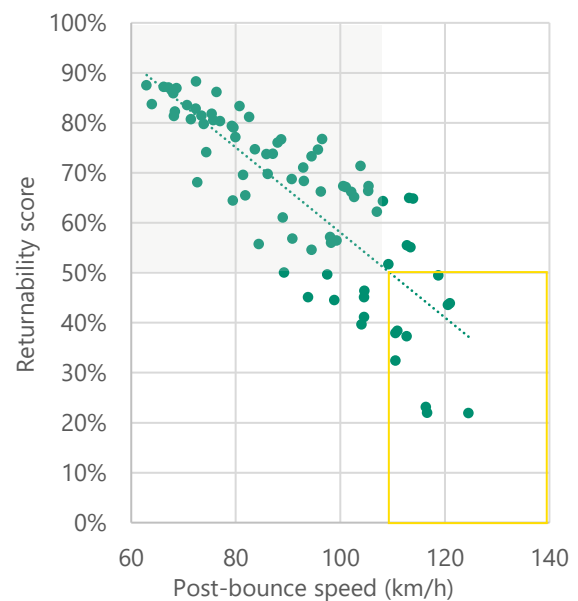


Figura 3. Puntuaciones de devolución para cada uno de los 80 grupos de saques frente a la velocidad tras el bote.

Se identificaron tres factores clave mediante análisis de regresión: ángulo de servicio (es decir, el ángulo entre la dirección del servicio y la posición del receptor), proximidad de la posición del bote de la pelota a una línea larga (línea lateral o línea de servicio central) y la velocidad tras el bote. La Figura 3 muestra una correlación lineal negativa entre la velocidad tras el bote y la devolución: a medida que la velocidad tras el bote aumenta en 1 km/h la devolución disminuye en casi un 1%. Por encima de una velocidad tras el bote de 110 km/h, la puntuación de devolución tiende a ser inferior al 50%. Un receptor frente a un servicio con una alta velocidad tras el bote tiene menos tiempo para responder y debe controlar la velocidad de la bola entrante. Distintas variables pueden contribuir a una mayor velocidad tras el bote, incluyendo una mayor velocidad de servicio, una bola más pequeña (que genera menos rozamiento) y una clasificación de velocidad de pista (CPR) más rápida. Un cambio de 1 km/h en la velocidad tras el bote es equivalente a alrededor de 2 puntos CPR.

<sup>1</sup> El mismo análisis será aplicado a los saques de la categoría femenina en Fed Cup.

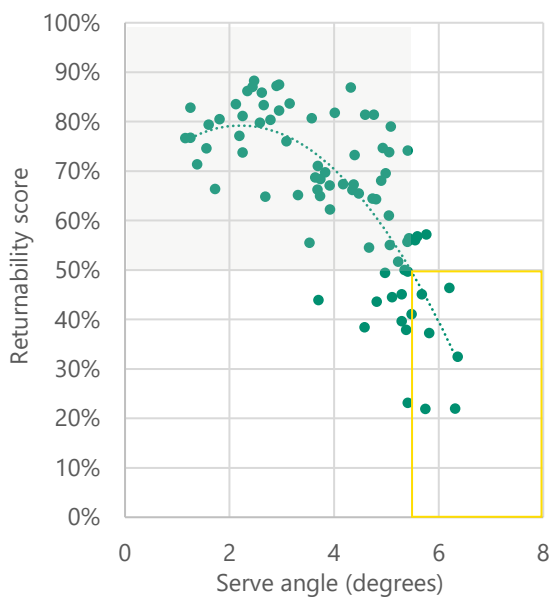


Figura 4. Puntuaciones de devolución para cada uno de los 80 grupos de saque frente al ángulo de servicio.

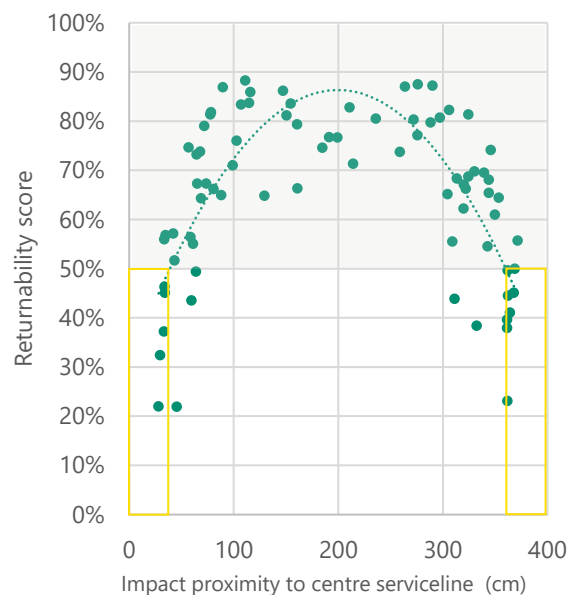


Figura 5. Puntuaciones de devolución para cada uno de los 80 grupos de saque frente a proximidad del impacto al centro de la línea de servicio

La Figura 4 muestra una relación no lineal entre el ángulo de servicio y la devolución. Un receptor frente a un servicio con un ángulo de servicio más alto tiene que correr para llegar a la pelota (y por tanto, menos tiempo para jugar su tiro). Por debajo de un ángulo de servicio de aproximadamente 3 grados, no hay un fuerte efecto de ángulo de servicio sobre la devolución, pero por encima de 3 grados la disminución de la devolución es aguda. Por encima de 5,5 grados, la puntuación de devolución tiende a ser inferior al 50%. La Figura 5 muestra una relación no-lineal entre la proximidad del lugar del bote a una línea larga y la devolución. La devolución es menor cuando la bola aterriza cerca de una línea larga (dentro de 40 cm). Los receptores suelen estar cerca del punto medio del lado ventaja o lado de iguales en la pista. Por lo tanto, tienen menos tiempo de jugar su resto cuando el servicio bota cerca del centro de la línea de servicio o de la línea lateral. Los saques anchos generalmente tendrán un mayor ángulo de servicio y aterrizarán cerca de la línea lateral, convirtiéndolos en servicios con una devolución menor (siempre que no sean demasiado lentos).

Cuando el jugador que realiza el servicio combina los tres determinantes críticos, los servicios tienen muy baja devolución. Los “Super-servicios” tuvieron una velocidad tras el bote de al menos 110 km/h, un ángulo de servicio de al menos 5,5 grados y la proximidad al centro de la línea de servicio de 40 cm o menos. Estos servicios tuvieron una devolución del 20%, o uno de cada cinco servicios, que es suficiente para ganar cómodamente un juego de servicios si se produjera constantemente.

### *Análisis del Jugador*

La Figura 6 muestra una correlación lineal positiva entre la velocidad del primer servicio y la altura del jugador. Los jugadores más altos suelen tener un mayor alcance de brazo, lo que produce una mayor velocidad de la cabeza de la raqueta (para una velocidad de swing constante) y, por tanto, un servicio más rápido. La Figura 7 muestra una correlación lineal positiva entre la velocidad tras el bote y la altura del jugador: los servicios más rápidos, de jugadores más altos, resultan en una mayor velocidad tras el bote. A pesar de que la velocidad del saque no pueda ser moderada, la velocidad tras el bote puede reducirse mediante el uso de una pelota más grande y/o una superficie más lenta.

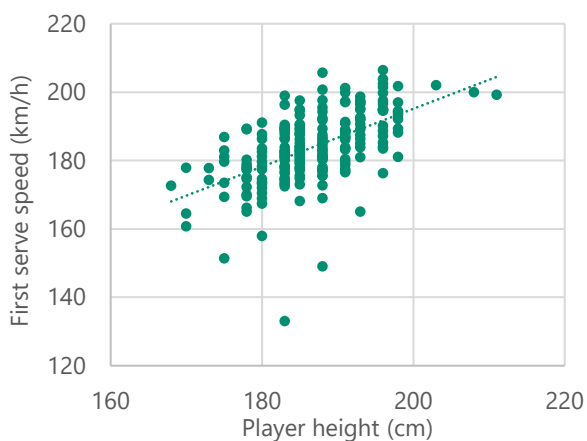


Figura 6. Velocidad del primer servicio frente a la altura del jugador

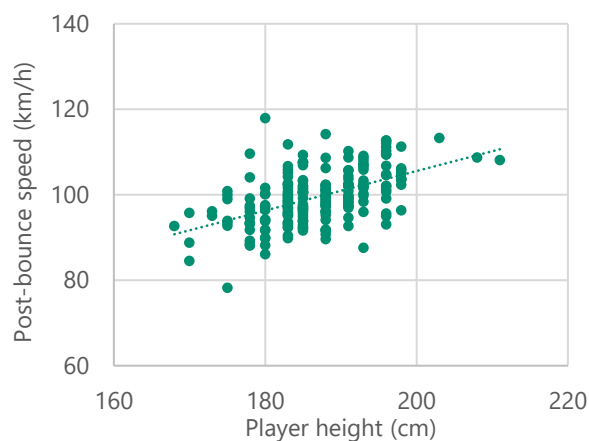


Figure 7. Promedio de la velocidad tras el bote frente a la altura del jugador

La Figura 8 muestra que la estatura media del top 50 de mujeres y hombres ha aumentado desde 2002 en 2 cm y 3 cm respectivamente. Este aumento en el promedio de altura de los hombres fue debido al número de jugadores de más de 200 cm de altura que están actualmente activos (antes de 2007 no había ninguno) y a un aumento general de la estatura en todos los 50 jugadores (ver figura 9). En 2002, las mujeres del top 50 eran 12 cm más bajas, en término medio, que sus homólogos masculinos. Esta diferencia ha seguido siendo constante y es ahora de 13 cm. La mujer más alta del top 50 actual es de la misma estatura que la media del top 50 masculino (188 cm).

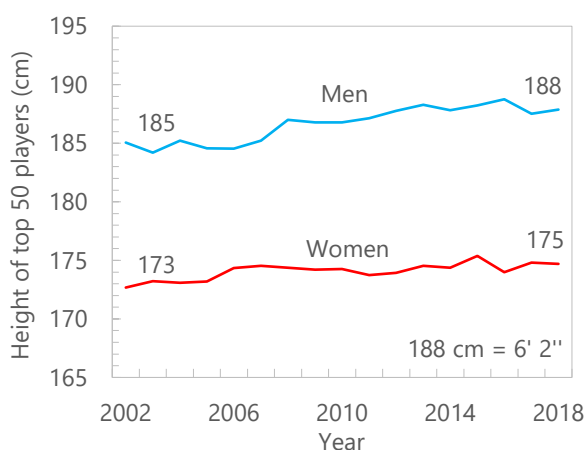


Figura 8. Estatura media del top 50 femenino (rojo) y masculino (azul).

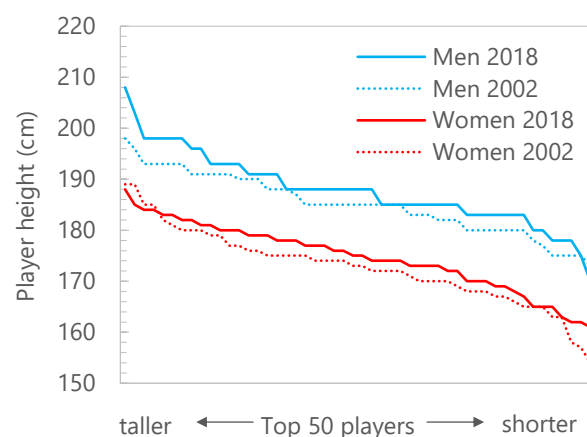


Figura 9. Alturas individuales de top 50 femenino (rojo) y masculino (azul) en 2002 y 2018

En resumen, los jugadores más altos tienen una ventaja sobre los jugadores más bajos, porque su altura adicional les permite sacar más rápido, y algunos de ellos han entrado en el top 50 masculino (posiblemente debido a esta ventaja). La altura del jugador no puede ser limitada, pero la ventaja asociada a la velocidad de servicio puede ser potencialmente atenuada haciendo cambios para reducir la velocidad tras el bote de la bola. Los jugadores más bajos probablemente se verán menos afectados por estos cambios ya que tienden a servir más lentamente en primer lugar.

### Análisis longitudinal

Los torneos de Grand Slam son un medidor valioso para evaluar los cambios longitudinales en el deporte, ya que tienen cuadros constantes y sólidos, incluyen una variedad de tipos de superficie (con diferentes velocidades de pista) e informan de la perspectiva del juego de muchas personas gracias a su perfil elevado. El análisis de la devolución del tiro y las duraciones de los puntos en

estas competiciones no es actualmente posible debido a la falta de datos. A falta de esos datos, se utilizan como indicadores otras métricas como los índices de aces y puntos de servicio ganados.

La Figura 10 muestra, con la excepción del Open de Australia, que la incidencia de aces ha sido estable en los Grand Slams. Los índices más altos de aces contribuyen a una devolución menor del servicio. Los índices de aces en Wimbledon han sido aproximadamente el doble que los de Roland Garros. Esto demuestra la influencia de la velocidad de la pista, ya que la hierba tiene la CPR más alta de las superficies de Grand Slam y la tierra batida la más baja. Durante el período analizado, los hombres sirvieron aces a un ritmo dos veces superior al de las mujeres. Esto sugeriría que los puntos eran generalmente más cortos en Wimbledon que en Roland Garros y que los puntos de los hombres eran más cortos que los de las mujeres.

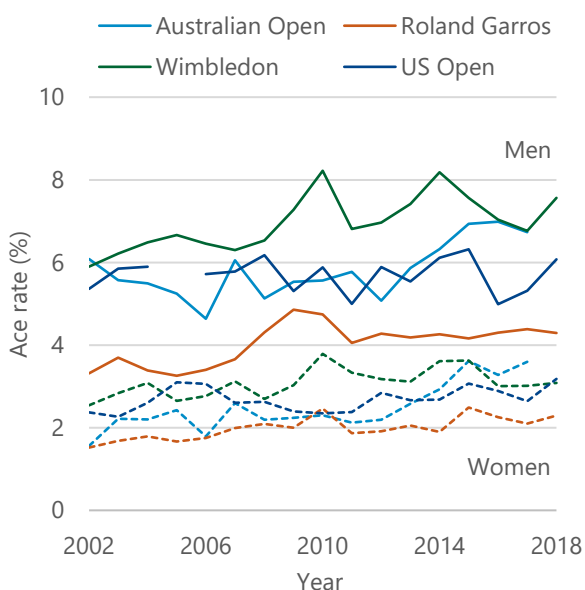


Figura 10. Porcentaje de aces por servicio en partidos individuales de Grand Slam.

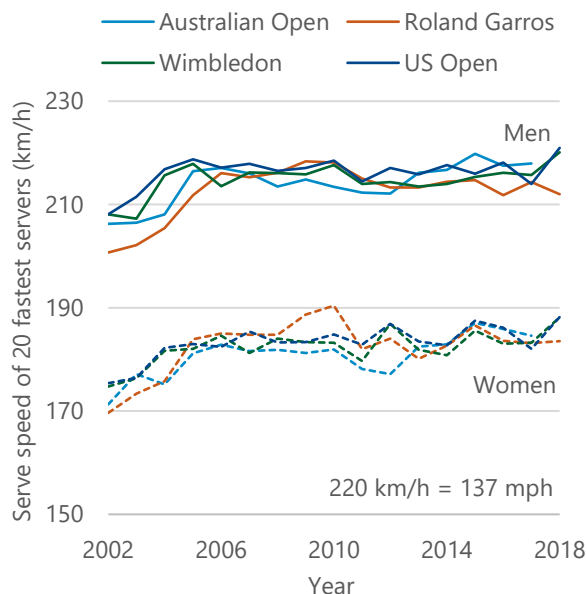


Figura 11. Velocidad media de servicio para los 20 jugadores con el saque más rápido en partidos individuales de Grand Slam.

El análisis de la velocidad del servicio en los eventos de Grand Slam muestra que los servicios más rápidos de los hombres y mujeres que sacan más rápido del top 20 han aumentado desde 2002 (ver figura 11). Sin embargo, el mayor aumento fue entre 2002 y 2005. En la última década, los hombres del top 20 que sacan más rápido, en término medio, lo hicieron a una velocidad de 215 km/h y las mujeres a 185 km/h.

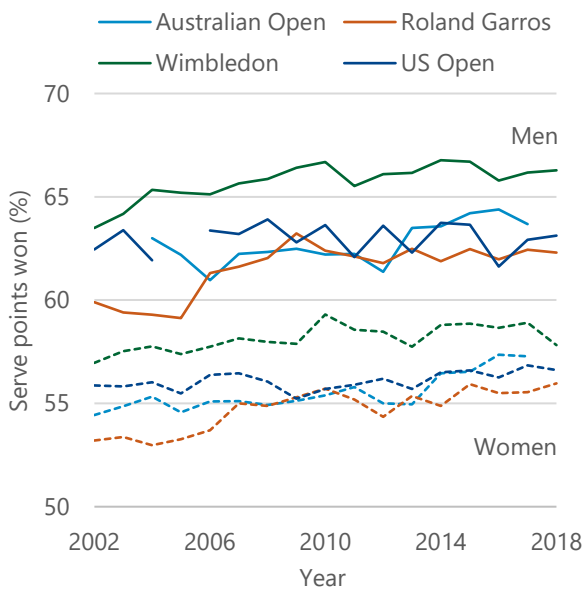


Figura 12. Porcentaje de puntos ganados en servicio en partidos de individuales de Grand Slam

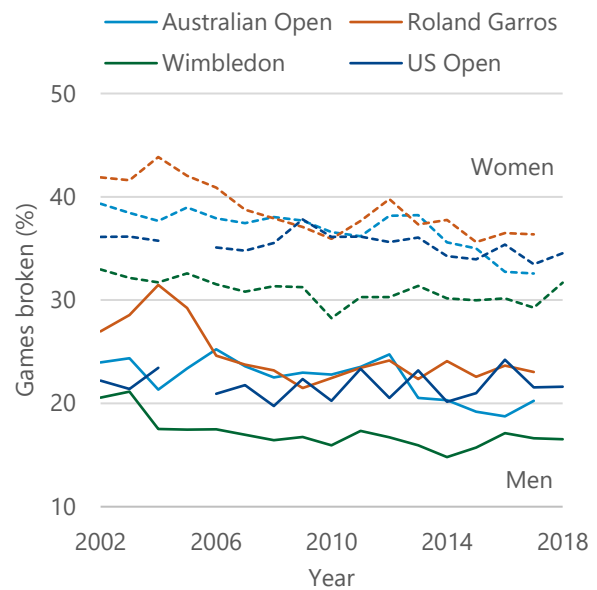


Figura 13. Porcentaje de rupturas de juegos en partidos individuales de Grand Slam

La Figura 12 muestra que los puntos ganados por el realizador del saque generalmente aumentan con el tiempo y son los más altos en Wimbledon. Por lo tanto, es probable que la devolución de los servicios en Wimbledon sea también la más baja (como se indica por el alto índice de aces). Sorprendentemente, aunque los aces sacados en Roland Garros fueran menos frecuentes (figura 10), los puntos de saque ganados han sido comparables a los del Open de EEUU. Los puntos de saque ganados en el Open de Australia han ido aumentando gradualmente para ambas categorías, masculina y femenina. Una explicación para esta tendencia podría ser un cambio en la velocidad de la pista a lo largo del tiempo, pero esto no ha sido verificado. La Figura 15 muestra el porcentaje de ruptura de juegos de servicio en cada año, la tendencia decreciente en la que es, en gran medida, lo contrario a los puntos de servicio ganados. El servicio ha sido menos dominante en el juego femenino de lo que ha supuesto en el juego masculino. Si la devolución del servicio es baja, la frecuencia de la ruptura de juegos es generalmente baja. En los últimos 10 años, el porcentaje medio de ruptura de juegos en partidos masculinos ha sido inferior al 25% en todos los encuentros de Grand Slams y por debajo del 20% en Wimbledon.

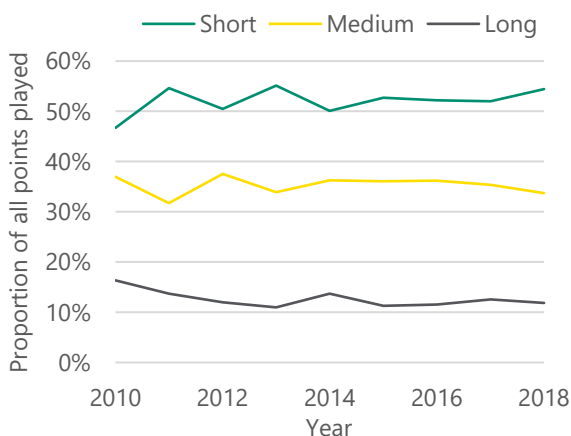


Figura 14. Porcentaje de puntos cortos (menos de 4 golpes), medios (4-8 golpes) y largos (más de 8 golpes) jugados por hombres en eliminatorias seleccionadas de Copa Davis.

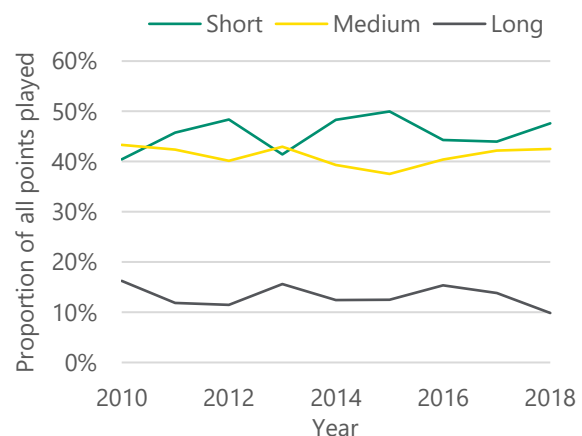


Figura 15. Porcentaje de puntos cortos (menos de 4 golpes), medios (4-8 golpes) y largos (más de 8 golpes) jugados por mujeres en eliminatorias seleccionadas de Fed Cup.

La Figura 14 muestra que generalmente más de la mitad de los puntos en las eliminatorias seleccionadas de la Copa Davis fueron 'cortos' (menos de 4 golpes) y poco más del 10% fueron 'largos' (más de 8 golpes). En la Fed Cup hubo menos puntos cortos y más puntos de "duración media" (4-8 golpes), como se ilustra en la figura 15. Esto concuerda con la diferencia pronosticada en la duración de puntos entre hombres y mujeres para los Grand Slams. En los últimos 8 años no se observó una tendencia identificable de aumento o disminución de la duración de los puntos en ninguna de las dos competencias. Si se llegara a convenir en que los puntos cortos no son deseables, sería posible establecer un indicador de alerta en un nivel determinado. A modo de ejemplo, si la proporción de puntos cortos superara ese nivel en años consecutivos, se podrían adoptar medidas para reducir la incidencia de puntos cortos. Por ejemplo, podría introducirse una reglamentación para aumentar la devolución del servicio. Esto podría incluir el uso de superficies de pista más lentas y/ o pelotas más grandes. Alternativamente, el tamaño del cuadro de saque podría reducirse mediante la creación de "líneas de servicio laterales" (véase la figura 16). Esta modificación es más drástica, pero podría limitarse solo a la devolución de los servicios y no afectar a otros golpes (que podrían verse afectados si se aumentara el tamaño de la pelota).

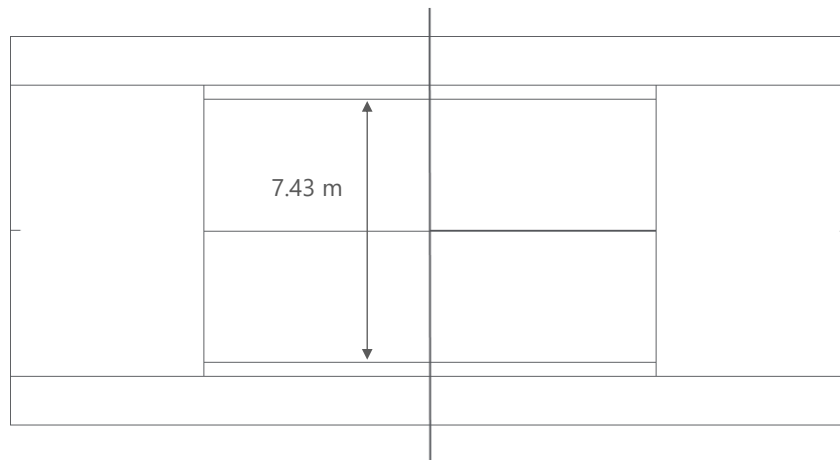


Figura 16. Marcas de la pista con la introducción de líneas de servicio laterales que están a cada lado de la línea de servicio central y en paralelo a ella a una distancia de 7.43 m la una de la otra.

## Conclusión

La duración del punto es una medida clave de la naturaleza del juego. Generalmente se considera poco atractivo el hecho de que haya demasiados puntos cortos. La menor devolución de un servicio puede conducir a puntos cortos, por tanto, la devolución del servicio debe ser controlada y pensada. La devolución del saque depende en gran medida de la velocidad tras el bote de la pelota, el ángulo de servicio y la proximidad del bote a la línea de servicio central o línea lateral. Los jugadores más altos normalmente sacan más rápido que los jugadores más bajos y, por lo tanto, generan mayor velocidad tras el bote, devolución de servicios más bajos, y en consecuencia, más puntos cortos. La velocidad más alta de los servicios tras el bote ejecutados por estos jugadores, puede reducirse aumentando su devolución mediante el uso de una pista más lenta y/o una pelota más grande. Podría utilizarse un indicador de advertencia que señalara un número excesivo de puntos cortos para determinar cuándo podría utilizarse una reglamentación de los equipos para contrarrestar el aumento de puntos más cortos. Una respuesta más drástica sería hacer el cuadro de saque más estrecho para aumentar la devolución de los saques sin afectar a la velocidad de los tiros posteriores



## PROGRAMA DE TENIS ANTIDOPAJE Y PROGRAMA ANTI-CORRUPCIÓN DE TENIS

### PROGRAMA DE TENIS ANTIDOPAJE (el “Programa”, o “TADP”)

La ITF administra y hace cumplir el Programa de parte de todos los tenistas profesionales. En la figura 1 aparece el número total de muestras recogidas en conformidad con el Programa hasta e incluyendo 2018. El Grupo de Trabajo de Antidopaje y el Comité de Revisión Independiente se reunieron en abril para revisar el Programa 2018 y para la puesta en marcha del Programa 2019, que entró en vigor el 1 de enero. A final de junio de 2019, se han recogido 3.774 muestras.

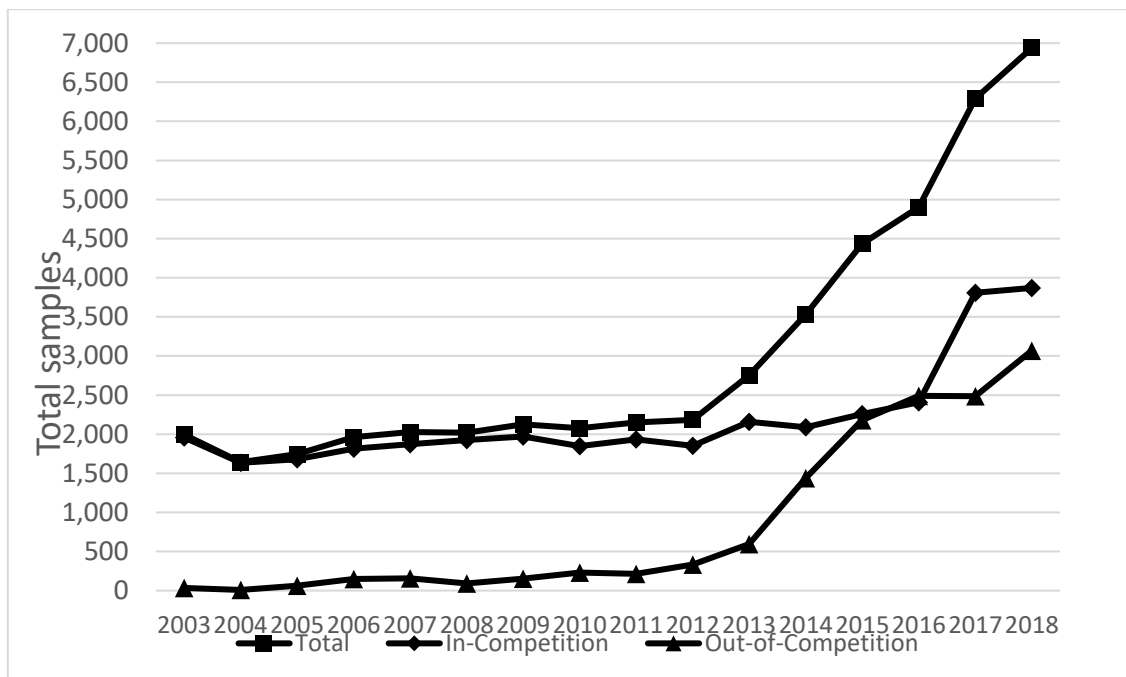


Figura 1. Muestras recogidas conforme al Programa (1991-2018).

Hasta la fecha en 2019 y en conformidad con el Programa, se han presentado un total de 54 solicitudes de Exención por Uso Terapéutico (TUE), de las cuales se han concedido 50 y se han denegado 4.

### Violaciones de la Regla Antidopaje

A la hora de redactar este documento se ha anunciado una decisión en conformidad con el Programa 2019. Se encontró que Aurore Felsenhart (Bélgica) cometió una Violación de la Regla Antidopaje conforme al Artículo 2.1 del Programa, debido a una muestra positiva aportada por ella el 4 de febrero de 2019 que contenía cannabis, un estimulante no especificado. Como consecuencia, se le impuso un período de inhabilitación de dos meses, efectivo a partir del 29 de marzo, fecha en que ella aceptó una suspensión provisional voluntaria.

### Educación

A final de junio de 2019, un total de 4.213 jugadores había completado el módulo de Conocimientos de educación de integridad ITF y 3.096 habían descargado la app del TADP. Se han llevado a cabo varias sesiones de educación presenciales y se han producido y distribuido materiales electrónicos en 2019.

### Agencia Mundial Antidopaje (“AMA”)

El Programa estuvo sujeto a una auditoría de cumplimiento presencial por parte de la AMA en mayo de 2019, conforme al nuevo Estándar Internacional para el Cumplimiento del Código. La AMA realizó una auditoría completa, que incluye pruebas, TUEs, educación y privacidad de datos. El Programa ha cumplido con todos los requisitos de cumplimiento.

## **Programa Anti-Corrupción De Tenis (el “Programa”, o “TACP”)**

El Comité de Integridad de Tenis se reunió en enero para revisar el Programa. Este órgano ha sido sustituido por el Consejo de Supervisión Independiente. (Ver "Panel de Revisión Independiente" a continuación), cuya primera reunión tuvo lugar en junio.

En comparación con el mismo período en 2019, el primer trimestre de 2019 se caracterizó por:

- a. Una reducción en alertas de apuestas de 45% (representando el total un 0,12% de los partidos profesionales “apuestables” jugados durante ese período);
- b. Ningún cambio en abusos informados a través de redes sociales;
- c. Un aumento en la presencia de ‘*courtsiders*’\* en eventos de tenis profesional.

\*(N.d.T.: informantes que trabajan desde la pista para grupos de apostadores que necesitan la información al instante)

## **Educación**

La app del Programa TACP ha sido descargada 1.062 veces en 2019, y el Programa de Protección de Integridad del Tenis ha sido completado por 9.423 jugadores en 2019 hasta la fecha (todas las cifras actualizadas con fecha de 19 de mayo).

## **Infracciones de corrupción**

Han sido anunciadas las siguientes sanciones en 2019:

- a. Cristobal Saavedra-Corvalan (CHI) fue suspendido por dos años y seis meses, y multado con 8.000 dólares USA por no cooperar con una investigación de la Unidad de Integridad de Tenis.
- b. Emmanuel Ikakah (NIG) fue suspendido por seis meses y multado con 5.000 dólares USA (siendo suspendidos de la sanción tres meses y 4.500 dólares USA) por apostar en tenis.
- c. Adimabua Iyrovbe (NIG) fue suspendido por seis meses y multado con 5.000 dólares USA (siendo suspendidos de la sanción tres meses y 4.500 dólares USA) por apostar en tenis.
- d. David Norfeldt (SWE) fue suspendido por ocho meses (siendo suspendidos de la sanción cuatro) y multado con 6.000 dólares por apostar en tenis.
- e. Mauricio Alvarez-Guzman (CHI) fue suspendido de por vida por amañar el resultado de los partidos.
- f. Benjamin D’Hoe (BEL) fue suspendido por seis meses (siendo suspendidos de la sanción cinco) y multado con 3.000 dólares USA (de los cuales fueron suspendidos 2.500 dólares USA) por apostar en tenis.
- g. Miguel Tobon (COL) fue suspendido por doce meses y multado con 26.000 dólares USA por vender wild cards.
- h. Helen Ploskina (UKR) fue suspendida de por vida y multada con 20.000 dólares USA por amañar partidos y delitos relacionados.
- i. Osman Torski (GER) fue suspendido por nueve meses (siendo suspendidos de la sanción seis) por amañar el resultado de un partido.
- j. Henry Atseye (NIG) fue suspendido por tres años y multado con 5.000 dólares USA por amañar el resultado de un partido y por no informar un intento de corrupción y por conocimiento de actividad de corrupción.

## **Panel de Revisión Independiente (Independent Review Panel) (“IRP”)**

El Informe Provisional IRP ha publicado su informe final. La ITF ha iniciado la puesta en marcha de las recomendaciones pertinentes. Se prevé que el Programa de Tenis Antidopaje se fusione con el Programa Anti-corrupción de Tenis en una nueva organización de integridad independiente.

## INTEGRIDAD

El Departamento de Integridad de la ITF aspira a ser el líder mundial en integridad deportiva y actúa en pos del objetivo ITF2024 en defensa de los más altos niveles de integridad, gobernanza y transparencia

### Reglas del Tenis

El Comité de Reglas del Tenis celebró dos reuniones en 2019. Entre los temas considerados, se concedieron variaciones temporales a la Regla 30 (Entrenamiento) a Tennis Australia y a la Asociación de Tenis de los Estados Unidos para permitir el entrenamiento durante el juego en el Open de Australia de 2019 y en el Open de EE.UU de 2019 respectivamente. El Comité de Reglas del Tenis ha recomendado una enmienda permanente a la Regla 29 (Juego continuo), la cual (en caso de ser aprobada) aumentaría el tiempo máximo entre los puntos de 20 segundos a 25 segundos.

El Comité de Reglas del Tenis ha seguido abordando sus prioridades estratégicas de revisión de la Regla 30 (Entrenamiento), el uso de la tecnología en el tenis, implicando a las Asociaciones Nacionales en el proceso de revisión de las Reglas del Tenis y desarrollando materiales que ayudarán a que las Reglas del Tenis sean más accesibles.

### Constitución ITF

El Comité Constitucional ha celebrado una reunión en 2019, durante la cual se han considerado una serie de asuntos relacionados con la gobernanza. Estos incluyen posibles enmiendas a la Constitución, solicitudes de cambios en las acciones de la ITF y resoluciones que se presentarán en esta AGM (Asamblea General Anual).

El Comité Constitucional también ha deliberado sobre una revisión más amplia de la Constitución de la ITF. Esta queda sujeta a la aprobación del Consejo antes de participar en consultas con las naciones y regiones.

### Resolución de litigios

El proceso revisado de resolución de litigios sigue abordando una serie de asuntos. Las estadísticas de los casos examinados en 2018 bajo el proceso revisado de resolución de litigios se muestran en la siguiente tabla:

	Copa Davis / Fed Cup	Circuitos ITF
<b>Panel de Arbitraje Interno "Internal Adjudication Panel"</b>		
Solicitudes de elegibilidad	17 (17 concedidas)	22 (12 concedidas; 10 denegadas)
Recursos de Infracciones de Entrada	N/A	60 (40 ratificadas; 20 rechazadas)
Recursos de Infracciones In Situ	N/A	33 (11 ratificadas; 22 rechazadas)
Infracciones contra el Bienestar	0	N/A
Otros	20*	0
Arbitraje (White/Green badge)	N/A	2
<b>Tribunal Independiente</b>		
Infracciones Graves	0	22 (16 decisiones aceptadas; 5 sin seguimiento; 1 en curso)
Infracciones contra el Bienestar	N/A	2 (1 aceptada; 1 en curso)
Infracciones de Torneo	N/A	0
Recursos de Infracciones In Situ	3 (1 fuera de plazo; 2 rechazadas)	N/A
Recursos de decisiones IAP	1 (1 rechazada)	2 (2 rechazadas)
Otros	3** (3 rechazadas)	0

\* Retirada/incumplimiento de una nación en enviar a un equipo;

\*\* Desafío de una nación ante los Reglamentos de Copa Davis 2019.

## **Salvaguardia**

Ha dado comienzo la implementación de la primera fase de una revisión de disposiciones de salvaguardia y para ello ha sido nombrado un Gerente de Salvaguardia. El objetivo principal de la labor inicial llevada a cabo ha consistido en establecer procedimientos de gestión de casos, necesidades de entrenamiento y educación, y mejorar la coordinación entre las asociaciones nacionales.

## **Buena gobernanza**

La ITF obtuvo el quinto mejor puesto de las 28 Federaciones Internacionales de verano en la segunda edición de la evaluación de gobernanza de la Asociación de Federaciones Internacionales Olímpicas de Verano (ASOIF).

En 2019, la ITF introdujo un Código de Ética que se aplica al Presidente, al Consejo Directivo, a los miembros del Comité y de la Comisión, y a los candidatos para su elección. El cumplimiento del Código es administrado por una Comisión de Ética independiente, que representa las mejores prácticas en gobernanza deportiva. Se consultó a ASOIF durante este proceso y hubo comentarios positivos sobre las medidas que la ITF estaba tomando en este ámbito.

La ITF acordó con las Asociaciones Regionales que en 2020 iniciará conversaciones con las regiones para ayudar a compartir las prácticas de buena gobernanza y determinar la manera en que la ITF puede brindar apoyo central en esta iniciativa.

## **Protección de Datos**

Como organización con sede en Europa, la ITF debe cumplir con el Reglamento General Europeo de Protección de Datos que entró en vigor el 25 de mayo de 2018. La ITF ha actualizado sus procedimientos de protección de datos para demostrar el cumplimiento. Se han emitido varios avisos de privacidad para garantizar que los interesados entiendan cómo la ITF procesa sus datos, y cómo éstos pueden consultarse en el sitio web de la ITF en el enlace "Avisos de privacidad". La ITF estará trabajando con las naciones con respecto al intercambio de datos (por ejemplo, en relación a torneos, clasificaciones de jugadores y programas de desarrollo).

## DESARROLLO

### Eventos

Después del éxito de las Competiciones regionales por Equipos Sub-12, los eventos clasificatorios para esta edición tuvieron lugar en la primera mitad del año en Asia, África, Centroamérica y Caribe, América del Sur y el Pacífico. Los mejores equipos se clasificaron para jugar en sus respectivas finales regionales de Competición por Equipos Sub-12 que se jugarán más adelante este año. Estos eventos prestan un apoyo aún mayor a la transición de los jóvenes jugadores desde el Tennis 10s a las Competiciones Nacionales, y desde éstas a las Competiciones Juveniles por Equipos ITF.

La División 2 de los Campeonatos de Desarrollo Asiáticos Sub-14 ITF se celebró en el mes de enero en Nonthaburi, Tailandia. Los Campeonatos de Desarrollo Asiático Sub-14 ITF- División 1 fueron organizados por Uzbekistán, en Tashkent, en el mes de mayo.

Las finales de la 42ª edición de los Campeonatos Juveniles Africanos, *African Junior Championships* (AJC), se celebraron en tres países durante los meses de marzo y abril. Las finales de Sub-18 se jugaron en marzo en Marruecos; y las finales de Sub-14 y Sub-16 se celebraron en Sudáfrica y en Túnez respectivamente en abril. Los jugadores de Centro y Oeste Africanos, Sudáfrica y Este Africano compitieron en campeonatos zonales en enero para conseguir un puesto en la clasificación de las finales de los Campeonatos Juveniles Africanos.

La segunda edición de *Pacific Nations Cup*, Copa de Naciones del Pacífico, tuvo lugar en el Centro de Entrenamiento Nacional de Lautoka, Fiji, del 28 de mayo al 2 de junio. El evento brindó a los jugadores de 14 naciones de la región con afiliación de Clase C la oportunidad de competir al más alto nivel, usando el mismo formato de Copa Davis y Fed Cup.

### Instalaciones

El Programa de Reconocimiento del Centro Nacional de Entrenamiento ITF, que fue lanzado en abril de 2018, ha sido bien recibido por las naciones. El objetivo del programa consiste en elevar el nivel de los Centros Nacionales de Entrenamiento (NTC) en todo el mundo y otorgar a los NTCs, bajo el control de las Asociaciones Nacionales, la oportunidad de obtener el reconocimiento de la ITF que se establece en tres niveles diferentes: Oro, Plata y Bronce. Desde el lanzamiento del programa ha habido un total de nueve solicitudes. El Programa de Redes NTC tiene por objetivo apoyar a 24 naciones de tenis en desarrollo para mejorar sus NTCs en 2019, de manera que puedan aspirar al reconocimiento ITF en el futuro.

En julio, el Comité de Subvenciones de Instalaciones ITF concedió un total de \$371,250 dólares USA en subvenciones de instalaciones a 14 Asociaciones Nacionales para la instalación de nuevos Centros Nacionales de Entrenamiento o para mantener/ampliar instalaciones ya existentes como parte del Programa de Subvenciones de Instalaciones ITF. Desde 2017, el Programa de Subvenciones de Instalaciones ITF ha concedido cerca de 1,4 millones de dólares USA a las naciones para sus instalaciones de tenis.

### Entrenamiento

#### *Cursos*

Desde el 1 de enero de 2019 se han llevado a cabo 56 cursos de entrenamiento, 19 de los cuales han recibido fondos de Solidaridad Olímpica, *Olympic Solidarity* (OS), mediante sus cursos técnicos para el programa de entrenadores. En el momento de redactar este documento, un total de 28 cursos previstos para 2019 se beneficiarán de los fondos OS.

### *Academia ITF (Proyecto estratégico)*

La Academia ITF se inauguró el 22 de marzo de 2019 con dos cursos de corta duración y más de 1.000 piezas de contenido dentro de la biblioteca iCoach. En el momento de redactar este documento, más de 2.300 usuarios de 146 naciones se han inscrito para estudiar los cursos disponibles, entre los que se incluyen:

- Cuánto sabes sobre tenis
- Ética en Entrenamiento
- Introducción al curso Play Tennis
- Introducción a Tennis10s
- Introducción a la campaña Play & Stay
- Introducción al equipamiento

El curso “Ética en Entrenamiento” está ahora disponible en tres idiomas: inglés, español y francés. La fase de certificación combinada estará lista en 2019, seguida de la fase Desarrollo Profesional Continuo, “*Continuous Professional Development*” (CPD) en 2020.

### *Desarrollo de Development of a National Sport System (DNSS) (Sistema Nacional de Deporte)*

En el momento de redactar este escrito, siete asociaciones nacionales fueron aceptadas por OS para beneficiarse del desarrollo de un Sistema Nacional de Deporte (DNSS) en 2019. El objetivo de este programa es permitir que los Comités Olímpicos Nacionales (CONs) desarrollen y fortalezcan el sistema deportivo nacional o local mediante la puesta en práctica de un plan de acción a medio o largo plazo. Cinco de los proyectos (Argentina, Botsuana, Lituania, Serbia y Tailandia) ya están en marcha, y los proyectos restantes están programados para comenzar pronto.

### *Conferencia Mundial de Entrenadores ITF por BNP Paribas*

La inscripción online para la Conferencia Mundial de Entrenadores ITF por BNP Paribas se inauguró el lunes, 29 de abril de 2019, con la fecha límite de inscripción anticipada del 1 de julio de 2019. El evento bienal se llevará a cabo en el Hotel Berkeley en Bangkok, del 25 al 27 de octubre de 2019, y estará organizado por la Asociación de Tenis sobre Hierba de Tailandia. Se espera que la edición de este año atraiga a más de 650 delegados de 80 países miembros de la ITF. La edición para 2019 incluye a los siguientes ponentes: Dave Haggerty, Mary Pierce, Mark Woodforde, Emilio Sanchez, Jo Ward, Merlin van de Braam, Beni Linder y Ruben Neyens.

### *Publicaciones de Entrenamiento ITF*

En abril salió publicada la 77ª edición de *ITF Coaching & Sport Science Review* (Revista de Entrenamiento y Ciencia del Deporte ITF) en inglés, francés y español. Esta edición abarca una variedad de aspectos en el juego, incluido el aprendizaje motor para jugadores muy jóvenes; tenis en silla de ruedas; entrenamiento psicológico en acción en una de las mejores academias; lesiones juveniles y universitarias de tenis; un análisis del tenis de base en Brasil; las percepciones de los entrenadores sobre el equipamiento a escala; el efecto de los estereotipos de género en el rendimiento; y el amaño de partidos. La edición 78ª del CSSR se publicará en agosto de 2019.

Actualmente hay más de 150 publicaciones en la app ITF eBooks en siete idiomas: árabe, chino, inglés, francés, portugués, ruso y español. Además de las mencionadas anteriormente, el nuevo Manual Avanzado de Entrenamiento ITF saldrá publicado más adelante en 2019.



## Participación

### *Conferencia de Participación Mundial ITF 2019*

La segunda edición de la Conferencia de Participación Mundial ITF se celebró en el estadio de Chelsea Football Club's Stamford Bridge en Londres, del 7 al 8 de Julio de 2019. La Conferencia ofreció un foro interactivo centrado en prácticas compartidas y debates especialmente enfocados en la retención de participación en deportes y actividad física.

Más de 200 delegados del mundo deportivo asistieron al evento cuando la ITF desarrolló el debate mundial que dio comienzo en el evento inaugural hace 12 meses. En total, hubo 63 Asociaciones Nacionales socias de la ITF, incluyendo a 20 Presidentes, cinco Asociaciones Regionales de la ITF, incluyendo a dos Presidentes, y siete federaciones deportivas internacionales presentes. La leyenda del tenis, Billie Jean King, recientemente proclamada primera embajadora mundial de Fed Cup, estuvo entre los ponentes principales, expuso una conclusión conmovedora el día de la inauguración e hizo sus observaciones sobre el aumento de los índices de participación.

Se contó con presentaciones de la FIFA, World Sailing, UNICEF, PGAs de Europa, Badminton World Federation, Special Olympics, World Rowing y Right to Play, y también hubo representación del mundo de los deportes electrónicos y los juegos a través de British Esports Association y Virtual Sports Association, (Asociación Británica de Deportes y Asociación de Deportes Virtuales). Asimismo, la Universidad de Leeds Beckett, Kosmos y Sportlabs Club Spark aportaron también expertas y valiosas contribuciones. La Federación Real Belga de Tenis, la Asociación China de Tenis, la Federación Costarricense de Tenis, Tenis Kenia, Tenis Nueva Zelanda y la Asociación Paraguaya de Tenis compartieron estudios de casos específicos sobre sus programas de participación nacional.

La ITF utilizó la Conferencia como una plataforma para presentar el Número Internacional de Tenis, un proyecto estratégico que ofrece un sistema de clasificación internacional diseñado para permitir que se jueguen más partidos entre jugadores de niveles similares, desde principiantes hasta profesionales.

### *Revisión de la campaña ITF Tennis Play and Stay*

Tras la revisión independiente de la campaña ITF Tennis Play and Stay que se publicó en 2018 y considerando las recomendaciones propuestas, la ITF ha puesto en práctica los siguientes puntos para apoyar el cumplimiento de la estrategia de Desarrollo 2017-2020:

- Recomendación de la Comisión de Entrenadores de la ITF de que no se organicen competiciones de eliminación individual / eliminatorias, para jugadores Sub- 10.
- Empezar una serie de proyectos de investigación basados en la evaluación de los formatos modificados vigentes en todo el mundo, la altura de la red para tenis Sub-10 y las competencias de tenis de nivel pre-rojo.
- Desarrollo de un nuevo programa de tenis escolar, que incluye la introducción de un nuevo proyecto de Festivales de Tenis de la ITF y el programa LTA Tennis for Kids.
- Relaciones más estrechas con Olimpiadas Especiales, la Asociación Internacional de Tenis para Invidentes y la Federación Internacional de Atletas con Capacidades Intelectuales Reducidas, para apoyar una mayor inclusión a través del tenis.
- Introducción de una serie de talleres de educación para padres, desarrollados conjuntamente con la Universidad de Loughborough, GBR y la Lawn Tennis Association. La ITF, la LTA y la Universidad de Loughborough tienen un acuerdo compartido para el respaldo a una beca de investigación (estudio de doctorado) que comienza en 2019 durante tres años académicos y lleva el título "La relación entre padres y entrenadores: un factor crítico para la participación y el rendimiento del desarrollo de jugadores en el tenis juvenil".
- Actualmente se está desarrollando una serie de nuevas actividades para ampliar el programa existente de ITF Tennis Xpress, utilizando pelotas más lentas para jugadores principiantes adultos. Estas actividades se pondrán a disposición de todas las asociaciones nacionales más adelante en 2019.

- Introducción del Número Mundial de Tenis como la nueva clasificación internacional de tenis.
- Publicación del Informe Mundial de Tenis ITF 2019.

Estas actividades han sido apoyadas por el Grupo de Participación de la ITF compuesto por ejecutivos de las cuatro naciones del Grand Slam, los Países Bajos y Tennis Canada durante 2019.

### *El Programa de Ayudas de Digitalización de la ITF*

El Programa de Ayudas de Digitalización de la ITF brinda apoyo financiero y técnico a las Asociaciones Nacionales que aún no se benefician de servicios totalmente digitalizados. A fines de 2018, nueve asociaciones nacionales recibieron ayudas por un total de 100.000 dólares USA a través del programa. Estos recursos financieros ayudaron a la introducción de nuevas bases de datos de afiliación, sistemas automatizados de clasificación y software de gestión de torneos. Está en marcha un segundo proceso de solicitud en 2019 y en 2020 el programa se integrará con el proyecto más grande, el Número Mundial de Tenis, para apoyar a las Asociaciones Nacionales que deseen participar en este nuevo proyecto de Desarrollo de la ITF.

### *Iniciativa de Tenis Juvenil*

En 2018, la ITF apoyó a 111 Asociaciones Nacionales activas que participaron en la Iniciativa de Tenis Juvenil (JTI) ITF a través de la provisión de equipos y / o subsidios para ayudarles a desarrollar sus programas nacionales de desarrollo Sub-14. Se invirtió un total de 780.450 dólares USA en la JTI y se recopilaron las siguientes estadísticas del proceso de informes de JTI para 2018:

- 256.377 niños fueron introducidos al tenis (51% de niñas) con un total acumulado de 260.050 inscripciones en la competición (57% de niños);
- 1.476 escuelas primarias y 978 clubes de tenis brindaron oportunidades de juego
- 3.513 agentes se involucraron para llevar a cabo las sesiones de tenis.

Hasta la fecha, 116 asociaciones nacionales activas participan en JTI en 2019 con una inversión total de 899.870 dólares USA a través de la distribución de equipos y / o ayudas.

Todas las naciones activas en 2019 han recibido un documento actualizado de la Guía JTI, y también han puesto en marcha su proceso anual de presentación de informes. Se ha tramitado el primer conjunto de ayudas de JTI (enero a junio) a través del cual se ha enviado a 98 naciones su asignación anual de equipos JTI.

Se presentó una nueva marca JTI específica en la Conferencia de Participación Mundial de la ITF como parte de una nueva plataforma online llamada "*ITF Brand Hub*". La plataforma permitirá a todas las naciones JTI activas crear información digital e impresa personalizada para los programas y actividades de sus respectivos países, todo dentro de una marca ITF controlada.

### *ITF Global Tennis Report 2019 (Informe Mundial de Tenis ITF 2019)*

El Informe Mundial de Tenis ITF 2019 se publicará en agosto y será compartido con todas las Asociaciones Nacionales, Asociaciones Regionales y partes interesadas del tenis. El Informe también se ha puesto a disposición del uso público. Esta primera edición sin precedentes, que será publicada por la ITF, ofrece una imagen detallada del panorama del tenis en todo el mundo utilizando los datos de participación facilitados por 195 Asociaciones Nacionales, a través del Plan de Desarrollo de la Asociación Nacional online, así como el análisis de los datos de rendimiento utilizando rankings y datos de torneos a partir de la base de datos de resultados de la ITF, tanto para jugadores masculinos como femeninos, profesionales y juveniles.

Gracias al uso de una herramienta de *Business Intelligence* (Inteligencia Empresarial), cada una de las 195 Asociaciones Nacionales participantes tiene publicados sus informes específicos de participación y rendimiento dentro del Informe. Se proporcionan las tendencias clave, tanto de la participación como de los aspectos de rendimiento del panorama global, incluidos los desgloses regionales en todas las variables de datos analizados. Este Informe Mundial de Tenis será la base

sobre la que la ITF se asiente desde la Estrategia de Desarrollo 2017-2020 trabajando con cada Asociación Nacional, centrándose específicamente en áreas para el desarrollo, para conseguir aumentar su número de jugadores de tenis y para desarrollar jugadores con más talento.

#### *Plan de desarrollo de la Asociación Nacional Online*

Se ha llevado a cabo una revisión del Plan de Desarrollo de la Asociación Nacional con los datos proporcionados por cada Asociación Nacional que se presentan en el Informe Mundial de Tenis de la ITF 2019. Serán implementados los próximos pasos para administrar la fase dos del Plan y se solicitará a las Asociaciones Nacionales seleccionadas que faciliten una actualización de sus datos enviados previamente. El Plan actualizado proporcionará definiciones más claras de cada variable de datos solicitada y, lo que es más importante, brindará orientación a las Asociaciones Nacionales participantes sobre cómo cotejar sus respectivos datos nacionales con mayor precisión y coherencia entre las naciones.

#### *Actualización de la Escuela de Tenis*

Está en desarrollo un nuevo recurso de Escuela de Tenis. Este recurso es una actualización completa de la anterior Iniciativa de Escuela de Tenis ITF e incluirá sesiones para profesores y entrenadores de tenis en la fase pre-roja de tenis, así como para Tennis10s. Además, se incluirá información sobre el nuevo proyecto de los Festivales de Tenis ITF y el programa de éxito *Tennis for Kids* de la LTA británica, un programa de activación de tenis de seis semanas que se desarrolló tras la victoria de la Copa Davis de su país en 2015.

En colaboración con Tennis Europe, cuatro asociaciones nacionales (Estonia, Islandia, Irlanda y Serbia) están ahora poniendo en práctica un nuevo proyecto de tenis escolar. El propósito de este proyecto es mejorar los programas nacionales de tenis existentes en las escuelas primarias de estas naciones, para ofrecer a los niños Sub-10 una primera experiencia de tenis divertida y agradable. Estos cuatro países representan nuevas naciones JTI activas como parte del proyecto y la ITF ha proporcionado equipamiento, recursos económicos y asistencia experta ITF para el proyecto durante 2019.

#### *Festivales de Tenis ITF*

Durante los Juegos Olímpicos de la Juventud de Buenos Aires 2018, un total de 4.821 asistentes (escolares y adultos) participaron en actividades de tenis en un área designada de iniciación de tenis, con el apoyo de la Asociación Argentina de Tenis (AAT). Los datos de los participantes se recopilaron a través de una aplicación de gestión de eventos móvil. La aplicación permitió rastrear las cifras de los participantes y compartir los datos con la AAT, para que pudieran medir el impacto de la iniciación de tenis y hacer un seguimiento con los participantes.

Tras el éxito de este proyecto piloto, la ITF ha invertido en el desarrollo de la tecnología de la aplicación como parte de un nuevo proyecto de los Festivales de Tenis de la ITF. El proyecto dará a las Asociaciones Nacionales acceso a una aplicación móvil de gestión de eventos que puede ayudar a los organizadores de eventos locales a configurar, administrar y realizar un seguimiento de la asistencia en cada Festival de Tenis. Cada sede que organice un Festival de tenis deberá facilitar un camino de seguimiento accesible para que todos los participantes puedan ser conservados a través de oportunidades de juego locales ya existentes o nuevas, como JTI para todos los jugadores nuevos que participen en Sub-10.

El objetivo del proyecto de los Festivales de Tenis de la ITF es crear una experiencia acogedora, asequible e inclusiva de "primera vez en tenis" para los nuevos participantes. Los festivales de tenis se organizarán en un entorno, normalmente en sedes locales, bajo la dirección de sus respectivas asociaciones nacionales.

El desarrollo de la nueva aplicación ITF Tennis Festivals está cerca de ser ultimado, y la ITF está trabajando con Clubspark para aportar la solución. Como parte de la primera fase del proyecto, ha

comenzado un programa piloto con una serie de naciones. La aplicación dará a las Asociaciones Nacionales el acceso a una aplicación móvil de gestión de eventos que puede ayudar a los organizadores de eventos locales a configurar, administrar y realizar un seguimiento de la asistencia en cada Festival de Tenis. Las naciones también tendrán acceso a todos los datos recopilados de cada festival de tenis organizado.

Una nueva marca de ITF Tennis Festivals y su activos digitales y de impresión asociados estarán a disposición de todas las Asociaciones Nacionales de apoyo, para su personalización en la nueva plataforma online *ITF Brand Hub*.

### *Grupo de Participación ITF*

El Grupo de Participación ITF está formado por ejecutivos de alto nivel de los cuatro torneos de Grand Slam, Canadá y los Países Bajos, que se reunieron por conferencia telefónica en febrero y mayo de 2019, y también mantuvieron su reunión anual en Londres después de la Conferencia de Participación Mundial ITF. En el transcurso de la conferencia telefónica, cada nación aportó una actualización de sus programas de participación. Durante la reunión presencial de julio, se llevó a cabo una revisión de la Conferencia Mundial de Participación de la ITF 2019, se facilitó una actualización de todos los proyectos basados en la participación ITF, incluido el Informe Mundial de Tenis ITF 2019, y también una actualización de cada una de las naciones participantes en sus respectivas actividades para aumentar el deporte a nivel nacional.

### **Rendimiento**

En enero se concedieron Becas de Jugadores de Grand Slam a 15 jugadoras y a 15 jugadores de 21 naciones. El Programa *The Grand Slam Player Grant*, administrado por ITF en nombre del Comité de Grand Slam, aporta un fondo total de 650.000 dólares USA a los jugadores seleccionados y tiene por objetivo conseguir que sean más las naciones y jugadores representados en la tradicional competición internacional.

Quince jugadores de 11 países fueron seleccionados para recibir las Becas de Jugadores Juveniles ITF. El programa proporciona en 2019 una financiación total de 300.000 dólares USA a jugadores seleccionados de todo el mundo para contribuir en sus costes relacionados con la competición, con el objetivo de ayudarles a realizar la transición del juego juvenil al circuito profesional.

El Equipo Internacional GSDF Sub-18 a Australia realizó una gira de tres semanas que incluía la Copa Sidney de Naciones para las chicas y un Campamento de Entrenamiento para chicos antes de los Campeonatos Juveniles Internacionales de AGL Loy Yang Traralgon y el Open de Australia Juvenil. El equipo de siete jugadores fuertes participó en el segundo viaje a la mayor inauguración del año de un equipo financiado por el Fondo de Desarrollo de Grand Slam desde 2007.

Los equipos GSDF International U.S. College participarán en un tour de tres semanas en el caso de las mujeres y de cuatro semanas en el caso de los hombres durante julio y agosto. Este programa se lanzó en 2017 y tiene el propósito de ayudar a los mejores jugadores universitarios que tengan intención de jugar profesionalmente y representar a sus países en Copa Davis y Fed Cup cuando acaben la Universidad.

Tres equipos regionales Sub-14 GSDF representando a África, América del Sur y Asia participarán en una gira europea durante julio y agosto. Los equipos viajarán a París a un campamento de entrenamiento seguido de torneos en Francia, Países Bajos, Alemania y Bélgica. Los jugadores que se hayan clasificado para las Finales de Tenis Mundial Juvenil en la República Checa estarán allí en la semana final. Un equipo Sub- 14 europeo se unirá a los tres equipos en Alemania.

Los equipos internacionales Sub-18 A y B GSDF jugaron una serie de torneos europeos en Italia, Bélgica y Francia durante mayo y junio. El Equipo A continuó hacia Inglaterra para el nuevo evento J1 en Nottingham, en la fase previa a Roehampton y Junior Wimbledon, mientras que el equipo B terminaba su tour en Roland Garros. Entre ambos equipos, 12 jugadores de 11 países, se

beneficiaron de la participación en el programa *touring team* (equipos viajeros) financiado por los cuatro torneos de Grand Slam.

Tras el éxito del primer tour del año pasado, en noviembre se celebrará el Internacional GSDF Sub-14 de Equipo para Eddie Herr y Orange Bowl. El equipo estará formado por los mejores seis chicos y seis chicas de cada una de nuestras seis regiones.

Tres jugadores que actualmente asisten al Centro de Entrenamiento Regional ITF compitieron en Junior Grand Slams en 2019. Carol Lee (NMI), que se encuentra en el Centro de Entrenamiento Regional de la ITF en el Pacífico de Fiji, se convirtió en la primera jugadora del Centro de Entrenamiento del Pacífico en calificar y participar en el cuadro principal de un evento de Grand Slam, después de calificar para el Open de Australia. Sada Nahimana (BUR), que actualmente asiste al Centro de Tenis de Alto Rendimiento ITF / CAT en Marruecos, continúa progresando bien, alcanzando un alto puesto 13 en el ranking Junior ITF. Eliakim Coulibaly (CIV) de 17 años, que también reside en el Centro en Marruecos, jugó los eventos clasificatorios en Roland Garros y Wimbledon.

### *ITF Número Internacional de Tenis*

El proyecto *World Tennis Number* (WTN) está progresando bien. Se está implementando un proyecto piloto con 16 naciones y dos Asociaciones Regionales que han compartido con la ITF sus datos de forma segura para probar el algoritmo de individuales.

La plataforma digital del sistema y la base de datos del repositorio general están siendo construidas por el proveedor de soluciones Club Spark elegido para el proyecto. En septiembre está previsto que finalice el trabajo del desarrollo propuesto.

El algoritmo de dobles también se está construyendo en colaboración con Imperial College de Londres.

El equipo de proyecto WTN ITF y el Comité Directivo asistieron a la Conferencia de Participación Mundial de la ITF 2019 el domingo 7 y el lunes 8 de julio, en el Chelsea FC, para el anuncio de WTN y para dar una actualización detallada a los delegados.

En la AGM (Asamblea) ITF en Lisboa se impartirá un taller dedicado al WTN y a sus beneficios para las Asociaciones Nacionales.