

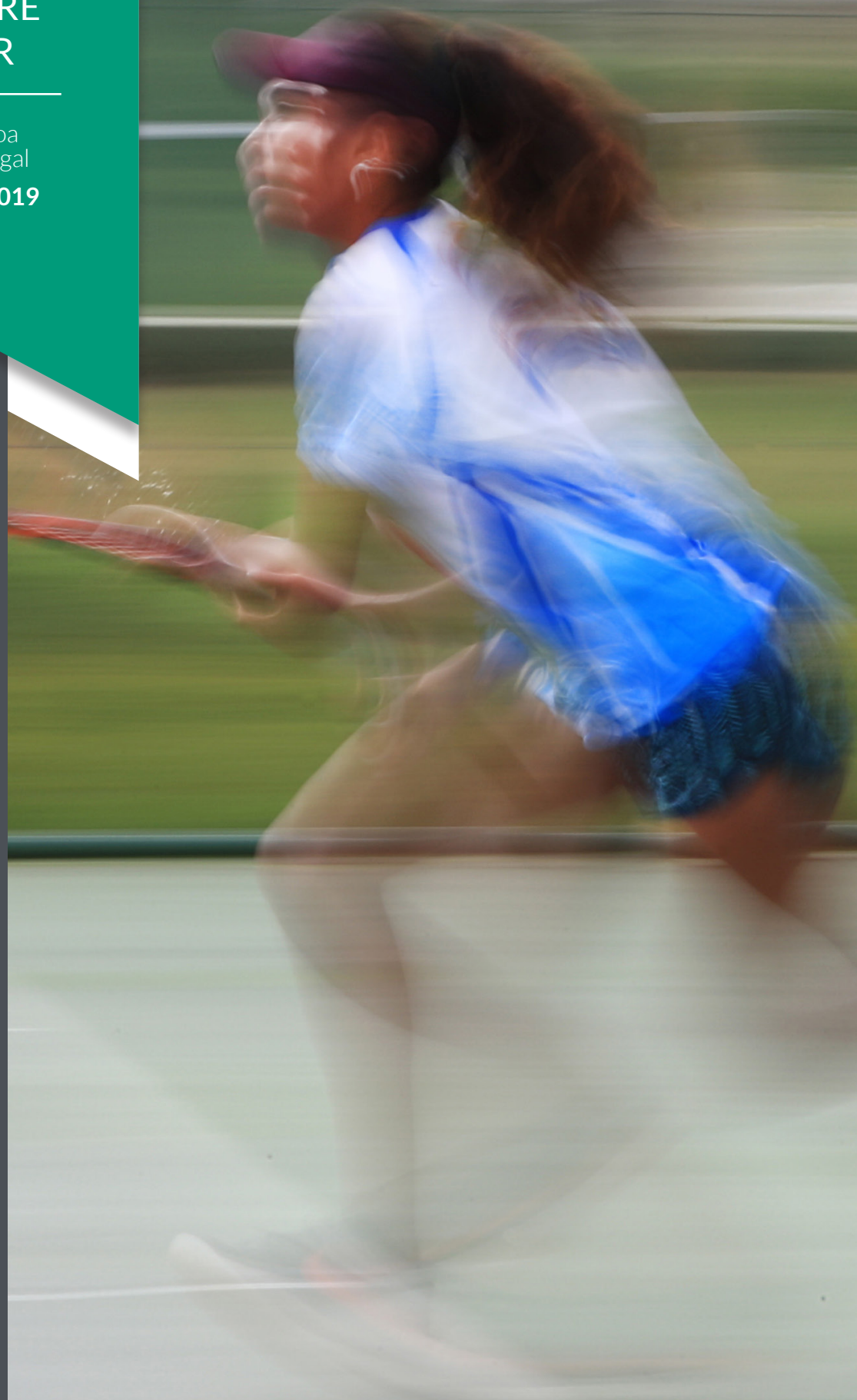

AGA ORDRE
DU JOUR

Epic Sana Lisboa
Lisbonne, Portugal

27 septembre 2019



ORDRE DU JOUR

Page

Veillez cliquer sur le numéro de la page pour vous rendre directement à cette section

1. DISCOURS D'OUVERTURE DU PRESIDENT	5
- Etablissement d'un Quorum	
- Excuses	
- Désignation d'un Président de séance	
- Nomination et élection des Scrutateurs	
- Approbation du Procès-verbal de l'AGA de 2018 (ayant circulé au préalable)	
- Nécrologie	
2. ELECTION DU PRESIDENT 2019-2023	6
- Information sur les nominations des candidats	
3. FINANCES	
- Bilan des rapports financiers de 2018	11
- Budget et budget consolidé de 2018, Budget de 2019 et prévisions pour 2020	15
- Adoption des comptes audités de 2018	
4. REGLES & REGLEMENTS	
- Resolution du Conseil D'administration – Amendement de la Regle 29 (Jeu Continu) Des Regles du Tennis de 2020	21
5. CONSTITUTION	
- Resolution du Conseil d'administration – Eligibilite et Mandat des Directeurs	22
- Resolution Proposee par la Deutscher Tennis Bund (DTB) – Criteres d'Election au Conseil d'Administration	25
- Resolution du Conseil D'administration – Soumission par le Conseil de Resolutions Recues en Retard	27
- Resolution Proposee par la Fédération Tunisienne de Tennis (FTT) – Quota Minimum de Femmes Elues au Conseil D'administration	29
6. MEMBRES	
- Demandes d'augmentation du nombre d'actions	30
- Demande de transfert de Classe C à Classe B d'un membre	30
- Notification d'intention de demande d'adhésion en Classe B à l'AGA de 2020	30
- Demande de transfert d'actions de Classe B d'une ancienne Federation Nationale a une nouvelle Federation Nationale	31
- Suspension de membres	31
- Cotisations de 2020	31
7. ELECTION DES MEMBRES DU CONSEIL D'ADMINISTRATION 2019-2023	
- Information sur les nominations des candidats	32
8. NOMINATIONS	
- Nomination de Conseillers honoraires à vie	69
- Nominations pour Services rendus au jeu	71
9. DESIGNATION DES COMMISSAIRES AUX COMPTES	73
10. AUTRES QUESTIONS	73

RAPPORTS DEPARTMENTAUX

Page

DEPARTEMENT PRESIDENTIEL, DES COMMUNICATIONS & DE L'ADMINISTRATION	75
- Communications	
- Relations internationales	
- Ressources humaines	
- Technologie de l'Information et des Communications	
- ATP et Tour WTA	
- Conseil du Grand Chelem	
DEPARTEMENT COMMERCIAL	85
- Parrainages, Télévision et Droits des Médias	
CIRCUITS ITF & EPREUVES DE TENNIS PROFESSIONNEL	93
- Coupe Davis et Fed Cup	
- Epreuves de tennis des Jeux Olympiques, Paralympiques et de la Jeunesse	
- Tour du Monde de Tennis (Hommes et Femmes)	
- Juniors	
- Seniors	
- Beach Tennis	
- Tennis en fauteuil roulant	
- Hopman Cup	
- Arbitrage	
INTEGRITE & DEVELOPMENT	111
- Science & Technique	
- Antidopage et Anti-corruption	
- Intégrité	
- Développement	

ORDRE DU JOUR

1. DISCOURS D'OUVERTURE DU PRESIDENT

ETABLISSEMENT D'UN QUORUM – ARTICLE 18(b):

Le quorum doit comporter la moitié des Membres de classe B ou tout nombre de membres de Classe B détenant entre eux au moins la moitié des actions de Classe B, mais un scrutin pourra avoir lieu même si à un moment donné, certains des délégués des Membres de classe B formant un quorum sont absents de la salle de conférence.

EXCUSES

DESIGNATION D'UN PRESIDENT DE SEANCE

Approbation de la désignation de Jonathan Taylor QC (Bird & Bird LLP) comme Président de séance pour la durée de l'Assemblée de 2019.

ELECTION DES SCRUTATEURS – ARTICLE 18(f):

Au début de chaque Assemblée générale, trois scrutateurs sont élus. Les nominations de ces scrutateurs sont acceptées de la part de tout délégué de tout Membre de Classe B ou C, à condition que ce délégué ne propose pas plus d'un seul candidat. Le scrutin pour l'élection des trois scrutateurs se fait à main levée.

APPROBATION DU PROCES-VERBAL DE 2018 – ARTICLE 14(b)(i):

Approbation du procès-verbal de l'Assemblée Générale précédente.

NECROLOGIE

ELECTION DU PRESIDENT 2019 - 2023

Conformément à l'Article 20 (Le Président de la Société) de la Constitution de 2019, les candidatures suivantes ont été présentées:

Nom	Fédération Nommant les candidats
* David Haggerty	United States Tennis Association
Ivo Kaderka	Czech Tenisova Asociace
Anil Khanna	All India Tennis Association
David Miley	Tennis Ireland

* Président sortant se représentant

Les informations concernant chaque candidat se trouvent dans les pages suivantes.

Conformément à la Constitution de l'ITF, Articles 20 (A) – (C):

20. LE PRESIDENT DE LA SOCIETE

- (a) Le Président est élu pour un mandat de quatre années consécutives (sauf en cas de départ anticipé selon les termes de ces Articles) par Résolution du Conseil lors d'une Assemblée générale annuelle. Ce mandat de quatre ans doit prendre effet à l'issue de l'Assemblée générale annuelle à laquelle le Président a été élu. Pour éviter toute confusion, la position de Président est un poste à temps plein et le Président est, en vertu de sa position, officier de la Société. Le Président peut rester membre de Classe B ou d'une Association régionale mais est tenu de se retirer (et de ne pas accepter pendant tout le terme de son mandat) de tout poste ou autre fonction de direction ou position honoraire au sein de tout membre de Classe B ou Association régionale dès sa nomination comme Président.
- (b) ...
- (c) **Election**
 - (a) La procédure ci-dessous s'applique à l'élection présidentielle:
 - (i) S'il n'y a qu'un seul candidat, celui-ci est déclaré élu
 - (ii) S'il y a plus d'un candidat, un scrutin a lieu et si à l'issue de ce scrutin:
 - (b) Un candidat a obtenu plus de 50% des suffrages exprimés, ce candidat est déclaré élu.
 - (c) Aucun candidat n'a obtenu plus de cinquante pour cent (50%) des suffrages exprimés, un second tour de ballottage a lieu entre les deux candidats ayant obtenu le grand nombre de voix sauf si un troisième candidat a obtenu vingt-cinq pour cent (25%) ou plus des voix auquel cas celui-ci est également inclus dans le ballottage. Si au second tour, un des candidats obtient plus de cinquante pour cent (50%) des suffrages exprimés, ce candidat est déclaré élu. Si aucun candidat n'obtient plus de cinquante pour cent (50%) des voix au second tour, un troisième tour a lieu entre les deux candidats ayant recueilli le plus grand nombre de voix. Lors de ce troisième tour, le candidat obtenant le plus grand nombre de voix est déclaré élu. Au cas où les deux candidats au troisième tour obtiennent le même nombre de voix, un autre tour de scrutin a lieu entre ces deux candidats pour déterminer le candidat élu.

David Haggerty



Détails personnels

Année de naissance: 1957
Citoyen des **Etats-Unis d'Amérique**
Langues: anglais

Licence ès Lettres, Administration commerciale et Marketing –
Université George Washington, USA

Occupations

1998-2010 Président/PDG/Directeur, Directeur USA ; Président de Penn Racquet Sports
1994-1998 Président de Dunlop Maxfli Slazenger Sports
1980-1994 Directeur des produits/Directeur des ventes/VP Marketing & ventes Mondiaux/Directeur général/Propriétaire de Prince Sports Group

Administration du Tennis

Fédération Internationale de Tennis

2015-présent Président et Directeur général
2015-présent Président du Comité Olympique de l'ITF
2015-présent Président du Groupe de travail Coupe Davis/Fed Cup
2015-présent Président du Conseil de la Hopman Cup
2011-présent Membre du Comité des Grands Chelems
2013-2015 Membre du Conseil d'administration et vice-président de l'ITF
2013-2015 Président du Comité du Circuit féminin de l'ITF
2013-2015 Président de la Commission conjointe des Médias
2013-2015 Membre du Comité des Finances
2009-2013 Membre du Comité du Circuit féminin de l'ITF

United States Tennis Association

2015 Dernier ex-président de l'USTA
2013-2014 Président, PDG, Directeur de l'USTA
2013-2014 Président de l'Open des USA
2011-2012 Premier Vice-président de l'USTA
2011-2012 Président du Comité de la Planification stratégique de l'USTA
2009-2010 Vice-président de l'USTA
2007-2008 Directeur 'at large' de l'USTA
2003-2006 Président du Comité du Marketing national de l'USTA
2001-2007 Directeur 'at large', Section des Etats du Centre de l'USTA

Divers

2017-présent Membre de la Commission de l'Entourage des Athlètes du Comité International Olympique
2015-présent Membre du Conseil de la WTA
2015-présent Membre du Comité exécutif de l'International Tennis Hall of Fame (ITHF)
2016-présent Membre du Comité des Nominations de l'ITHF
2015-présent Membre du Comité des Trophées 'Golden Achievement' de l'ITHF
2011-présent Membres du Conseil des Gouverneurs de l'ITHF
2011-2015 Membre du Conseil d'administration de la Fondation USTA
2006-2008 Président de l'Association de l'Industrie du Tennis

Expérience en Tennis de Compétition

1975-1979 Université George Washington (boursier de tennis) ; équipe de tennis masculine (#3 simple – G=Freshman) ; #1 simple (Sophomore-Senior) ; Trophée MVP chacune des 4 années ; première équipe d'Atlantic 10 Conference chacune des 4 années ; CWU Tableau d'Honneur de l'Athlétisme. Une fois diplômé, joueur de Tour Satellite en Europe.

Ivo Kaderka



Détails personnels

Année de naissance: 1963

Citoyen de la République Tchèque

Langues: Tchèque, anglais, russe, slovaque

Candidat en Science (Doctorat), Académie Tchèque des Sciences, 1990
Faculté d'Economie de l'Université de Prague, licence en ingénierie, 1981 - 1985

Administration du Tennis

Fédération Internationale de Tennis

2015-2019 Membre du Comité de la Fed Cup

Fédération régionale

2017-présent Vice-président de Tennis Europe

Fédération Tchèque de Tennis

1998-présent Président depuis 22 ans

1998-présent Organisateur de rencontres de Coupe Davis et de Fed Cup

Divers

2011-présent Vice-président de 'SKIAREAL Spindleruv Mlyn', République Tchèque (Leader Tchèque du marché et premier centre de sports d'hiver)

2008-2012 Conseiller du Ministre adjoint, Ministère des Finances

2006-2007 Ministre adjoint pour les Sports, au Ministère de l'Education et des Sports

2002-présent Membre du Conseil d'administration de l'Union sportive tchèque

2002-2011 Président du Conseil d'administration de 'SKIAREAL Spindleruv Mlyn', République Tchèque

2000 Conseiller du Commissaire gouvernemental pour l'Assemblée annuelle du FMI et de la Banque Mondiale qui s'est tenue à Prague en 2000

1998-présent Membre du Plenum du Comité Olympique national

1998 Ministre adjoint au Ministère du Développement régional

1996-1997 Membre du Comité Economique de la Fédération de Football de la République Tchèque

1995 Directeur de cabinet du Ministre de la Santé

1994 Directeur, TV Bingo s.r.o.

1991-2002 Charles University, Faculté des Sciences Sociales, Institut d'Etudes Economiques, Maître de Conférences

1986-1991 Institut des Prévisions de l'Académie des Sciences de Tchécoslovaquie – Chercheur

Expérience en Tennis de Compétition

1980-1989 Compétitions régionales nationales

Anil Kumar Khanna



Détails personnels

Année de naissance: 1953

Citoyen **d'Inde**

Langues: Hindi, anglais, punjabi

Université de Delhi, Licence en Economie

F.C.A. (Institut des Experts Comptables d'Angleterre et du Pays de Galles depuis 1977)

Administration du Tennis

Fédération internationale de Tennis

2015-présent	Vice-président
2013-présent	Membre du Conseil d'administration
2013-présent	Membre du Comité des Finances
2015-présent	Président du Groupe de Conseillers en Développement
2013-2015	Membre du Groupe de Conseillers en Développement
2011-2013	Membre du Comité de la Fed Cup
2003-2011	Membre du Conseil d'administration
2005-2011	Président du Comité du Circuit féminin
2003-2011	Membre du Groupe des Conseillers en développement
2003-2005	Président du Comité des Seniors
1999-2001	Membre du Comité zonal de la Coupe Davis
1990-présent	Délégué de l'AITA aux AGAs

Fédération régionale

2005-présent	Président, Fédération Asiatique de Tennis
2003-2005	Secrétaire général, Fédération Asiatique de Tennis

All India Tennis Association

2012-2016	Président
2000-2012	Secrétaire général Honoraire

Delhi Lawn Tennis Association

2000-2012	Président
1996-2000	Secrétaire général Honoraire

Fédération Olympique de l'Inde (Comité National Olympique)

2017-2020	Vice-président Senior
2014-2017	Trésorier Honoraire

2000-2006	Directeur, Syndicate Bank of India
1995-2000	Directeur, Banque Centrale de l'Inde
	Directeur, Asia in BOD of DFK International, groupe Mondial de sociétés comptables basées dans 90 pays, avec 417 bureaux à travers le monde.
1998-2018	Président, Saurer India (société en participation d'Oerlikon Saurer, Allemagne/Suisse)

Expérience en Tennis de Compétition

Joueur de loisir & a participé à des épreuves de tennis comme amateur & au niveau universitaire

David Miley



Détails personnels

Année de naissance: 1958

Citoyen d'Irlande

Langues: Anglais, français, espagnol

Licence en Sciences, Commerce et Economie, Université Lander, USA

Licence en Commerce, University College Dublin, Irlande

Administration du Tennis

Fédération Internationale de Tennis

1997-2015	Directeur exécutif du Développement
2013-2015	Membre du Groupe de travail conjoint du tennis professionnel ITF/ ATP/ WTA
2008-2011	Président du Groupe de travail sur l'Education des Entraîneurs
2002-2015	Président du Groupe de travail sur l'Introduction au Tennis
2000-2015	Coordinateur/ Président du Groupe de travail de l'Amérique du Nord
1992-2015	Membre/Coordinateur de la Commission des Entraîneurs
1998-2015	Membre de la Commission médicale de l'ITF
1997-2015	Coordinateur du Comité des Conseillers en Développement
1998-2015	A assisté aux réunions du Conseil d'administration de l'ITF en tant que cadre supérieur
1997-2015	A assisté aux réunions du Comité technique des Juniors, Seniors et tennis en fauteuil roulant en tant que cadre supérieur
1999-2015	Coordinateur de la Réunion annuelle des Présidents des Fédérations régionales

Fédération régionale

Juillet 2017-

Mai 2019 Consultant en Développement de la Fédération de Tennis Asiatique

Divers

Actuellement	Membre du Conseil d'administration de 'Tennis Coach Ireland'
2008-2015	Membre du Conseil d'administration de l'Industrie du Tennis
2011-2015	Membre du Comité du Développement du sport et de l'Education d'ASOIF
1984	Diplôme d'Entraîneur du plus haut niveau de la LTA
2017-présent	PDG de 'Dave Miley Tennis and Sports Consultancy Ltd'
1988-1997	Propriétaire/PDG des Centres de Tennis en salle et Exercice de Maidstone
2017	Trophée ATF pour Services rendus au Tennis
2007	Trophée de Tennis Europe pour Services rendus au Tennis
2004	Trophée de la CAT pour Services rendus au Tennis

Expérience en Tennis de Compétition

2012	Elu Membre du 'All England Tennis Club'
1984-1987	Deux fois Champion national de doubles hommes d'Irlande
1982	Une fois Champion national de double mixte d'Irlande
1980s	Joueur haut classé en Irlande
1977-1981	Tennis universitaire, Lander University, Caroline du Sud Junior International en Irlande Membre de Clubs IC an Angleterre et en Irlande

3. FINANCES

RAPPORT DU PRÉSIDENT DE LA COMMISSION DES FINANCES À TOUTES LES FÉDÉRATIONS NATIONALES CONCERNANT LES ÉTATS FINANCIERS DE 2018

Les états financiers consolidés de l'ITF établissent une distinction entre les activités d'exploitation, les dépenses liées aux initiatives stratégiques et les activités d'investissement. Les activités d'exploitation représentent les activités en cours de l'ITF, par opposition aux dépenses liées aux initiatives stratégiques pour des activités et des projets visant spécifiquement à atteindre les objectifs d'ITF2024. Les activités d'investissement portent sur la performance des portefeuilles d'investissement qui soutiennent les réserves de l'ITF.

Le rapport financier ci-joint détaille le résultat réel de 2018, tel que décrit dans les états financiers qui accompagnent le Rapport annuel de l'ITF, avec des comparaisons par rapport au budget de 2018 qui avait été approuvé par l'Assemblée Générale à Orlando.

Ce rapport est fourni conjointement avec le Rapport et les comptes annuels et avec les États financiers consolidés, lesquels fournissent plus de détails quant à la performance et contiennent également des informations relatives au flux de trésorerie et au bilan financier.

Outre les informations d'historique, la synthèse financière contient également des informations sur le budget 2019 tel qu'il a été approuvé par le Conseil en octobre 2018.

D'autres informations seront communiquées lors de la session d'actualisation sur la Finance.

SYNTHÈSE DES RÉSULTATS DE 2018

Nous avons le plaisir de rapporter que le résultat de 2018 concernant les activités en cours, tel qu'indiqué dans le Rapport et les comptes annuels, fait apparaître un excédent d'exploitation de 0,2 millions USD, soit un résultat légèrement supérieur à l'équilibre du budget pour 2018.

Les dépenses consacrées aux initiatives stratégiques totalisaient 3,7 millions USD par rapport à un budget de 4,8 millions USD. Ces dépenses correspondent à l'utilisation des réserves et par conséquent, sont comptabilisées au titre du déficit d'exploitation. Le déficit d'exploitation après les initiatives stratégiques présente une amélioration de plus de 1,2 million USD à 3,5 millions USD et limite l'utilisation des réserves requises à ce montant.

Les conditions défavorables du marché d'investissement au quatrième trimestre 2018 qui ont touché le marché mondial ont entraîné une inversion des bénéfices enregistrés au cours des trois premiers trimestres et finalement, les portefeuilles de l'ITF ont subi des pertes d'investissement de 1,9 million USD sur l'ensemble de l'année. Ces chiffres doivent être considérés dans le contexte de la nature des portefeuilles à long terme et en tenant compte du fait que les valeurs d'investissement fluctuent de manière irrégulière à la hausse et à la baisse. Les pertes de 2018 font suite à la croissance exceptionnelle enregistrée en 2017. L'impact des pertes de 2018 aboutit à un déficit total après impôt (de 0,1 million USD) de 5,5 millions USD, soit une augmentation de 2,0 millions USD par rapport au déficit budgétisé. Il est à noter que les retours sur investissement jusqu'à janvier 2019 ont largement couvert ce montant, ce qui nous conforte dans notre politique de perspective d'investissement à long terme.

Ce déficit est aggravé par un taux de change défavorable sur les couvertures de change détenues par l'ITF en fin d'année et qui s'élèvent à 2,8 millions USD, ce qui vient encore entamer les réserves. La baisse totale des réserves s'élève à 8,3 millions USD et à la fin 2018, les réserves représentaient 49,5 millions USD. En dépit de ces pertes, qui dans une large mesure, correspondaient simplement à une inversion des bénéfices exceptionnels enregistrés en 2017, la valeur des réserves à la fin 2018 était à parité avec celle de la fin 2016 (49,6 millions USD), malgré un investissement de 4,8 millions USD dans des initiatives stratégiques au cours de cette période de deux ans. Cela

signifie que des dépenses exceptionnelles de 4,8 millions USD ont été encourues sans entraîner d'impact sur les réserves de l'ITF. En fait, depuis qu'il a été décidé de puiser dans les réserves pour financer les initiatives stratégiques, une somme totale de 5,9 millions USD a été dépensée, mais les réserves ont été maintenues à leur niveau de 2016.

Résultat d'exploitation

Le résultat d'exploitation pour 2018 s'élevait à 72,8 millions USD pour un budget de 73,9 millions USD, incluant un objectif de parrainage non contracté de 2,1 millions USD. Même si les ventes par parrainage individuelles ont été solides, la révision du format de la Coupe Davis, qui a abouti aux changements adoptés par un vote lors de l'Assemblée Générale annuelle de 2018, a créé une certaine incertitude sur le marché et provoqué un manque à gagner de 1,3 million USD par rapport à l'objectif visé.

Les frais d'exploitation s'élevaient à 72,6 millions USD, soit 1,3 million USD sous le budget de 73,9 millions USD.

Le budget prévoyait des dépenses pour un fonds de participation des joueurs à la Coupe Davis qui n'ont finalement pas été encourues. D'autres économies ont été réalisées sur la technologie d'arbitrage électronique des lignes, en raison de l'augmentation des rencontres de Coupe Davis et de Fed Cup disputées sur terre battue et d'un nombre supérieur de rencontres qui ont donné lieu à des frais de déplacement et de fret moins élevés. Ces économies, d'un montant total de 0,3 million USD, ont été partiellement compensées par le Panel de révision indépendant pour la troisième année consécutive avec des coûts bruts dépassant le budget de 0,6 million USD et une augmentation nette du budget de l'Unité pour l'intégrité dans le tennis (après déduction de la réduction des dividendes liés aux droits sur les données). Les coûts de l'Assemblée Générale de 2018 à Orlando ont augmenté avec la mise en œuvre réussie de programmes visant à augmenter le nombre de déléguées féminines et la participation de nations membres de catégorie C. 144 nations étaient représentées, ce qui constitue un record.

Les dépenses de Développement réel pour 2018 ont été largement conformes au budget tel qu'il a été approuvé. Il est toutefois important de noter que par rapport à 2017, cela représente une augmentation de 2,0 millions USD, conformément à la priorité stratégique ITF2024 visant à augmenter les activités de développement. Cette augmentation de 0,2 million USD par rapport au budget correspond à la hausse des subventions pour les installations octroyées aux nations.

Initiatives stratégiques

Les initiatives stratégiques représentent une dépense directement liée à la réalisation des objectifs d'ITF2024, mais qui ne sont pas considérés comme des activités en cours. Les initiatives stratégiques ont représenté en tout 3,7 millions USD en 2018, par rapport à un montant budgétisé de 4,8 millions USD.

Les projets classés comme des initiatives stratégiques pour 2018 comprenaient l'investissement dans la Coupe Davis avec les travaux de mise en place de la nouvelle finale de Coupe Davis par Rakuten en fin de saison à Madrid (terminés), le lancement du World Tennis Tour (terminé), la création du World Tennis Number (en cours), la diffusion d'événements de l'ITF qui n'étaient pas télévisés auparavant (en cours), la création d'une archive vidéo génératrice de revenus (en cours), l'amélioration de la présence de l'ITF sur les réseaux sociaux (qui sera transférée vers les activités en cours pour 2019), et la mise à niveau de l'infrastructure et des systèmes ICT, tels que l'amélioration considérable du système IPIN et du site Web de l'ITF (toutes deux en cours).

Les économies réalisées par rapport au budget sont dues au fait que les améliorations budgétisées de la Coupe Davis et de la Fed Cup ont été remplacées par les révisions des nouveaux formats de la Coupe Davis et de la Fed Cup et la signature d'un contrat de licence pour la Coupe Davis avec Kosmos.

BUDGET POUR LA PÉRIODE DU 1 JANVIER AU 31 DÉCEMBRE 2019

Le budget pour 2019 fourni dans la synthèse financière présente le résultat attendu pour 2019 qui a été communiqué au Conseil en octobre 2018. Le résultat du budget affiche un excédent d'exploitation en cours de 0,2 million USD, et des dépenses de projets d'initiatives stratégiques de 3,9 millions USD, qui soutiennent l'exécution continue des projets clés d'ITF2024. En assurant un excédent du résultat en cours, l'ITF continue à préserver une discipline financière et à sécuriser la stabilité financière à long terme de l'ITF.

Les revenus d'exploitation augmentent, passant de 36,6 millions USD à 109,5 millions USD, ce qui reflète les 43,8 millions USD de frais de licence de Kosmos et les 18 millions USD de prix destinés aux joueurs. Dans la mesure où les prix attribués aux joueurs passeront directement par les Fédérations nationales, ils ne seront pas comptabilisés dans les registres au format statutaire et sont inclus ici, car ils peuvent être considérés comme des revenus générés par l'ITF. Cette augmentation spectaculaire du revenu a permis de réaliser des investissements majeurs dans la Coupe Davis et la Fed Cup pour les nations. C'est le cas par exemple de la multiplication par dix de la subvention au développement accordée aux groupes de zones, ainsi qu'aux activités en développement et au tennis en fauteuil, conformément à l'engagement pris lors de l'Assemblée Générale de 2018. Une analyse plus détaillée est fournie ci-après dans ce rapport.

Les revenus du sponsoring ont diminué, passant de 19,5 millions USD à 6,5 millions USD, ce qui reflète la nouvelle structure commerciale de la Coupe Davis, la majorité des droits commerciaux étant cédés sous licence à Kosmos. Les 6,5 millions USD restants sont imputables aux phases qualificatives de la Coupe Davis, à la Fed Cup et aux événements du circuit ITF. L'ITF conserve également 3,2 millions USD de revenus de droits télévisés après la transmission des revenus de la finale à Kosmos en vertu du contrat de licence. Les contributions de la Coupe Davis ont diminué, passant de 1,3 million USD à 0,2 million USD, ce qui témoigne du fait que les contributions ne s'appliqueront plus à la nouvelle Finales de la Coupe Davis par Rakuten à Madrid.

Les dépenses liées aux activités en cours ont augmenté, passant de 36,6 millions USD à 109,3 millions USD. Les principaux facteurs de cette hausse sont l'investissement direct dans la Coupe Davis, qui inclut 26,8 millions USD de prix supplémentaires pour les joueurs et les Fédérations nationales, les paiements de participation et les subventions à l'organisation. En outre, les prix octroyés aux joueuses en Fed Cup ont doublé, ce qui représente 3,4 millions USD supplémentaires.

Le budget inclut des dépenses totales de développement (hors coûts de personnel) de 11,3 millions USD, soit une augmentation de 1 million USD par rapport au budget 2018, et une augmentation de 1 million USD des dépenses consacrées au tennis en fauteuil, conformément aux engagements pris dans le nouveau contrat de la Coupe Davis.

Le nouveau format de la Coupe Davis remplace les distributions commerciales par des prix en hausse pour les joueurs de Coupe Davis et une augmentation des subventions de participation. Les coûts commerciaux ont été réduits de 0,8 million USD tandis que les coûts contractuels étaient transmis à Kosmos en fonction du revenu auquel ils correspondent. Le reste des dépenses commerciales, représentant 1,4 million USD, est reporté sur la génération de revenus commerciaux issus d'autres biens de l'ITF et visant à soutenir la marque ITF.

Le budget des services Communications et ICT a augmenté de 0,5 million USD et 0,6 million USD respectivement pour faire face aux sous-investissements antérieurs dans ces domaines. Cela est conforme à l'engagement de faire des communications et de l'informatique des priorités essentielles pour ITF2024.

Initiatives stratégiques

Pour le budget de 2019, les dépenses consacrées aux initiatives stratégiques totalisent 3,9 millions USD, et viennent s'ajouter aux 3,8 millions USD de dépenses réalisées en 2018 et au 1,1 million USD de dépenses de 2017.

Dans la lignée de l'excellent travail déjà entamé avec de nombreux projets qui ont été finalisés ou transférés aux activités en cours, les nouvelles dépenses des Initiatives stratégiques en 2019 témoignent de la poursuite des projets visant à repenser le système IPIN et à révolutionner le site Web de l'ITF. Les projets en cours d'archivage numérique de nos bibliothèques de vidéos et de photos commencent à générer des revenus supplémentaires et à sécuriser des actifs clés pour l'avenir. Le projet World Tennis Number se poursuit et devrait être lancé sur une base d'essai au cours de l'année. D'autres investissements dans le format de la Fed Cup sont essentiels pour assurer l'avenir de la compétition et témoignent de notre engagement envers l'égalité pour le tennis féminin.

Résultat hors exploitation

En termes de revenus hors exploitation, un investissement net et des revenus des intérêts de 2,2 millions USD sont budgétisés, en fonction d'un retour de portefeuille de 3 % et les charges d'imposition sur les bénéfices des licences de ITF Licensing (UK) Ltd et de Hopman Cup Pty Ltd sont estimées à 0,3 million USD.

Après l'intégration des revenus hors exploitation et des impôts, le résultat total est un déficit prévu de 2,0 millions USD, ce qui représente un prélèvement sur les réserves mises de côté pour les dépenses approuvées dans le domaine des Initiatives stratégiques.

Projection semestrielle pour 2019

Les résultats enregistrés jusqu'à juin 2019 indiquent que nous sommes en bonne voie pour respecter le budget établi pour 2019. Une mise à jour financière plus détaillée sera présentée lors de l'Assemblée Générale annuelle 2019 à Lisbonne.

BUDGET ET RÉEL 2018, BUDGET 2019

Chiffres en milliers USD

SYNTHESE

	BUDGET ACTIVITÉS EN COURS 2018	BUDGET INITIATIVES STRATÉG. 2018	BUDGET TOTAL 2018	ACTIVITÉS RÉELLES EN COURS 2018	INITIATIVES STRATÉG. RÉELLES 2018	TOTAL RÉEL 2018	ÉCART PAR RAP. AU BUDGET 2018	BUDGET ACTIVITÉS EN COURS 2019	BUDGET INITIATIVES STRAT. 2019	BUDGET TOTAL 2019
REVENUS	73,909	0	73,909	72,835	0	72,835	(1,074)	109,460	0	109,460
DÉPENSES	(73,859)	(4,810)	(78,669)	(72,626)	(3,739)	(76,365)	2,304	(109,272)	(3,925)	(113,197)
EXCÉDENT / (DÉFICIT) D'EXPLOITATION	50	(4,810)	(4,760)	209	(3,739)	(3,530)	1,230	188	(3,925)	(3,737)
Revenus des investissements (intérêts compris)	1,893	0	1,893	(1,560)	0	(1,560)	(3,453)	2,120	0	2,120
Gestion des investissements	(387)	0	(387)	(290)	0	(290)	97	(221)	0	(221)
EXCÉDENT / (DÉFICIT) AVANT IMPÔT	1,556	(4,810)	(3,254)	(1,641)	(3,739)	(5,380)	(2,126)	2,087	(3,925)	(1,838)
Moins : Impôts (y compris Hopman Cup)	(290)	0	(290)	(109)	0	(109)	181	(200)	0	(200)
EXCÉDENT / DÉFICIT NET	1,266	(4,810)	(3,544)	(1,750)	(3,739)	(5,489)	(1,945)	1,887	(3,925)	(2,038)

BUDGET ET RÉEL 2018, BUDGET 2019

Chiffres en milliers USD

REVENUS

	BUDGET ACTIVITÉS EN COURS 2018	BUDGET INITIATIVES STRATÉG. 2018	BUDGET TOTAL 2018	ACTIVITÉS RÉELLES EN COURS 2018	INITIATIVES STRATÉG. RÉELLES 2018	TOTAL RÉEL 2018	ÉCART PAR RAP. AU BUDGET 2018	BUDGET ACTIVITÉS EN COURS 2019	BUDGET INITIATIVES STRAT. 2019	BUDGET TOTAL 2019
Frais de licence de Coupe Davis	0	0	0	0	0	0	0	61,800	0	61,800
<u>Revenus du parrainage</u>										
Coupe Davis	15,756	0	15,756	14,574	0	14,574	(1,182)	1,407	0	1,407
Fed Cup	2,390	0	2,390	2,320	0	2,320	(70)	2,236	0	2,236
Jeux Olympiques	5,941	0	5,941	5,954	0	5,954	13	5,773	0	5,773
Coupe Davis / Fed Cup junior	485	0	485	485	0	485	0	585	0	585
Fauteuil	932	0	932	935	0	935	3	930	0	930
Hopman Cup	460	0	460	374	0	374	(86)	460	0	460
Autres parrainages	1,135	0	1,135	1,188	0	1,188	53	1,370	0	1,370
Sous-total	27,099	0	27,099	25,830	0	25,830	(1,269)	74,561	0	74,561
Recettes des événements	6,848	0	6,848	6,829	0	6,829	(19)	5,871	0	5,871
TV et licences	14,602	0	14,602	14,431	0	14,431	(171)	3,211	0	3,211
Vente de données	12,600	0	12,600	12,658	0	12,658	58	12,600	0	12,600
Produits dérivés	0	0	0	0	0	0	0	0	0	0
Abonnements	2,273	0	2,273	2,258	0	2,258	(15)	2,279	0	2,279
Frais d'autorisation	978	0	978	962	0	962	(16)	1,005	0	1,005
Fondation	181	0	181	135	0	135	(46)	150	0	150
Technique	1,034	0	1,034	1,044	0	1,044	10	986	0	986
GSDF	2,623	0	2,623	2,622	0	2,622	(1)	2,813	0	2,813
Fonds Silver pour le tennis en fauteuil	57	0	57	96	0	96	39	55	0	55
Financement de la génération de développement	761	0	761	771	0	771	10	771	0	771
Lutte antidopage	4,250	0	4,250	4,286	0	4,286	36	4,366	0	4,366
iCoach	74	0	74	111	0	111	37	74	0	74
Solidarité Olympique	346	0	346	398	0	398	52	356	0	356
Divers	183	0	183	404	0	404	221	362	0	362
TOTAL	73,909	0	73,909	72,835	0	72,835	(1,074)	109,460	0	109,460

BUDGET ET RÉEL 2018, BUDGET 2019

Chiffres en milliers USD

DÉPENSES

TENNIS PROFESSIONNEL

COUPE DAVIS

Dotation et subventions à l'organisation

Frais des événements

FED CUP

Dotation

Frais des événements

Frais des événements de Hopman Cup

Jeux Olympiques

Tennis masculin

Arbitrage

Tennis féminin

Beach tennis

Tennis junior

Séniors

Fauteuil

Fonds Silver pour le tennis en fauteuil

Vente de données

Contribution de l'ITF au Conseil du Grand Chelem

Contribution de l'ITF à l'Unité pour l'intégrité dans le tennis

Coûts de personnel

TOTAL

	BUDGET ACTIVITÉS EN COURS 2018	BUDGET INITIATIVES STRATÉG. 2018	BUDGET TOTAL 2018	ACTIVITÉS RÉELLES EN COURS 2018	INITIATIVES STRATÉG. RÉELLES 2018	TOTAL RÉEL 2018	ÉCART PAR RAP. AU BUDGET 2018	BUDGET ACTIVITÉS EN COURS 2019	BUDGET INITIATIVES STRAT. 2019	BUDGET TOTAL 2019
Dotation et subventions à l'organisation	11,016	1,181	12,197	12,133	0	12,133	(64)	38,930	0	38,930
Frais des événements	4,595	137	4,732	3,225	1,547	4,772	40	8,791	0	8,791
Dotation	3,396	1,000	4,396	3,396	0	3,396	(1,000)	6,792	0	6,792
Frais des événements	2,195	0	2,195	1,874	172	2,046	(149)	2,485	262	2,747
Frais des événements de Hopman Cup	30	0	30	31	0	31	1	30	0	30
Jeux Olympiques	242	0	242	185	0	185	(57)	92	0	92
Tennis masculin	68	28	96	55	29	84	(12)	78	0	78
Arbitrage	645	0	645	621	0	621	(24)	780	0	780
Tennis féminin	321	28	349	243	29	272	(77)	267	100	367
Beach tennis	69	100	169	114	0	114	(55)	111	59	170
Tennis junior	545	28	573	471	27	498	(75)	504	0	504
Séniors	422	0	422	572	0	572	150	592	0	592
Fauteuil	736	0	736	613	0	613	(123)	1,672	0	1,672
Fonds Silver pour le tennis en fauteuil	57	0	57	96	0	96	39	55	0	55
Vente de données	9,514	0	9,514	9,068	0	9,068	(446)	9,521	0	9,521
Contribution de l'ITF au Conseil du Grand Chelem	180	0	180	188	0	188	8	180	0	180
Contribution de l'ITF à l'Unité pour l'intégrité dans le tennis	838	0	838	1,505	0	1,505	667	482	0	482
Coûts de personnel	3,029	107	3,136	2,797	108	2,905	(231)	3,394	0	3,394
TOTAL	37,898	2,609	40,507	37,187	1,912	39,099	(1,408)	74,756	421	75,177

BUDGET ET RÉEL 2018, BUDGET 2019

Chiffres en milliers USD

DÉPENSES (suite)

DÉVELOPPEMENT DU TENNIS

	BUDGET ACTIVITÉS EN COURS 2018	BUDGET INITIATIVES STRATÉG. 2018	BUDGET TOTAL 2018	ACTIVITÉS RÉELLES EN COURS 2018	INITIATIVES STRATÉG. RÉELLES 2018	TOTAL RÉEL 2018	ÉCART PAR RAP. AU BUDGET 2018	BUDGET ACTIVITÉS EN COURS 2019	BUDGET INITIATIVES STRATÉG. 2019	BUDGET TOTAL 2019
Développement	6,695	0	6,695	6,828	88	6,916	221	7,119	985	8,104
GSDF	2,623	0	2,623	2,622	0	2,622	(1)	2,813	0	2,813
Assistance au développement	190	0	190	200	0	200	10	170	0	170
Remise sur les abonnements	0	0	0	0	0	0	0	287	0	287
iCoach	44	0	44	34	0	34	(10)	0	0	0
Subventions régionales	838	0	838	841	0	841	3	932	0	932
Coûts de personnel	905	0	905	998	0	998	93	1,026	116	1,142
TOTAL	11,295	0	11,295	11,523	88	11,611	316	12,347	1,101	13,448

SERVICE COMMERCIAL

Coûts de TV	835	380	1,215	663	344	1,007	(208)	641	303	944
Commercial	1,831	0	1,831	1,434	0	1,434	(397)	620	0	620
Distribution contractuelle des revenus commerciaux	2,726	0	2,726	2,895	0	2,895	169	0	0	0
Distribution incrémentielle des revenus commerciaux	1,273	0	1,273	0	0	0	(1,273)	0	0	0
Marketing et promotion	209	160	369	79	99	178	(191)	83	0	83
Produits dérivés	0	0	0	0	0	0	0	0	0	0
Coûts de personnel	1,084	0	1,084	1,067	0	1,067	(17)	1,161	0	1,161
TOTAL	7,958	540	8,498	6,138	443	6,581	(1,917)	2,505	303	2,808

PRÉSIDENTE / COMMUNICATIONS

Communications	985	355	1,340	1,131	282	1,413	73	1,664	228	1,892
Assemblée générale annuelle	711	0	711	908	0	908	197	704	0	704
Conseil d'administration	474	51	525	390	28	418	(107)	545	0	545
Gestion	435	410	845	584	325	909	64	539	278	817
Coûts de personnel	2,209	41	2,250	2,233	111	2,344	94	2,485	158	2,643
Sous-total	4,814	857	5,671	5,246	746	5,992	321	5,937	664	6,601

BUDGET ET RÉEL 2018, BUDGET 2019

Chiffres en milliers USD

DÉPENSES (suite)

SCIENCE, TECHNIQUE ET INTÉGRITÉ

	BUDGET ACTIVITÉS EN COURS ACTIVITÉS 2018	BUDGET INITIATIVES STRATÉG. 2018	BUDGET TOTAL 2018	ACTIVITÉS RÉELLES EN COURS 2018	INITIATIVES STRATÉG. RÉELLES 2018	TOTAL RÉEL 2018	ÉCART PAR RAP. AU BUDGET 2018	BUDGET ACTIVITÉS EN COURS 2019	BUDGET INITIATIVES STRAT. 2019	BUDGET TOTAL 2019
Lutte antidopage	4,609	0	4,609	4,665	0	4,665	56	4,733	0	4,733
Technique	224	0	224	150	0	150	(74)	158	0	158
Commission scientifique et médicale du sport	69	0	69	33	0	33	(36)	40	0	40
Fondation	142	0	142	41	0	41	(101)	80	0	80
Constitution	22	0	22	48	0	48	26	26	97	123
Réglementation et gouvernance	507	123	630	472	201	673	43	648	0	648
Égalité des sexes dans le tennis	0	0	0	0	0	0	0	127	0	127
Protection	0	0	0	0	0	0	0	0	95	95
Coûts de personnel	923	20	943	908	0	908	(35)	1,148	0	1,148
TOTAL	6,496	143	6,639	6,317	201	6,518	(121)	6,960	192	7,152

FINANCE ET ADMINISTRATION

Administration	106	0	106	116	0	116	10	89	0	89
ICT	682	94	776	688	69	757	(19)	975	549	1,524
Services juridiques et professionnels	254	0	254	219	0	219	(35)	266	0	266
Sécurité	255	0	255	217	0	217	(38)	206	0	206
Assurance	287	0	287	286	0	286	(1)	317	0	317
Finance	19	0	19	31	0	31	12	33	0	33
Locaux	916	0	916	1,212	0	1,212	296	1,335	0	1,335
Coûts de personnel	1,863	0	1,863	2,129	0	2,129	266	2,454	96	2,550
Provision pour dettes douteuses	0	0	0	18	0	18	18	0	0	0
TOTAL	4,382	94	4,476	4,916	69	4,985	509	5,675	645	6,320

DES AMORTISSEMENTS (BÉNÉFICE) / PERTE SUR CHANGE DE DEVICES

1,016	567	1,583	1,071	280	1,351	(232)	1,092	599	1,691
0	0	0	228	0	228	228	0	0	0

TOTAL DES DÉPENSES

73,859	4,810	78,669	72,626	3,739	76,365	(2,304)	109,272	3,925	113,197
---------------	--------------	---------------	---------------	--------------	---------------	----------------	----------------	--------------	----------------

BUDGET ET RÉEL 2018, BUDGET 2019

Chiffres en milliers USD

BILAN

	BUDGET ACTIVITÉS EN COURS 2018	BUDGET INITIATIVES STRATÉG. 2018	BUDGET TOTAL 2018	ACTIVITÉS RÉELLES EN COURS 2018	INITIATIVES STRATÉG. RÉELLES 2018	TOTAL RÉEL 2018	ÉCART PAR RAP. AU BUDGET 2018	BUDGET ACTIVITÉS EN COURS 2019	BUDGET INITIATIVES STRAT. 2019	BUDGET TOTAL 2019
ACTIFS NETS										
TOTAL DES ACTIFS NETS			54,282			49,470	(4,812)			47,432
RÉSERVES										
Réserves d'ouverture			57,826			57,826	0			49,470
Excédent / (déficit) pour l'année			(3,544)			(5,489)	(1,945)			(2,038)
Mouvements des réserves			0			(2,867)	(2,867)			0
TOTAL DES RÉSERVES			54,282			49,470	(4,812)			47,432

4. REGLES & REGLEMENTS

RESOLUTION DU CONSEIL D'ADMINISTRATION – AMENDEMENT DE LA REGLE 29 (JEU CONTINU) DES REGLES DU TENNIS DE 2020

[Cette résolution requiert une **majorité des 2/3** des voix pour passer]

Résumé

Le Conseil d'administration de l'ITF propose un amendement permanent de la Règle 29 des Règles du Tennis (**Règles**) afin d'allonger la période de temps maximum entre les points de 20 secondes à 25 secondes, pour permettre aux joueurs de se préparer proprement pour le point suivant et harmoniser les temps de pause accordés entre les points à travers le jeu professionnel, créant ainsi une consistance pour les joueurs et les officiels.

Raisonnement

Les matchs joués conformément aux Règles devaient à l'origine être 'continus', le receveur devant jouer à la 'vitesse raisonnable du serveur'. Une période de pause maximum de 30 secondes entre les points a été ajoutée aux Règles en 1978, puis réduite à 25 secondes en 1991 et à 20 secondes en 1995, ce qui reste le cas actuellement.

Le Comité des Règles du Tennis (**Comité**) a considéré si une période de pause maximum de 20 secondes entre les points était devenue trop courte pour le jeu moderne. Le Comité a revu la Règle 29(a), y compris par le biais d'accord et revue d'écarts temporaires et la prise en considération de l'impact sur le jeu amateur et les niveaux inférieurs du jeu professionnel. En résumé, le Comité a noté qu'une augmentation de la pause entre les points de 20 secondes à 25 secondes non seulement permettait aux joueurs de mieux se préparer pour le point suivant, mais que cela ne tendait pas en fait à allonger le temps entre deux points. Le Comité a également noté que la période de pause maximum entre les points n'était pas la même à toutes les épreuves de tennis professionnel, mais que tous les organes gouvernant du tennis professionnel soutenaient le changement pour un maximum of 25 secondes.

Le Comité a donc recommandé au Conseil d'administration de l'ITF d'effectuer une modification de la Règle 29(a) pour allonger le temps de pause maximum entre les points à 25 secondes. En conservant le concept de 'période de temps maximum', il reste possible pour les organisateurs d'épreuves d'imposer une limite de temps plus basse. Le Conseil d'administration de l'ITF soumet donc cette Résolution.

Proposition

RULES OF TENNIS

29. JEU CONTINU

En principe, le jeu doit être continu depuis le début de la partie (lorsque le premier service de la partie est mis en jeu) jusqu'à la fin de la partie.

- a. Entre les points, les joueurs ont droit à vingt-CINQ (205) secondes au maximum. Lorsque les joueurs changent de côtés à la fin d'un jeu, ils ont droit à quatre-vingt-dix (90) secondes au maximum. Cependant, après le premier jeu de chaque manche et au cours d'un jeu décisif, le jeu sera continu et les joueurs changeront de côté sans temps de repos.
[...]

Résolution

L'AGA propose ici d'amender les Règles du Tennis comme indiqué dans la présente Résolution. S'il passe, cet amendement entrera en vigueur le 1^{er} janvier 2020.

5. CONSTITUTION

RESOLUTION DU CONSEIL D'ADMINISTRATION – ELIGIBILITE ET MANDAT DES DIRECTEURS

[Cette résolution requiert une **majorité des 2/3** des voix pour passer]

Résumé

Le Conseil d'administration **recommande** à l'AGA d'approuver un changement aux:

- Critères d'éligibilité pour les candidats à la Présidence et au Conseil d'administration ; et aux
- Critères de disqualification d'un membre du Conseil d'administration ayant commis une infraction pénale.

Raisonnement

L'Article 21(k)(iii) de l'ITF a été révisé comme suit à l'AGA de 2018:

AGA de 2015

21(k) *L'office de membre du Conseil d'administration est déclaré vacant ipso facto quand un membre: [...]*

(iii) a été condamné pour un crime ou se voit infliger une peine privative de liberté

AGA de 2018

21(k) *L'office de membre du Conseil d'administration est déclaré vacant ipso facto quand un membre : [...]*

(iii) a été condamné pour une infraction pénale où (1) le comportement répréhensible constituerait une infraction pénale dans la majorité des juridictions où le sport est pratiqué ; et (2) (A) le membre se voit infliger une peine de prison (avec sursis ou autre) pour cette infraction, ou (B) de l'avis d'un expert indépendant nommé par le Conseil, la présence continue du membre au Conseil d'Administration serait susceptible de discréditer l'ITF du fait de cette condamnation ; ou [...]

Selon le texte qui précède, un directeur serait disqualifié après une condamnation pour toute infraction pénale, quelle qu'en soit la nature, et qu'elle comporte ou non une peine de prison. L'AGA a suivi la recommandation du Conseil d'administration d'introduire une discrétion de traiter les faits spécifiques d'un cas qui ne justifierait pas une disqualification.

Le nouveau texte a été contesté par la Cour d'Arbitrage du Sport (CAS). Lors de sa décision d'avril 2019, l'arbitre de la CAS a recommandé à l'ITF de réviser l'énoncé du texte:

- Afin d'assurer que des Présidents et Membres du Conseil d'administration (mentionnés dans le présent document comme "**Membres du Conseil**") soient soumis aux mêmes critères d'éligibilité et de disqualification, pour ne pas être nommés au Conseil pour en être ensuite exclus immédiatement en application de la règle; et
- Pour inclure un élément de gravité à l'intérieur ces critères, de telle sorte que la discrétion ne soit exercée d'exclure un membre du Conseil que s'il existe un risque de discréditation sérieux.

Les principes fondamentaux que l'ITF et ses conseillers judiciaires ont admis devoir respecter dans tout texte définitif sont les suivants:

- Des exigences d'objectivité devraient s'appliquer dans les cas les plus graves, mais il doit y avoir de la flexibilité dans les cas moins sérieux;
- Une liste complète de types d'infractions à lier expressément aux listes de critères de disqualification ne peut tenir compte des différences entre les structures d'infractions pénales des 210 nations membres de l'ITF;
- Une condamnation ne résultant pas en une peine de prison doit cependant être soumise à cette règle, car il y a des délits (tels que violence physique et fraude) pour lesquels une personne n'est pas incarcérée mais pour lesquels l'ITF pourrait quand même vouloir exclure la personne sur la base des faits spécifiques de son cas;
- Un Membre du Conseil ne devrait pas être exclus si ses convictions sont contraires aux principes fondamentaux de l'ITF et de la Charte Olympique (ex. condamnations pour homosexualité, ou condamnations discriminant entre les sexes);
- Un organe indépendant devrait en premier recours exercer la discrétion permise. Cette décision entrera en vigueur sauf si le Conseil la renverse, en vertu des pouvoirs investis dans le Conseil élu par les nations;
- L'organe indépendant ne devrait exécuter sa discrétion d'exclure un membre du Conseil que si ceci résulte en un préjudice grave pour l'ITF, et non pas seulement 'un préjudice'; et
- Les candidats au Conseil devraient être sujets aux mêmes critères d'éligibilité que les Membres du Conseil actuels.

Le texte proposé répond aux buts ci-dessus. En résumé:

- Si un Président ou Membre du Conseil actuel est condamné pour une infraction pénale:
 - S'il/si elle est condamné(e) à une peine de prison de deux ans ou plus (soit pour un délit très grave)
 - Ils sont exclus de manière permanente, sauf:
 - Si la Commission d'Ethique renverse la décision si elle décide que cette action irait totalement à l'encontre du sens de la justice de l'ITF (ex. délits discriminatoires);
 - S'i/si elle est condamné(e) à une peine de prison de moins de deux ans, ou s'il n'y a pas de peine de prison du tout:
 - La personne gardera son poste, sauf si la Commission d'Ethique juge que la présence de cette personne dans le Conseil serait probablement cause de préjudice grave à l'image, la réputation et/ou l'intégrité de l'ITF;
 - Néanmoins, si la Commission d'Ethique déclare que la personne doit être exclue, le Conseil peut annuler ou amender la recommandation de la Commission d'Ethique avec une majorité des 2/3.
- Tout candidat à la Présidence et au Conseil, y compris les représentants des athlètes, ayant une condamnation antérieure pour infraction pénale, doit également être traité selon cette même procédure.

Le Conseil de l'ITF note que la Deustcher Tennis Bund a déposé une résolution de changement à l'Article 21(k). les avis du Conseil sur celle-ci se trouvent sur ce document dans le dossier de l'ordre du jour.

Proposition de texte

CONSTITUTION ART 19. COMPOSITION DU CONSEIL D'ADMINISTRATION

[...]

- c) Personne n'est éligible pour être nommé, élu ou désigné comme membre du Conseil d'Administration à moins que:
- (i) il soit ressortissant d'un pays (y compris l'un ayant récemment gagné son indépendance par suite de la division d'un autre pays) qui a participé à la Coupe Davis au moins dix fois; et

- (ii) il soit âgé de vingt et un ans (21) et jouisse de ses droits civils et politique; ET
- (III) IL SOIT EN MESURE D'OCCUPER SA PLACE DANS LE CONSEIL SANS QUE CETTE POSITION SOIT RENDUE *IPSO FACTO* VACANTE EN VERTU DE TOUTE CAUSE SPECIFIEE DANS L'ARTICLE 21(K).

CONSTITUTION ART 21. NOMINATION, ELECTION ET MANDAT DES DIRECTEURS

- (k) L'office de membre du Conseil d'administration est déclaré vacant ipso facto quand un membre: [...]
 - (iii) ~~a été condamné pour une infraction pénale où (1) le comportement répréhensible constituerait une infraction pénale dans la majorité des juridictions où le sport est pratiqué; et (2) (A) le membre se voit infliger une peine de prison (avec sursis ou autre) pour cette infraction, ou (B) de l'avis d'un expert indépendant nommé par le Conseil, la présence continue du membre au Conseil d'Administration serait susceptible de discréditer l'ITF du fait de cette condamnation ; ou [...]~~
 - (iii) A ETE CONDAMNE POUR INFRACTION PENALE EN PREMIERE INSTANCE OU SUR APPEL, ET A RECU UNE PEINE DE PRISON DE DEUX ANS OU PLUS (AVEC SURSIS OU NON) SAUF SI LA COMMISSION D'ETHIQUE ESTIME QUE DÛ A DES CIRCONSTANCES EXCEPTIONNELLES, L'EXCLUSION DE CE MEMBRE DU CONSEIL IRAIT A L'ENCONTRE DU SENS DE LA JUSTICE DE L'ITF; OU
 - (iv) A ETE CONDAMNE POUR INFRACTION PENALE EN PREMIERE INSTANCE OU SUR APPEL, ET A RECU UNE PEINE DE PRISON DE MOINS DE DEUX ANS (AVEC SURSIS OU NON) OU AUCUNE PEINE DE PRISON, MAIS:
 - (A) UNIQUEMENT SI SELON L'AVIS DE LA COMMISSION D'ETHIQUE LA CONDAMNATION SIGNIFIE QUE LE MAINTIEN DE LA PRESENCE DE CE MEMBRE DANS LE CONSEIL CAUSERAIT UN PREJUDICE GRAVE A L'IMAGE, LA REPUTATION OU L'INTEGRITE DE L'ITF (DANS QUEL CAS LA COMMISSION D'ETHIQUE PRECISERA LA PERIODE DE TEMPS DURANT LAQUELLE CE MEMBRE RESTERA INELIGIBLE A ETRE NOMME, ELU OU DESIGNE POUR FAIRE PARTIE DU CONSEIL OU SERVIR DANS LE CONSEIL); ET
 - (B) TOUJOURS SUJET A TOUTE DECISION DU CONSEIL D'IGNORER OU D'AMENDER LE JUGEMENT DE LA COMMISSION D'ETHIQUE A LA MAJORITE DES DEUX-TIERS AU MOINS, TELLE DECISION DEVANT ETRE COMMUNIQUEE PAS PLUS DE TROIS (3) MOIS APRES RECEPTION DE LA DECISION DE LA COMMISSION D'ETHIQUE (LE MEMBRE ETANT SUSPENDU DE SES FONCTIONS DANS L'ENTRETEMPS); OU

Résolution

L'AGA résout ici d'amender la Constitution comme détaillé dans la présente Résolution.

Conformément à l'Article 32(b), l'AGA délègue ici au Conseil d'administration la responsabilité d'approuver le texte définitif des amendements (y compris tous changements en découlant à la Constitution et aux Règlements) pour mettre en vigueur cette Résolution.

L'AGA décide ici que cet amendement entrera en vigueur immédiatement, le 27 septembre 2019, suivant sa discrétion, conformément à l'Article 32(c).

RESOLUTION PROPOSEE PAR LA DEUTSCHER TENNIS BUND (DTB) – EXCLUSION DU CONSEIL D'ADMINISTRATION

[Cette résolution requiert une **majorité des 2/3** des voix pour passer]

Résolution présentée à l'AGA au sujet de l'annulation et du remplacement de l'Article 21(k)(iii) de la Constitution de l'ITF

Par la présente lettre, la Deutscher Tennis Bund (DTB), suivant les décisions prises par le Comité exécutif de la DTB, demande officiellement de mettre une résolution concernant la modification de l'article 21(k)(iii) de la Constitution de l'ITF à l'ordre du jour de l'Assemblée générale annuelle de l'ITF de 2019 du 27 septembre à Lisbonne.

Déclaration explicative:

Après la sentence arbitrale délivrée par la CAS le 21 mai 2019 dans le cas de l'ITF versus M Bernard Giudicelli, l'ITF et la FFT ont accepté d'appliquer les recommandations de l'arbitre au sujet de la révision de la Constitution de l'ITF, qu'il considère comme inadéquate sous sa présente forme. En émettant cette sentence, l'arbitre invite l'ITF à revoir l'article 21(k)(iii) de sa Constitution ainsi que les critères d'éligibilité pour nomination, élection et siège au Conseil. En particulier, l'arbitre invite à revoir si la question d'un seuil de gravité devrait être introduite lors de toute future révision des termes de la Constitution et de l'exclusion du poste (et éligibilité à présenter sa candidature). A cet effet, l'arbitre a noté la tendance actuelle à décriminaliser la diffamation, qui est reflétée dans la Résolution 1577 du 4 octobre 2007 de l'Assemblée parlementaire du Conseil de l'Europe. L'appel de décriminalisation suggère que le délit de diffamation peut ne pas être facilement considéré comme conduisant à une mauvaise réputation telle qu'elle empêcherait un membre du Conseil de tenir office.

En conséquence, à telle recommandation, la DTB propose d'annuler l'article 21(k)(iii) de la Constitution de l'ITF et de le remplacer par les provisions suivantes:

Quiconque a été condamné à une peine de prison définitive pour infraction pénale est interdit à vie de se présenter comme candidat à la Présidence ou au Conseil d'administration de l'ITF.

La Présidence ou le siège au Conseil de l'ITF seront déclarés vacants si le détenteur a été condamné définitivement à une peine de prison pour infraction pénales.

Cette vacance est notée par le Conseil de l'ITF.

Néanmoins, le Conseil de l'ITF peut, en considération des particularités légales du pays ayant prononcé la condamnation à une peine de prison ferme pour infraction pénale, et par décision raisonnée par vote à la majorité des deux-tiers de ses membres, réduire ou annuler la période d'inéligibilité ou la période de vacance mentionnée dans les deux paragraphes qui précèdent.

Le Conseil, après prononcement d'une condamnation à une peine de prison ferme pour infraction pénale, faisant encore l'objet d'un appel, peut, par décision raisonnée par vote à la majorité des deux-tiers de ses membres, voter sur une mesure de vacance temporaire du mandat tenu dans le Conseil ou à la Présidence de l'ITF de la personne concernée. Dans ce cas, le terme d'office au Conseil restera vacant jusqu'à l'expiration des procédures d'appel et l'intérim de la présidence sera rempli par le Vice-président le plus âgé.

Rapport du Conseil d'administration

Le Conseil d'administration **ne soutient pas** cette Résolution.

Le Conseil accepte que l'Article 21(k)(iii) de la Constitution doit être amendé pour clarifier les critères d'éligibilité des membres du Conseil, y compris le seuil de disqualification. Néanmoins, le Conseil ne pense pas que la proposition de texte de l'Article 21(k)(iii) proposé par la DTB est assez clair pour atteindre cet objectif.

Plus fondamentalement, cette proposition crée un vide dans le cas où quelqu'un a été condamné d'un délit sans recevoir de peine de prison, qui pourrait être élu et servir dans le Conseil. Il y a de nombreux types d'infractions pouvant être pertinents à l'aptitude d'une personne à siéger au Conseil qui pourraient faire l'objet d'une peine autre qu'une incarcération. La plupart des systèmes pénaux des pays comptent des condamnations telles que probation, service communautaire, amendes, etc., et les recherches indiquent que celles-ci sont souvent utilisées pour des crimes de nature violente ou sexuelle, des fraudes et autres infractions de malhonnêteté ou autres, pertinents à l'aptitude d'une personne à gouverner l'ITF. Le Conseil croit que dans de telles situations il doit y avoir assez de flexibilité pour permettre l'exclusion d'une personne de sa position dans le Conseil et que ceci peut se décider au cas par cas.

En outre, le Conseil pense que si toute personne ou entité exerce une discrétion quant à l'aptitude d'une personne à siéger au Conseil, ils doivent être indépendants.

Il y a certains problèmes techniques par rapport au texte de la DTB, parmi lesquels:

- L'expression "*peine de prison ferme*" n'est pas claire et il n'est pas clair si la peine de prison inclut aussi les peines de prison avec sursis;
- La signification de "*en considération des particularités légales du pays*" n'est pas claire, en termes de considération du Conseil de maintenir l'exclusion du Conseil ou de l'ignorer. Ceci ne contient aucune évaluation de ce que l'impact sur l'ITF serait si la personne continuait à siéger au Conseil;
- Il n'est pas clair si la "*décision raisonnée*" est prise par une autre personne ou entité, ou si le Conseil rédige les raisons de sa décision; et
- Il ne contient pas de mention spécifiant si les mêmes règles s'appliquent aux candidats à une élection ou à leur désignation avant de prendre leur place au Conseil. Ceci était une question soulevée dans le cas soumis à la CAS et l'ITF a été encouragée à corriger ce point.

D'autre part, le Conseil propose ses propres amendements à cet Article [voir page 22].

Si l'Assemblée Générale vote pour approuver la résolution de DTB

Conformément à l'Article 32(b), l'AGA délègue ici au Conseil d'administration la responsabilité d'approuver le texte définitif des amendements (y compris tous changements en découlant à la Constitution et aux Règlements) pour mettre en vigueur cette Résolution.

L'AGA décide ici que cet amendement entrera en vigueur immédiatement, le 27 septembre 2019, suivant sa discrétion, conformément à l'Article 32(c).

RESOLUTION DU CONSEIL D'ADMINISTRATION – SOUMISSION PAR LE CONSEIL DE RESOLUTIONS RECUES EN RETARD

[Cette résolution requiert une **majorité des 2/3** des voix pour passer]

Sommaire

Le Conseil d'administration propose la présente Résolution pour clarifier le fait que le Conseil, de même que toutes les nations membres, peut soumettre un amendement et/ou déposer en retard une Résolution à considérer lors d'une AGA.

Raisonnement

L'Article 17 – Notification des Résolutions précise les démarches à suivre pour correctement notifier des résolutions avant qu'elles puissent être prises en considération lors d'une AGA. Le processus de notification et de dépôt de résolutions est bien compris par les nations membres. Néanmoins, le texte ne précise pas clairement si le Conseil d'administration peut déposer des résolutions en retard, là où nécessaire dans les meilleurs intérêts de l'ITF (par exemple en réaction à des questions soulevées en dernière minute juste avant ou pendant une AGA).

Le Conseil d'administration propose d'amender le texte de l'Article 17 pour clarifier que le Conseil peut présenter une résolution en retard, tout en continuant d'assurer que ces résolutions soient soumises à la même exigence de majorité des 4/5 des voix comme pour les nations membres déposant une résolution en retard.

Aussi, 'Article 18 – Conduite des Assemblées générales, le sous paragraphe (o) stipule que les résolutions, et tout amendement d'une résolution, ne seront prises en considération que s'ils sont proposés par une nation membre et appuyés par une autre. Il n'y a aucune indication de la possibilité pour le Conseil de faire de même, ce qui est bien compris. Le Conseil d'administration estime qu'il s'agit d'une erreur de rédaction et souhaite rendre clair que l'Article 18(o)s'applique de la même manière aux nations membres et au Conseil d'administration.

Proposition

17. NOTIFICATIONS DES RESOLUTIONS

- (a)** Le texte des Résolutions à soumettre à une Assemblée générale annuelle doit parvenir à la Société au moins quatre mois avant la date fixée pour la prochaine Assemblée générale annuelle, sauf si ces Résolutions sont présentées par le Conseil d'administration.
- (b)** ~~Une Résolution dont le texte n'est pas soumis selon les délais ci-dessus, ne peut faire l'objet d'une délibération à une Assemblée générale annuelle que si une décision à cet effet est prise pour condition d'urgence par un vote à la majorité des 4/5. Si, après un vote sur l'examen ou non d'une résolution, à la suite duquel cette Résolution obtient la majorité requise par la présente Constitution, la proposition est considérée comme adoptée.~~
- (Be)** Aucune motion (hormis toute Résolution du Conseil d'administration) qui irait à l'encontre de toute décision prise à l'Assemblée générale précédente ne peut être discutée à moins que la majorité des quatre cinquièmes des votes de ladite Assemblée n'approuve la proposition du Conseil à cet effet.
- (Cd)** La notification des détails des Résolutions devant être présentées à une Assemblée Générale annuelle pour son examen sera communiquée aux Membres trente jours au moins avant la date fixée pour cette Assemblée.
- (Db)** UNE RESOLUTION DONT LA NOTIFICATION N'A PAS ETE EFFECTUEE COMME MENTIONNE CI-DESSUS NE PEUT PAS ETRE EXAMINEE LORS DUNE ASSEMBLEE GENERALE ANNUELLE SAUF SI UNE RESOLUTION DU CONSEIL A CET EFFET PASSE AVEC UNE MAJORITE DES QUATRE- CINQUIEMES DES VOIX EXPRIMEES A CE SUJET, DECLARANT QUE LA QUESTION EST URGENTE. SI UN SCRUTIN A LIEU SUR

LA CONSIDERATION D'UNE RESOLUTION ET QUE TELLE RESOLUTION EST SUBSEQUEMMENT EMPORTEE AVEC LA MAJORITE REQUISE CONFORMEMENT A LA CONSTITUTION, CETTE RESOLUTION SERA JUGEE COMME ETANT ADOPTEE.

- (e) Les Résolutions ne peuvent être présentées que par le Conseil d'administration, un Membre ou une Association régionale affiliée. Un Membre dont les cotisations sont impayées n'est cependant autorisé à présenter aucune proposition de Résolution, sauf une Résolution demandant une réduction de son nombre d'actions de Classe B.

18. CONDUITE DES ASSEMBLEES GENERALES

.....

- (o) Toute Résolution (y compris tout amendement d'une Résolution) doit être proposée par LE CONSEIL D'ADMINISTRATION, OU un délégué et appuyée par un autre délégué avant d'être discutée à l'Assemblée

Résolution

Le Conseil propose ici d'amender la Constitution afin de confirmer que le Conseil d'administration peut déposer des résolutions en retard et peut effectuer des amendements à des résolutions présentées à une AGA.

Selon l'Article 32(b), le Conseil délègue ici au Conseil d'administration la responsabilité d'approuver le texte définitif des amendements (le cas échéant) pour donner effet à l'amendement approuvé dans cette Résolution.

Cet amendement entrera en vigueur le 1er Janvier 2020, conformément à l'Article 32(c).

RESOLUTION PROPOSEE PAR LA FÉDÉRATION TUNISIENNE DE TENNIS (FTT) – QUOTA MINIMUM DE FEMMES ELUES AU CONSEIL D'ADMINISTRATION

[Cette résolution requiert une **majorité des 2/3** des voix pour passer]

Proposition de la FTT -

Ancien Article

21. NOMINATION, ÉLECTION ET DÉSIGNATION DES DIRECTEURS

- (a) Les membres élus du Conseil d'administration autres que le Président sont élus par les Membres de Classe B lors d'une Assemblée générale de la Société pour un mandat de quatre ans et ils tiennent leur office jusqu'à la clôture de l'Assemblée générale quatre ans après leur élection.

* Résolution de la Fédération Tunisienne de Tennis

21. NOMINATION, ÉLECTION ET DÉSIGNATION DES DIRECTEURS

- (a) Les membres élus du Conseil d'administration autres que le Président sont élus par les Membres de Classe B lors d'une Assemblée générale de la Société pour un mandat de quatre ans et ils tiennent leur office jusqu'à la clôture de l'Assemblée générale quatre ans après leur élection.

UN QUOTA MINIMUM DE 2 FEMMES EST REQUIS POUR L'ÉLECTION DU COMITÉ D'ADMINISTRATION

Si l'Assemblée Générale vote pour approuver la résolution de FTT

Conformément à l'Article 32(b), l'AGA délègue ici au Conseil d'administration la responsabilité d'approuver le texte définitif des amendements (y compris tous changements en découlant à la Constitution et aux Règlements) pour mettre en vigueur cette Résolution.

Rapport du Conseil d'administration

Le Conseil d'administration **ne soutient pas** cette Résolution.

Le Conseil ne désapprouve pas le concept derrière la proposition de la FTT – que le Conseil d'administration devrait comporter des membres de chaque sexe en nombre équilibré. Cependant, la proposition de la FTT que l'ITF impose un quota minimum est prématuré et doit être examiné dans le contexte plus large de la stratégie de l'ITF d'avantager tout le monde (Advantage All).

L'ITF considère les femmes dirigeantes dans le cadre de sa stratégie d'Égalité des Sexes, qui inclut travailler avec les nations pour augmenter la représentation féminine au niveau local. Ceci sera ensuite un moteur de création et de promotion de la progression des femmes sur le plan international, et mènera éventuellement à une représentation plus équilibrée au niveau du Conseil d'administration de l'ITF.

D'un point de vue opérationnel, la Constitution inclut déjà des quotas régionaux spécifiques, et l'introduction d'un quota de sexe supplémentaire ajouterait d'autres implications et nécessiterait des détails spécifiques sur la manière de procéder à chaque élection. Ceci n'est pas actuellement inclus.

6. MEMBRES

Note: Les demandes approuvées à l'AGA d'adhésion comme membre de Classe B ou C, d'augmentation ou de diminution du nombre d'actions prennent effet le 1^{er} janvier 2020. Les expulsions, suspensions et réadmissions s'effectuent immédiatement.

DEMANDE D'AUGMENTATION DU NOMBRE D' ACTIONS

Tunisie

Examen d'une demande de la Fédération Tunisienne de Tennis d'augmenter son nombre d'actions de Classe B de trois (3) à cinq (5)

Rapport du Conseil d'administration

Le Conseil **recommande l'acceptation** de cette demande.

DEMANDE DE TRANSFERTS DE MEMBRES DE CLASSE C A CLASSE B

Ethiopie

Examen d'une demande de transfert de la fédération de Tennis d'Ethiopie de Classe C à Classe B.

Rapport du Conseil d'administration

Le Conseil **recommande l'acceptation** de cette demande.

Conformément à l'Article 3(i) de la Constitution de l'ITF de 2019, les Membres de Classe C ci-dessous font part de leur intention de demander un transfert de Classe C à Classe B à l'AGA de 2020, qui s'appliquerait le 1 janvier 2021:

Fédération de Tennis de Burundi
Lao Tennis Federation
Macao Tennis Association
Tennis Association of the Maldives
Seychelles Tennis Association
Tanzania Tennis Association

DEMANDE DE TRANSFERT D' ACTIONS DE CLASSE B D'UNE ANCIENNE FEDERATION NATIONALE A UNE NOUVELLE FEDERATION NATIONALE

Moldavie

Examen d'une demande par Tennis Europe, au nom de la République de Moldavie, de transfert d'une (1) action de Classe B de la Fédération de Tennis de Moldavie dissoute à la Fédération Nationale de Tennis de Moldavie récemment formée (FNTM).

Le Conseil d'administration **recommande l'acceptation** de cette demande, pour les raisons suivantes :

- Il y va de l'intérêt de l'ITF qu'il y ait continuité de la provision de tennis en République de Moldavie;
- L'ancienne Fédération de Tennis de Moldavie a été dissoute et il n'y donc plus actuellement d'organe gouvernant du tennis in Moldavie;
- La nouvelle FNTM est reconnue par l'Etat de Moldavie et par le Comité Olympique national de Moldavie, et s'est conformée aux exigences requises des adhérents de l'ITF; et
- Il ne s'agit pas d'une situation dans laquelle deux organismes ou plus luttent pour être reconnues comme Fédération de Tennis de la République de Moldavie.

DEMISSION, SUSPENSION, RETRAIT ET EXPULSION DE MEMBRES

Conformément aux Articles 4 (d), 4 (g) et 4 (h) de la Constitution de l'ITF de 2019:

- (d) Tout Membre de classe B ou de classe C qui omet de payer sa cotisation deux ans de suite peut soit (i) être suspendu (par une résolution du Conseil votée à la majorité d'au moins les deux tiers des Membres) soit (ii) être expulsé (par une résolution du Conseil votée à la majorité d'au moins les deux tiers des Membres) et perdre ses actions dans la Société. Le Conseil d'administration décide si la sanction à proposer au Conseil est une suspension ou une expulsion. Toute proposition d'expulsion se fait sur préavis comme stipulé dans l'article 4(e) ci-dessous.
- (g) Les propositions de préavis de suspension (y compris celles résultant d'une suspension provisoire imposée conformément à l'Article 4(e) ou 4(f)) ou de fin d'affiliation, d'expulsion ou de réadmission comme Membre, à l'exception de la levée d'une suspension selon l'Article 5(f), doivent apparaître à l'ordre du jour de l'Assemblée générale au cours de laquelle ils sont mis aux voix.
- (h) Tout Membre faisant l'objet d'une suspension subit une interdiction de soumettre des résolutions, d'assister ou de voter à toute Assemblée générale de la Société ainsi que de participer aux compétitions officielles par équipes de la Société.

SUSPENSION DE MEMBRES

MEMBRES DE CLASSE B

Lybie

MEMBRES DE CLASSE C

Malawi
Iles Salomon

Rapport du Conseil d'administration

C'est avec regret que le Conseil d'administration vous informe que les Membres de la Société ci-dessus doivent être **suspendus** pour avoir manqué au paiement de leurs cotisations annuelles deux années de suite.

COTISATIONS DE 2020

Les détails des cotisations de 2020 seront annoncés à l'Assemblée générale annuelle.

7. ELECTION DU CONSEIL D'ADMINISTRATION 2019-2023

Conformément à l'Article 21 (Nomination, Election et Mandat des Directeurs) de la Constitution de 2019, les candidatures suivantes ont été présentées:

Nom	Fédération Nommant les candidats
* Katrina Adams	United States Tennis Association
Hilmi Onur Binay	Turkiye Tenis Federasyonu
Carlos Bravo	Costa Rica Tennis Federation
* Martin Corrie	Lawn Tennis Association
Vasco Costa	Federacao Portuguesa de Tenis
Gavin Crookes	Tennis South Africa
Miguel Díaz Román	Real Federación Española de Tenis
Goran Djokovic	Serbian Tennis Federation
* Ismail El Shafei	Egyptian Tennis Federation
Luisanna Fodde	Federazione Italiana Tennis
Bernard Giudicelli	Fédération Française de Tennis
* Jack Graham	Tennis Canada
Razvan Itu	Romanian Tennis Federation
Ivo Kaderka	Czech Tennis Association
Nao Kawatei	Japan Tennis Association
James Kenani	Tennis Kenya
* Anil Khanna	All India Tennis Association
Ulrich Klaus	Deutscher Tennis Bund
* Thomas Kønigsfeldt	Dansk Tennis Forbund
David Miley	Tennis Ireland
Salma Mouelhi Guizani	Fédération Tunisienne de Tennis
* Celia Patrick	Tennis New Zealand
Camilo Pérez López Moreira	Asociación Paraguaya de Tenis
David Rawlinson	Lawn Tennis Association
Attila Richter	Hungarian Tennis Association
Gabriel Sánchez-Sierra	Federación Colombiana de Tenis
* Alexey Selivanenko	Russian Tennis Federation
* Rene Stammbach	Swiss Tennis
Suresh Subramaniam	Sri Lanka Tennis Association
* Stefan Tzvetkov	Bulgarian Tennis Federation
* Bulat Utemuratov	Kazakhstan Tennis Federation
Jonathan (Yoni) Yarom	Israel Tennis Association
Anton Yuspa	Belarus Tennis Federation
Spyros Zannias	Hellenic Tennis Federation

* Membre sortant se représentant

Des informations sur chaque candidat suivent.

Le scrutin aura lieu selon la méthode traditionnelle par bulletins de votes conformément à l'Article 21(h) de la Constitution de 2019.

La liste ci-dessous concerne les membres sortants se représentant, ainsi que leur record de présence aux dix-neuf (19) réunions du Conseil d'administration ayant eu lieu de septembre 2015 à juin 2019 ainsi que l'exige l'Article 21(e) de la Constitution de 2019:

ADAMS	Katrina	19
CORRIE	Martin	16
EL SHAFEI	Ismail	19
GRAHAM	Jack	19
KHANNA	Anil	15
KØNIGSFELDT	Thomas	19
PATRICK	Celia	16
SELIVANENKO	Alexey	19
STAMMBACH	Rene	19
TZVETKOV	Stefan	13
UTEMURATOV	Bulat	12

Ci-dessous se trouve le record de présence des Membres représentant les Athlètes aux seize (16) réunions du Conseil d'administration entre mars 2016 et juin 2019 ainsi que l'exige l'Article 21(e) de la Constitution de 2019.

PIERCE	Mary	14
WOODFORDE	Mark	16

Membres sortant ne se représentant pas.

ELIAS	Sergio
-------	--------

Katrina Adams



Détails personnels

Année de naissance: 1968

Citoyenne des **Etats-Unis d'Amérique**

Langues: Anglais

Diplômée en Communications, Northwestern University, Evanston, Illinois

Administration du tennis

Fédération Internationale de Tennis

2015-présent	Vice-présidente
2018-présent	Présidente du Comité de l'Egalité des sexes dans le Tennis
2016-présent	Présidente du Comité ITF de la Fed Cup
2016-présent	Présidente de la Commission des médias
2013-2015	Membre du Comité de la Coupe Davis de l'ITF
2011-2013	Membre du Comité ITF des Règles du Tennis
2013-2018	Membre du Conseil d'administration des Grands Chelems

Fédération de Tennis des Etats-Unis

2019-2020	Ex dernière Présidente
2018	Présidente et Directrice
2015-2017	Présidente, Directrice et présidente directrice
2013-2014	Première Vice-présidente
2011-2012	Vice-présidente
2005-2010	Directrice générale
2005-2015	Directrice générale de la Fondation de l'USTA

Divers

2015-présent	Conseil des Gouverneurs, International Tennis Hall of Fame (ITHF)
2018-présent	Conseil exécutif de l'ITHF
2017-2018	Comité des Nominations de l'ITHF
2019	Comité mondial de l'ITHF
2019	Comité de confirmation des nominations de l'ITHF
1996-1997	Vice-présidente de la 'Women's Tennis Association' (WTA)
1994-1995	Trésorière de la WTA
1990-1993	Directrice générale de la WTA
2017-présent	Membre de la ligue anti-diffamatoire, 'Sports Leadership Council' (ADL)
2015-présent	Directrice Générale de l'Initiative Ross pour l'égalité dans le sport (RISE)
2014-présent	CBS Sports, Co-Hôtesse, Nous devons parler
2010	CBS Sports, Lancement de la couverture en 3D; Open des US ESPN, Championnats Bausch and Lomb, Amelia Island, FL, 1999 demi-finale et finale
2005-présent	Directrice exécutive, Programme de Tennis Juniors et d'Education de Harlem
2003-présent	Analyste de la chaîne 'Tennis Channel'

Expérience en Tennis de Compétition

1988-2000	Women's Tennis Association (WTA) Tour professionnel –Touring Pro Vainqueur d'1 titre du Circuit féminin de l'ITF de simple, de 7 titres du Circuit ITF féminin en double, de 20 titres de double du Tour WTA, meilleur classement en simple No. 67 et en double No. 8
1987	Championne de double de la NCAA
1986-1987	Equipe 'All Big Ten'; NCAA All-American
1986	Débutante de l'année de l'Association inter-collégiale des Entraîneurs de Tennis

Hilmi Onur Binay

Détails personnels

Année de naissance: 1981

Citoyen de **Turquie**

Langues: Turc, anglais

Licence en Ingénierie géologique de l'Université Technique du Moyen Orient

Maîtrise d'Education physique et sportive, Apprentissage moteur, METU

NLP, Entraînement, Développement des Enfants



Administration du Tennis

Fédération régionale

2018-présent Membre du Comité du Développement, Tennis Europe

2013-2017 Membre du Comité des Juniors. Tennis Europe

Turkiye Tenis Federasyonu

2019-présent Expert stratégique

2014-2018 Directeur technique, Consultant sur l'Education des Entraîneurs

2010-présent Président du Comité du Plan stratégique

2010-2013 Directeur technique adjoint

Divers

2015-présent Fondateur et propriétaire de l'Académie de Tennis Binay à Ankara, Turquie

Entraîneur de niveau 2 de l'ITF

Entraîneur de niveau 4 de la TTF

Expérience en Tennis de Compétition

2000 Représentant de la Turquie pour le tennis aux Jeux Athlétiques Universitaires de Jérusalem

1997 Equipe nationale de U16 à Piestany, Slovaquie

Carlos Bravo

Détails personnels

Année de naissance: 1963

Citoyen de **Costa Rica**

Langues: Espagnol, anglais, allemand

Ingénieur de génie civil, Université de Costa Rica

Génie industriel, Université autonome d'Amérique Centrale



Administration du Tennis

Fédération Internationale de Tennis

2016-présent Membre du Groupe de travail sur la Coupe Davis et la Fed Cup

Fédération régionale

2016-présent Vice-président, Confederacion de Tenis de Centroamerica Caribe' (COTECC)

2013-2014 Membre du Conseil d'administration de la COTECC

Fédération de Tennis de Costa Rica

2007-présent Président

2006-2007 Vice-président

Divers

2016-2018 Membre du Conseil d'administration du CNO

2010 -2011 Comité du 'Costa Rica National Hall of Fame'

1986-2014 Trésorier du Club La Guaria

Expérience en Tennis de Compétition

2014 Equipe ITF Senior de Tennis Mondial pour joueurs de 45 ans et plus et équipe nationale de Costa Rica

2011 Finaliste de l'ITF Open Seniors de Costa Rica pour joueurs de 45 ans et +

1994 2e place des Championnats nationaux de Costa Rica A+

Martin Corrie



Détails personnels

Année de naissance: 1954

Citoyen de: **Grande-Bretagne**

Langues: Anglais, français, allemand

Fellow of the Chartered Accountants (Experts Comptables - Angleterre & Pays de Galles)

Institute of Dip PFS, Cert CII (MP) Institut d'Expertise Comptable

Licence d'ingénieur en mécanique (BSc), Université de Birmingham

Associé principal de Hicks and Company (Experts Comptables)

Président de I-Financial Services Group Ltd

Administration du tennis

Fédération Internationale de Tennis

2015-présent Membre du Conseil d'administration
2015- présent Président du Comité du Tennis en Fauteuil roulant
2015-présent Président de la Commission technique
2015-présent Président du Comité des Rémunérations
2015-présent Membre du Comité des Finances
2017-présent Président du Panel de Conseil en Investissement

Fédération régionale

2014-2017 Trésorier de Tennis Europe
2014-2017 Membre du Conseil d'administration de Tennis Europe
2008-2012 Membre du Comité du Tennis professionnel de Tennis Europe

The Lawn Tennis Association

2017-2019 Président
2017-présent Directeur, Conseiller
2014-2016 Président adjoint
2014-présent Membre du Comité des Nominations
2014 Membre du Comité des Rémunérations
2013-2017 Président du Comité d'Audit
2011-présent Membre du Conseil d'administration (membre élu au Conseil en 2013)
2009-2017 Membre, Président du Comité des Investissements/Groupe de Conseil en Investissement
2009-2012 Président du Comité de la Performance du Tennis
2007-2008 Membre du Comité de la Performance du Tennis
2004-2006 Membre du Comité fondateur

Championnats de Wimbledon

2019 – présent Membre de la Société de Gestion du terrain
2014 – présent Membre du Comité conjoint des Finances
2013-présent Membre du Comité de Gestion des Championnats
2013-présent Membre des sous-comités de Restauration, Finance & Gestion des risques et du tennis

Fondation du Tennis

2014-2018 Administrateur de la Fondation du Tennis

Hertfordshire County LTA

2005-2016 Président du Comité de la performance
2002-2016 Représentant du comté au Conseil d'administration de la LTA
2000-présent Trésorier honoraire
1994-présent Membre du Comité de Direction

Expérience en Tennis de Compétition

1970-présent A Représenté le comté d'Hertfordshire aux niveaux junior, senior et vétéran

Vasco Costa

Détails personnels

Année de naissance: 1969

Citoyen du **Portugal**

Langues: Portugais, espagnol, anglais

Université Catholique du Portugal – DES, Programme avancé de gestion des Cadres

DES de Fréquence, gestion des risques et dérivatifs

Licence en Gestion et Administration des Affaires



Administration du Tennis

Fédération Internationale de Tennis

2018-2019 Membre du Comité des Seniors

Fédération Portugaise de Tennis

2017-présent Président/Président Directeur général

2013-2016 Président et Directeur

Divers

2004-2012 Président du Tennis Club de Porto

1992-2004 Membre du Conseil d'administration du Club de Tennis de Porto

1996-2003 Président de l'Association Alumni AGM de l'Université Catholique du Portugal

1997-1998 Membre du Conseil de Consultation de l'Université Catholique du Portugal

1991-1993 Membre de la Commission des cours de l'Université Catholique du Portugal

2011-2016 Directeur commercial et Membre du Conseil d'administration d'un Groupe financier

1998-2010 Banque d'Investissements, Directeur général depuis janvier 2017

1991-1993 Banque commerciale, Directeur depuis 1996

Expérience en Tennis de Compétition

Joueur national de Compétitions de tennis ayant remporté des titres individuels et par équipe

Un titre de Champion national de simple en Senior / 11 titres nationaux de Senior en double

Simple Juniors du Portugal: 4

Simple professionnel Portugais: 15

Simple Seniors du Portugal: 2

Double Seniors ITF: 32

Doubles mixtes Seniors ITF: 13

Gavin Crookes



Détails personnels

Année de naissance: 1961

Citoyen d'**Afrique du Sud**

Langues: Anglais, afrikaans, isiZulu

Licence en Comptabilité, Université d'Afrique du Sud

Licence en Comptabilité avec Honneurs, Université d'Afrique du Sud

Maîtrise de Commerce, Université de North-West Potchefstroom

Membre pratiquant de l'Institut Professionnel de la Comptabilité d'Afrique du Sud

Administration du Tennis

Fédération Internationale de Tennis

2016-présent Groupe de travail Coupe Davis/Fed Cup
Représentant de l'ITF à des rencontres de Coupe Davis et de Fed Cup

Tennis South Africa

2013-présent Président
2012-2016 Président Directeur général temporaire
2011-2013 Vice-président
2008-présent Membre du Conseil d'administration
Actuellement Président du Comité de Direction, Président du Comité des Rémunérations
Président du Comité de l'arbitrage ; Président du Comité disciplinaire
Président du Comité des Finances ; Membre du Comité des audits ; Membre du
Comité Risque et Ethique ; Comité des Bourses de tennis de l'Université de
Stellenbosch

Divers

2002-2003 Président de l'Association de tennis des Midlands
1998-2001 Vice-président de l'Association de tennis des Midlands
1997-2003 Membre du Comité exécutif de l'Association de Tennis des Midlands
2004-2013 Président de l'Association de Tennis de KwaZulu-Natal
2003 Vice-président de l'Association de Tennis de KwaZulu-Natal
1998-présent Membre du Comité exécutif de l'Association de Tennis de KwaZulu-Natal
2013 Directeur de Tournoi, Open de Soweto, ATP/ITF Challenger, Soweto, RSA
2009-2011 Directeur technique, ATP 250 SA Open, Johannesburg, RSA
2009-2011 Directeur technique, Open de Soweto, ATP/ITF Challenger, Soweto, RSA
2008 Directeur technique, ATP Challenger SA Open, East London, RSA
2007 Directeur technique, ATP Challenger SA Open, Durban, RSA
2002-2016 Directeur technique/Directeur de Tournoi, rencontres de Coupe Davis/Fed Cup,
RSA

2015-présent Directeur d'Illovo Sugar Sa Limited
2013-présent Président d'Illovo Sugar/du Forum des cultivateurs
2010-présent Membre du Comité de l'Association des Cultivateurs de canne à sucre Noodsberg
1992-présent PDG du GavilleTrust – Prestataires de services et conseils et vaste société de
culture de canne à sucre d'Afrique du Sud
1980-1984 Articles de clerc en comptabilité chez Deloitte

Expérience en Tennis de Compétition

1995-présent Joueur Senior de la Ligue d'EtheKwini
1979 Sélections provinciales pour l'équipe interprovinciale

Miguel Díaz Román



Détails personnels

Année de naissance: 1961

Citoyen d'**Espagne**

Langues: Espagnol, anglais

Comptable technique

Consultant en économie et finances auprès de sociétés

Administration du Tennis

Fédération Internationale de Tennis

2009-2010 Membre du Comité du Tennis en fauteuil roulant

2018-2019 Membre du Comité de la Fed Cup

Real Federación Española de Tenis

2016-présent Président

2009-2012 Membre du Conseil d'administration

2004-2008 Membre de Comité

Instigateur de 35 nouveaux tournois en Espagne avec des prix d'un total de plus d'1million de dollars

Divers

2008-2016 Président de la Fédération de Tennis de Madrid

1991-2008 Président & Directeur du Club international de Tennis de Majadahonda-Madrid

1994-1998 Vice-président de la Fédération Padel de Madrid

Expérience en Tennis de Compétition

Trois fois Champion de la Région de Madrid en double pour +35

Goran Djokovic

Détails personnels

Année de naissance: 1964

Citoyen de **Serbie**

Langues: Serbe, anglais, français

Licence en Science Economique de l'Université de Belgrade

Maîtrise en Management en cours

Administration du Tennis

Fédération de Tennis de Serbie

2015-présent Vice-président

2015-présent Vice-président du Conseil de la Fédération

2011-présent Vice-président de l'Assemblée de la Fédération

Divers

2009-2012 Directeur de Tournoi de l'Open ATP de Serbie

2009-2012 Membre du Conseil des Tournois ATP

2019-présent Directeur de Tournoi de l'Open ATP de Sofia



Ismail El Shafei



Détails personnels

Année de naissance: 1947

Citoyen d'**Egypte**

Langues: Arabe, anglais, français

Licence en économie, Université du Caire, 1968

Médailles/Titres: Cinq Médailles d'Honneur conférées par les Présidents égyptiens Nasser, Sadat et Mubarak

Elu Athlète de l'année en Egypte en 1969/1973/1974

Activités professionnelles

Président directeur général de Allied Trading & Consultancy Group

Président de Delta Retail Group

Président de Sigma design & decor

Administration du Tennis

Fédération internationale de tennis

2015-2019	Membre du Conseil d'administration
2005-2013	Membre du Conseil d'administration
2015-2019	Président du Comité des Juniors
2018-2019	Président du Comité de la Coupe Davis
2015-2018	Membre du Comité de la Coupe Davis
2015-2019	Vice-président du Comité de Groupe de travail sur les DC/FC
2015-2019	Commission des Conseillers en Développement
2005-2011	Président de la Commission des Entraîneurs
2005-2011	Membre de la Commission des Conseillers en Développement
2002	Elu Conseiller Honoraire à Vie
1997-2001	Membre du Conseil d'administration
1999-2001	Membre du Comité de la Coupe Davis
1997-2001	Président du Comité de la Coupe Davis, Zone Afrique
1997-2001	Membre du Comité de la Coupe Davis
1995-1999	Membre du Comité Satellite

Egyptian Tennis Federation

2017-2020	Président
2005-2008	Président
1994-1996	Président
1988-1992	Membre du Conseil d'administration
1984-1988	Président du Comité technique
1980-1986	Capitaine de l'équipe égyptienne de Coupe Davis

Divers

1972-1974	Secrétaire du Conseil d'administration d'ATP
1982-1986	Directeur d'Heliopolis Sporting Club

Expérience en Tennis de Compétition

1963-1980	Joueur classé No.1 en Egypte
1963-1980	A représenté l'Egypte en Coupe Davis
1964	Vainqueur Junior à Wimbledon
1965	Vainqueur de l'Orange Bowl Juniors
1968	Vainqueur au tournoi en salle d'Allemagne
1969	Finaliste de l'US National en salle
1969, 73, 74	Vainqueur en simple hommes au Tournoi international d'Egypte
1970-1972	Championnats du Monde du Tour professionnel de Tennis
1974	Quart de finaliste à Wimbledon
1974	Demi-finaliste, Double Masters à Houston
1974	Vainqueur de l'Open des Philippines
1975	Finaliste de l'Open de Taiwan

Luisanna Fodde



Détails personnels

Année de naissance: 1958

Citoyenne d'**Italie**

Langues: Italien, anglais, espagnol, français

Professeur d'anglais et de linguistique, Université de Cagliari, Italie

Directrice du Centre de langues de l'université

Auteur de plus de 50 articles scientifiques et de 3 volumes de sociolinguistique

Administration du Tennis

Fédération Internationale de Tennis

2015-présent Membre du Comité du Tennis féminin

2012-2015 Membre du Comité de la Fed Cup

2007-2013 Membre du Comité Olympique

Fédération régionale

2018-présent Présidente du Groupe de travail Padel, Tennis Europe

2017-présent Vice-présidente du Conseil d'administration de Tennis Europe

2014-2016 Membre du Conseil d'administration de Tennis Europe

2014-2016 Présidente du Comité de Développement de Tennis Europe

Federazione Italiana Tennis

2018-présent Membre du Groupe de recherche en Développement du Tennis féminin

2005-présent Membre du Conseil régional de Sardaigne

2005-présent Consultante internationale

2013 Membre du Comité d'Organisation local de la finale de la Fed Cup (Italie-Russie)

2013-2019 Symposium International des Entraîneurs, Comité d'organisation

2004-2017 Membre de la Division régionale du Comité Olympique Italien (CONI)

Divers

2018 Médaille de bronze du Comité National Olympique

2017-présent Membre du Conseil d'administration du Club de Tennis de Cagliari

Présidente du Comité du tennis du Club de Tennis de Cagliari

1984-1985 Open des US, Flushing Meadow, employée au Bureau de Presse

1981-présent Office de Presse de l'AELTC, les Championnats, Employée de presse supérieure

Expérience en Tennis de Compétition

1980 Championne universitaire nationale (doubles mixtes)

1979,81, 82 Championne de Sardaigne (double)

1977, 78,81 Championne régionale de Sardaigne (simple)

1975-1985 Joueuse en compétitions de simple et double aux niveaux régional et national (catégories II & III)

Bernard Giudicelli



Détails personnels

Année de naissance: 1958

Citoyen de: **France**

Langues: Français, anglais, italien

Doctorat en Economie, Université Aix-Marseille

Administration du tennis

Fédération Internationale de Tennis

2015-2018 Membre du Conseil d'administration

2015-2018 Président du Comité de la Coupe Davis

2015-2018 Membre du Groupe de Conseillers en Développement

2011-2015 Membre du Comité Olympique

Fédération Française de Tennis

2017-présent Président

2013 - 2017 Secrétaire général

2009-2012 Vice-président directeur de Roland Garros

1997-2008 Membre du Conseil d'administration

1993-1996 Vice-président

1991-1993 Membre du Conseil d'administration

1991-2017 Président de la Ligue de tennis Corse

Divers

2017-Présent Membre du Conseil d'administration du Comité National Olympique et des Sports Français (CNOSF)

2017-Présent Conseiller spécial (CNOSF)

Expérience en Tennis de Compétition

depuis 1983 – Joueur licencié de la FFT

Jack Graham, Q.C.



Détails personnels

Année de naissance: 1956

Citoyen du **Canada**

Langues : Anglais

Licence en Economie – Université d'Acadie

Licence d'Enseignement – Université de Dalhousie

L.L.B. – Université de Dalhousie

Administration du Tennis

Fédération Internationale de Tennis

2009-2019	Membre du Conseil d'administration
2009-2019	Président du Comité Constitutionnel
2015-2019	Membre du Comité des Conseillers en Développement
2005-2007	Membre du Comité des Règles du Tennis
2004-2019	Délégué de Tennis Canada aux AGA de l'ITF

Tennis Canada

2004-présent	Membre du Conseil d'administration
2004-présent	Membre du Comité du Développement du Tennis
2005-2008	Président
1985-1988	Auteur des manuels de Qualification nationale des Entraîneurs de Tennis du Canada, d'Instructeur à Niveau 2
1978-2004	Conducteur du Cours national de Qualification des Entraîneurs
1978-1982	Membre du Comité des Entraîneurs

Divers

2019	Président du Conseil d'administration du Centre d'Entraînement de Développement du Tennis de 10,6 millions de dollars « Atlantic Tennis Centre » de Tennis Canada
2015-présent	Gouverneur du Sports Hall of Fame du Canada
2011	Président de l'Atlantic Tennis Centre
1995-2001	Président de Tennis Nova Scotia
1978-1981	Coordinateur du Développement (à temps plein) de Tennis Nova Scotia
1981-1982	Chef du Tennis Pro au Burnside Tennis Club
Présent	Associé principal à McInnes Cooper
2014-2015	Président de l'Association Canadienne des Conseillers aux Employeurs (CACE)
2012-présent	Membre de la Cour d'Arbitrage du Sport (CAS), Lausanne, Suisse
1989-présent	Juriste en matière de Travail et Emploi

Trophées et récompenses

2012	Admis dans le Hall of Fame des Sports de Nova Scotia
2012	Médaille du Jubilé de Diamant de la Reine Elisabeth II accordée par le Comité Olympique du Canada pour contribution émérite au sport au Canada
2005	A reçu le titre de « Queen's Council » (Q.C.)
2006-présent	Cité dans la publication « Meilleurs Hommes de Loi du Canada »
2007-présent	Reconnu par LEXPERT comme un des principaux juristes du Travail et de l'Emploi du Canada Chambers Global – Principal juriste canadien en matière de Travail et Emploi

Expérience en Tennis de Compétition

Joueur Junior actif et classé dans les années 70

Joueur Senior actif régional les années 70 et 80

Razvan Itu



Détails personnels

Année de naissance: 1969

Citoyen de **Roumanie**

Langues: Roumain, anglais, français, allemand

2002 – Formation 'B-schein' en Allemagne

2010 – Licence d'entraîneur Fitness

2013 - Licence d'entraîneur 'US PTTR'

Administration du Tennis

Fédération Internationale de Tennis

2017-2019 Membre du Comité des Juniors de l'ITF

Fédération régionale

2014-2016 Comité du Tennis professionnel de Tennis Europe

Fédération de Tennis de Roumanie

2013-présent Vice-président

2018-2019 Directeur général

2014-présent Organisateur de Fed Cup et de Coupe Davis

2009-2011 Vice-président

1990 Entraîneur de Tennis

Divers

2007-2009 Vice-président du Club de Tennis „AS Club Politehnica”

2006-2007 Fondateur et Directeur de l'Ecole de Tennis „Răzvan Itu Professional Tennis School”, Nuremberg, Allemagne

2010-présent Joueur et entraîneur aux clubs de tennis de Maurepas et Aubergenville - France

2002-2006 Joueur et entraîneur „TV 1860 Fürth” – Allemagne

1998-1999 Entraîneur de l'équipe de Fed Cup de Roumanie

1996-2002 Joueur et entraîneur „SPVgg Greuther Fürth” – Allemagne

1993-1994 Joueur et entraîneur „TSV Feldkirchen Munchen” – Allemagne

1980-1996 Joueur de Tennis „Steaua Bucharest” – Roumanie

20 ans de travail dans divers contextes socioculturels

Expérience en Tennis de Compétition

2005 Classement en Belgique - A15

2001-2004 Classement en Allemagne 1 en +30

1990-1991 Classement en Allemagne 55 5 titres de Champion des Balkans

1990-1991 Meilleur classement ATP de carrière - 350

1990 Classement en France -15

1986-1987 Junior classé n° 7 mondialement

18 titres de Champion nationale de Roumanie

Entraîneur de Diana Vrânceanu (de 1300 WTA en 2003 à 480 WTA en 2005)

Entraîneur d'Alice Pârșu (de 800 WTA en 1996 à 190 WTA en 1998)

Ivo Kaderka



Détails personnels

Année de naissance: 1963

Citoyen de la République Tchéque

Langues: Tchéque, anglais, russe, slovaque

Candidat en Science (Doctorat), Académie Tchéque des Sciences, 1990
Faculté d'Economie de l'Université de Prague, licence en ingénierie, 1981 - 1985

Administration du Tennis

Fédération Internationale de Tennis

2015-2019 Membre du Comité de la Fed Cup

Fédération régionale

2017-présent Vice-président de Tennis Europe

Fédération Tchéque de Tennis

1998-présent Président depuis 22 ans

1998-présent Organisateur de rencontres de Coupe Davis et de Fed Cup

Divers

2011-présent Vice-président de 'SKIAREAL Spindleruv Mlyn', République Tchéque (Leader Tchéque du marché et premier centre de sports d'hiver)

2008-2012 Conseiller du Ministre adjoint, Ministère des Finances

2006-2007 Ministre adjoint pour les Sports, au Ministère de l'Education et des Sports

2002-présent Membre du Conseil d'administration de l'Union sportive tchéque

2002-2011 Président du Conseil d'administration de 'SKIAREAL Spindleruv Mlyn', République Tchéque

2000 Conseiller du Commissaire gouvernemental pour l'Assemblée annuelle du FMI et de la Banque Mondiale qui s'est tenue à Prague en 2000

1998-présent Membre du Plenum du Comité Olympique national

1998 Ministre adjoint au Ministère du Développement régional

1996-1997 Membre du Comité Economique de la Fédération de Football de la République Tchéque

1995 Directeur de cabinet du Ministre de la Santé

1994 Directeur, TV Bingo s.r.o.

1991-2002 Charles University, Faculté des Sciences Sociales, Institut d'Etudes Economiques, Maître de Conférences

1986-1991 Institut des Prévisions de l'Académie des Sciences de Tchécoslovaquie – Chercheur

Expérience en Tennis de Compétition

1980-1989 Compétitions régionales nationales

Nao Kawatei



Détails personnels

Année de naissance: 1970

Citoyen du **Japon**

Langues : Japonais, anglais

Licence en Economie, Université Kobe Gakuin

Administration du Tennis

Fédération Internationale de Tennis

2016-2019	Membre du Comité Olympique
2010-2019	Membre du Comité du Beach Tennis
2008-2015	Membre du Comité du Circuit féminin
2002-2007	Membre du Comité du Circuit masculin ITF/ATP
1999-2010	Directeur exécutif régional d'ITF/ATP en Asie

Fédération régionale

2007-présent	Membre du Conseil d'administration de la Fédération Asiatique de Tennis
1993-2006	Membre de Comité de la Fédération Asiatique de Tennis

Fédération de Tennis du Japon

2007-présent	Directeur exécutif
1995-2006	Membre de Comité

Divers

2018-2019	Comité TV de l'ATP
	Comité de Double de l'ATP
2013-2019	Président du Tennis de la Fédération Internationale des Sports Universitaires (FISU)
2009-2019	Directeur de tournoi de l'Open du Japon (ATP 500) – épreuve officielle de la JTA
1990-2008	Officiel sur court de l'ITF – Arbitre à badge d'or

Expérience en Tennis de Compétition

1991	Retiré de la compétition suite à blessure
1980-1990	Joueur Junior de Compétitions nationales (équipe scolaire nationale – demi-finales)

James Kenani

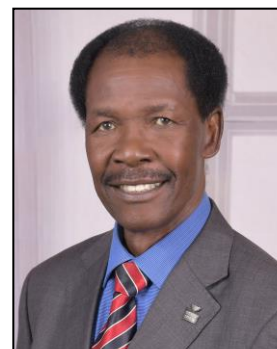

Détails personnels

Année de naissance : 1947

Citoyen du **Kenya**

Langues : Ekegusi, anglais, swahili, français

Licence ès Lettres, Option Enseignement, Université de Nairobi, Kenya

Diplôme d'Enseignement Supérieur, Gestion & administration de

l'Education, Université de Birmingham, RU

Diplôme d'Enseignement Supérieur, Royal Institute of Public Administration, Londres, RU

Diplôme d'Enseignement Supérieur avancé, Planification et Administration, Paris, France

Diplôme d'Enseignement Supérieur, Gouvernance corporative, Université de Leeds, RU

Administration du Tennis

Tennis Kenya

2015-présent	Président général
1997-2000	Président
1995-1996	Vice-président
1981-présent	Membre le plus ancien du Conseil de laTK (KLTA)
1981-2019	Membre de divers Comités
1981-2019	Directeur de l'Open du Kenya

Divers

1997-2000	Membre du Comité exécutif du Conseil National des Sports du Kenya
1986-2000	Président des Jeux régionaux interbanques
1986-2002	Membre du Comité exécutif du Club des Fonstionnaires
1971-2019	Directeur de l'Open du Kenya
2002-présent	Directeur général de Stratcom Solutions Ltd
1994-présent	Directeur au Conseil d'administration de Choice Tea Brokers Ltd
2004-présent	Directeur au Conseil d'administration de Black Dew Ltd (Exportation de thé)
2004-2007	Président de Kenya Pipeline Company Ltd

Expérience en Tennis de Compétition

1984	Quart de finales de l'Open du Kenya (double)
1972-1980	Championnats de Club/ligues
1970-1971	Capitaine joueur de l'équipe de tennis universitaire

Anil Kumar Khanna



Détails personnels

Année de naissance: 1953

Citoyen d'**Inde**

Langues: Hindi, anglais, punjabi

Université de Delhi, Licence en Economie

F.C.A. (Institut des Experts Comptables d'Angleterre et du Pays de Galles depuis 1977)

Administration du Tennis

Fédération internationale de Tennis

2015-présent	Vice-président
2013-présent	Membre du Conseil d'administration
2013-présent	Membre du Comité des Finances
2015-présent	Président du Groupe de Conseillers en Développement
2013-2015	Membre du Groupe de Conseillers en Développement
2011-2013	Membre du Comité de la Fed Cup
2003-2011	Membre du Conseil d'administration
2005-2011	Président du Comité du Circuit féminin
2003-2011	Membre du Groupe des Conseillers en développement
2003-2005	Président du Comité des Seniors
1999-2001	Membre du Comité zonal de la Coupe Davis
1990-présent	Délégué de l'AITA aux AGAs

Fédération régionale

2005-présent	Président, Fédération Asiatique de Tennis
2003-2005	Secrétaire général, Fédération Asiatique de Tennis

All India Tennis Association

2012-2016	Président
2000-2012	Secrétaire général Honoraire

Delhi Lawn Tennis Association

2000-2012	Président
1996-2000	Secrétaire général Honoraire

Fédération Olympique de l'Inde (Comité National Olympique)

2017-2020	Vice-président Senior
2014-2017	Trésorier Honoraire

2000-2006	Directeur, Syndicate Bank of India
1995-2000	Directeur, Banque Centrale de l'Inde
	Directeur, Asia in BOD of DFK International, groupe Mondial de sociétés comptables basées dans 90 pays, avec 417 bureaux à travers le monde.
1998-2018	Président, Saurer India (société en participation d'Oerlikon Saurer, Allemagne/Suisse)

Expérience de Tennis de compétition

Joueur de loisir & a participé à des épreuves de tennis comme amateur & au niveau universitaire

Ulrich Klaus



Détails personnels

Année de naissance: 1950

Citoyen d'**Allemagne**

Langues : Allemand, anglais, français

Etudes académiques en Théorie de l'Education, Géographie,
Langue et Littérature anglaise – Université Johann Gutenberg, Mainz

Administration du Tennis

Fédération Internationale de Tennis

2014-2019 Membre du Comité de la Fed Cup

Deutscher Tennis Bund

2014-présent Président et Membre du Conseil d'administration

2003-2015 Membre du Comité national

2009-2011 Speaker du Comité national

Fédération de Tennis de Rheinland

1995-présent Président

1993-1995 Directeur des compétitions par équipes des jeunes

1989-1993 Expert en sport de loisir

1988-1989 Représentant en sport de loisir

Fédération de Tennis de Rheinland-Pfalz

2015-présent Vice-président et Membre du Conseil d'administration

2003-2015 Président & Membre du Conseil

Divers

2004-2010 Vice-président des Sports de compétition de la Fédération sportive de Rheinland-Pfalz

1976 Examen de l'Etat

1977 Examen de Fonctionnariat

Expérience en Tennis de Compétition

Membre d'équipes de clubs depuis 50 ans

Compétitions de club

Tournois régionaux

Thomas Kønigsfeldt



Détails personnels

Année de naissance: 1958

Citoyen du **Danemark**

Langues: Danois, anglais, suédois, norvégien, connaissances d'Allemand et de français

Maîtrise en Gestion des affaires et Licence en Economie commerciale –
Ecole de Commerce de Copenhague

Administration du Tennis

Fédération Internationale de Tennis

2017-présent	Président du Comité du Circuit féminin
2015-présent	Membre du Conseil d'administration
2015-présent	Président to Comité du Circuit masculin
2013-présent	Membre du Comité constitutionnel
2012	Co-hôte de l'AGA de l'ITF à Copenhague
2011-présent	Délégué de la DTF aux AGA de l'ITF

Fédération de Tennis Danoise

2011-présent	Vice-président
2011-présent	Président des Comités des Affaires internationales, du Développement des Joueurs et des Equipes nationales

Divers

2019-présent	Membre du Comité Mondial de l'International Hall of Fame
2015-présent	Membre du Conseil des Gouverneurs de l'International Hall of Fame
2015-présent	Président des Bourses Jan Leschly
1980-87, 2002-14	Président du Conseil d'administration du Vedbaek Tennis Club
2002-2014	Membre du Conseil du Centre de tennis de Rundforbi
1990-présent	Membre de l'IC du Danemark
2012-présent	Cadre Conseil Supérieur en Affaires mondiales
2001-1-présent	Membre du Conseil de 'Lynggaard Fine Jewellery'
1993	Fondateur d'Expro et créateur d'un nombre d'expositions
1985-2012	Employé de diverses sociétés danoises et internationales en diverses positions de cadre

Expérience en Tennis de Compétition

Joueur au plus haut niveau national depuis l'âge du Junior

Joueur de tennis Senior au niveau international, représentant le Danemark

Champion national de simple, double, double mixte et compétitions par équipes en plusieurs occasions

1972-2009	Entraîneur professionnel, juge de chaise, directeur de tournois, capitaine de l'équipe nationale
-----------	--

David Miley



Détails personnels

Année de naissance: 1958

Citoyen d'Irlande

Langues: Anglais, français, espagnol

Licence en Sciences, Commerce et Economie, Université Lander, USA

Licence en Commerce, University College Dublin, Irlande

Administration du Tennis

Fédération Internationale de Tennis

1997-2015	Directeur exécutif du Développement
2013-2015	Membre du Groupe de travail conjoint du tennis professionnel ITF/ ATP/ WTA
2008-2011	Président du Groupe de travail sur l'Education des Entraîneurs
2002-2015	Président du Groupe de travail sur l'Introduction au Tennis
2000-2015	Coordinateur/ Président du Groupe de travail de l'Amérique du Nord
1992-2015	Membre/Coordinateur de la Commission des Entraîneurs
1998-2015	Membre de la Commission médicale de l'ITF
1997-2015	Coordinateur du Comité des Conseillers en Développement
1998-2015	A assisté aux réunions du Conseil d'administration de l'ITF en tant que cadre supérieur
1997-2015	A assisté aux réunions du Comité technique des Juniors, Seniors et tennis en fauteuil roulant en tant que cadre supérieur
1999-2015	Coordinateur de la Réunion annuelle des Présidents des Fédérations régionales

Fédération régionale

Juillet 2017-

Mai 2019 Consultant en Développement de la Fédération Asiatique de Tennis

Divers

Actuellement	Membre du Conseil d'administration de 'Tennis Coach Ireland'
2008-2015	Membre du Conseil d'administration de l'Industrie du Tennis
2011-2015	Membre du Comité du Développement du sport et de l'Education d'ASOIF
1984	Diplôme d'Entraîneur du plus haut niveau de la LTA
2017-présent	PDG de 'Dave Miley Tennis and Sports Consultancy Ltd'
1988-1997	Propriétaire/PGD des Centres de Tennis en salle et Exercice de Maidstone
2017	Trophée ATF pour Services rendus au Tennis
2007	Trophée de Tennis Europe pour Services rendus au Tennis
2004	Trophée de la CAT pour Services rendus au Tennis

Expérience en Tennis de Compétition

2012	Elu Membre du 'All England Tennis Club'
1984-1987	Deux fois Champion national de doubles hommes d'Irlande
1982	Une fois Champion national de double mixte d'Irlande
1980s	Joueur haut classé en Irlande
1977-1981	Tennis universitaire, Lander University, Caroline du Sud Junior International en Irlande Membre de Clubs IC an Angleterre et en Irlande

Salma Mouelhi Guizani



Détails personnels

Année de naissance: 1971

Citoyenne de **Tunisie**

Langues: Tunisien, français, anglais, arabe

Doctorat en Sciences Sociales avec spécialité en psychologie du sport

Maîtrise en Psychologie sportive

Maîtrise en Sciences et Techniques des Activités Physiques et Sportives

Administration du Tennis

Fédération Internationale de Tennis

2018-2019 Membre Comité de l'Egalité des Sexes dans le Tennis

2016-2018 Membre du Comité des Règles du Tennis

Fédération régionale

2016-2020 Présidente de la Commission du Beach Tennis, Confédération de Tennis d'Afrique (CAT)

2017 Présidente de la Commission des Femmes dans le sport, CAT

Fédération Tunisienne de Tennis

2013-présent Présidente

2008-2012 Membre du Bureau fédéral

2012-2013 Capitaine tunisienne de la Fed Cup

Other

2016-2018 Vice-présidente du Comité National Olympique de Tunisie (CNOT)

Présidente de la Commission des Femmes dans le sport

2016-2021 Vice-présidente de l'Union de Tennis Arabe

Présidente de la Commission des Femmes dans le tennis de l'Union de Tennis Arabe

2012-2016 Membre du Comité National Olympique de Tunisie (CNOT)

2017 Membre de la Commission des Femmes dans le sport, ANOC

Expérience en Tennis de Compétition

1998-2002 Entraîneuse de l'équipe féminine nationale

Entraîneuse de Tennis – Niveau équivalent du 3rd degré

1987 Championne de Tunisie

1984-1994 Joueuse dans l'équipe nationale

1990-1991 Championne scolaire nationale de tennis

Celia Patrick



Détails personnels

Année de naissance: 1960

Citoyenne de **Nouvelle-Zélande**

Langues: Anglais

MBA, Université d'Auckland, Nouvelle Zélande

Diplôme Supérieur de Commerce, Université d'Auckland

Administration du Tennis

Fédération Internationale de Tennis

2015-présent Membre du Conseil d'administration
2015-présent Présidente du Comité des Règles du Tennis
2015-présent Membre du Comité des Finances
2017-présent Membre du Comité des Conseillers en Développement

Fédération régionale

2016-présent Membre du Conseil d'administration de la Fédération de Tennis d'Océanie

Tennis New Zealand

2013-présent Présidente/Directrice générale
2010-2013 Membre du Conseil d'administration
2016-présent Patronage du Tennis en fauteuil roulant de Nouvelle Zélande

Divers

2016-présent Membre de l'International Lawn Tennis Club de Nouvelle Zélande
2008-2013 Présidente du Tennis de la Région nord de la Nouvelle Zélande
1980-2008 Diverses positions de club (Secrétaire, Trésorière, Comités de direction)

2017-présent Directrice adjointe du Ministère de l'Enfance (Secteur public, NZ)
2011-2017 Directrice de Groupe, Agence des Transports de NZ (Secteur public NZ)
2008-2011 Directrice régionale du Logement de Nouvelle Zélande (Secteur public NZ)
2006-2008 Consultante, Secteur des Services Financiers
1980-2006 Banque de Nouvelle Zélande, Banque Nationale d'Australie (diverses positions de cadre)

Expérience en Tennis de Compétition

1975-1978 Représentante régionale des Juniors, Hawkes Bay, Nouvelle Zélande
1981-1983 Représentante régionale des Seniors, Hawkes Bay, Nouvelle Zélande

Camilo Pérez López Moreira



Détails personnels

Année de naissance: 1969

Citoyen du: **Paraguay**

Langues: Espagnol, portugais, anglais

Administration du Tennis

Fédération Internationale de Tennis

2015-2019 Membre du Comité Olympique

Fédération régionale

2013-présent Président, Confederacion Sudamericana de Tenis (COSAT)

2010 Membre du Comité de Direction de la COSAT

Président du Comité de Développement de la COSAT

Asociacion Paraguaya de Tenis

2006-2010 Président

2005 Président du Comité des Juniors

2003 Délégué du Club Centenario

Divers

2018 Membre du Comité Olympique International (CIO)

2019 Membre des Commissions du Programme Olympique du CIO et de la Commission de suivi des Jeux Olympiques de Los Angeles en 2028

2018-présent Membre du Comité exécutif de la Fédération des Comités Olympiques Nationaux (ACNO)

2017-présent Président de l'Organisation sportive Sud-américaine (ODESUR)

2015-2017 Secrétaire général de l'Organisation sportive Sud-américaine (ODESUR)

2015 Membre de la Commission de suivi des Jeux Sud-américains de Cochabamba de 2018 (ODESUR)

2015 Président de la Commission de suivi des Jeux Sud-américains de la jeunesse à Santiago de 2017 (ODESUR)

2011-présent Président du Comité Olympique du Paraguay

2010 Premier Vice-président du Comité Olympique du Paraguay

2009 Membre du Conseil d'administration du Comité Olympique du Paraguay

2017-présent Membre du Comité exécutif de 'PANAM Sports'

2017-présent Président du Comité des Audits et Finances et Membre de la Commission de Solidarité de 'PANAM Sports'

2016 Membre de 'Global Compact' des Nations Unies; visant à éradiquer inégalités et injustices

2009 Vice-président de la Fédération de Tennis Ibéro-américaine

2005 Président de la Commission du Tennis du Centenario Club

2003-2004 Membre de la Commission du Tennis du Centenario Club et Secrétaire général du club de tennis

2004 Membre du Conseil d'administration de la Fédération de Moto du Paraguay.

2003-2007 Membre du Conseil d'administration du Centre de Conduite automobile du Paraguay - CPV. (Trésorier).

1994- 1997 Directeur du 'Consortium of Cattlemen for Agricultural Experimentation' (Trésorier) (Expériences agricoles des conducteurs de bestiaux)

2003 Membre de la Commission Nationale pour combattre "Abigeato" et "Rollo Trafficking" de l'Association Rurale du Ministère du Paraguay

2013 Distinction de la République du Paraguay – “Fils préféré d’Asuncion”
2012 Meilleur leader sportif de l’année – “La Gran Noche del Deporte” (La grande Nuit du Sport)

Expérience en Tennis de Compétition

12 ans et moins: Classement national n°1.

14 ans et moins: Classement national n°1.

16ans et moins: Classement national n°1.

A pris part aux compétitions sud-américaines pour moins de 14 et 16ans et représenté le Paraguay

A Participé au Tour de la Confédération de Tennis d’Amérique du Sud pour moins de 14 ans et moins de 16 ans

David Rawlinson



Détails personnels

Année de naissance: 1953

Citoyen de **Grande-Bretagne**

Langues: Anglais

Fellow de l'Institut d'Expertise en Comptabilité (Angleterre & Pays de Galles)

Fellow de l'Association des Experts Comptables qualifiés

Administration du tennis

Fédération Internationale de Tennis

2015-2019 Membre du Comité des Seniors

Fédération régionale

2017-présent Membre du Conseil d'administration de Tennis Europe

2017-présent Trésorier de Tennis Europe

LTA (Lawn Tennis Association)

2017-présent Président adjoint

2017-présent Membre du Comité de Développement du Tennis

2015-présent Membre du Comité des Nominations (Directeurs, Comité et Conseil)

2014-présent Membre du Conseil d'administration

2014-présent Membre du Comité d'audit

2013 Membre du Comité de performance du tennis

2012-présent Président du Groupe de Conseil en Investissements

2007-2012 Membre du Comité de Financement

2006 A joint le Conseil d'administration de la LTA

Divers

2019 Membre du sous-comité du tennis des Championnats de Wimbledon

2018-présent Membre du Comité conjoint des Finances des Championnats de Wimbledon

2018-présent Membre du Conseil de la Société de gestion du terrain des Championnats de Wimbledon

2017-présent Membre du Comité de Direction des Championnats de Wimbledon

2017-présent Membre du Sous-comité du terrain des Championnats de Wimbledon

2017-présent Membre du sous-comité des billets des Championnats de Wimbledon

2018 A assisté aux réunions du Conseil d'administration de la Fondation du Tennis

2006-2017 LTA du Comté de Bedfordshire, représentant au Conseil de la LTA

2006-2013 Leader des bénévoles de la Bedfordshire County LTA

1993- présent Coordinateur des Parrainages pour la Bedfordshire County LTA

1992-1995 Capitaine de l'équipe masculine de la Bedfordshire County LTA

1989-1993 Trésorier de la Bedfordshire County LTA

1999-2019 Président général du Riverside Lawn Tennis Club

1988-1992 Président du Riverside Lawn Tennis Club

1983-1987 Trésorier du Riverside Lawn Tennis Club

2008-présent Membre du Conseil de Direction du Seniors Lawn Tennis Club de GB

1999-2006 Directeur du Club de Rugby de Bedford

Expérience en Tennis de Compétition

Prend part à des tournois nationaux et internationaux de Seniors

Meilleur classement de l'ITF pour les Seniors, 36 en simple et 15 en double

A représenté le Bedfordshire dans ses équipes masculine et de seniors

A représenté l'Angleterre dans la compétition de Seniors des Quatre Nations

Attila Sebastien Richter



Détails personnels

Année de naissance: 1981

Citoyen de **Hongrie**

Langues: Hongrois, Anglais, allemand

Licence en Economie

Administration du Tennis

Fédération Internationale de Tennis

2017-2019 Comité de la Coupe Davis

2015-2017 Groupe de travail sur les groupes non mondiaux de la Coupe Davis et de la Fed Cup

Fédération régionale

2017-2020 Vice-président & et Président du Comité des Seniors de Tennis Europe

2014-2017 Membre du Conseil d'administration et Président du Comité des Seniors de Tennis Europe

2017 Représentant officiel de Tennis Europe au Festival Olympique européen de la jeunesse à Győr

Fédération de Tennis de Hongrie

2017-Présent Directeur de tournois, ATP 250 Open de Hongrie et WTA Open International féminin de Hongrie

2016-Présent Directeur de tournois, Open Challenger de Hongrie, épreuve Challenger de l'ATP

2016-2018 Directeur de tournois, épreuves de Coupe Davis Juniors & Fed Cup Juniors de l'ITF à Budapest

2015-2017 Chef du Comité d'organisation du Festival Olympique européen de la jeunesse en 2017

Responsable de l'organisation de plusieurs rencontres de Coupe Davis du Groupe III d'Europe jusqu'au Groupe mondial

2014-2015 Chef du Comité d'organisation de la Fed Cup Euro-Afrique

Epreuves ITF Futures et women's challenger

2011-Présent Secrétaire général

2010 Conseiller au Président de la HTA et Directeur du Marketing de la HTA

2006 Directeur du club de tennis Talentum TC

Divers

2018-Présent Membre du Comité International de la Diplomatie du Sport du Comité Olympique hongrois

2012-Présent Membre du Comité Olympique hongrois

Président Fondateur de l'organisation Rotaract Club Baja (Organisation de Rotary Club pour les jeunes)

Expérience en Tennis de Compétition

2007-2010 Entraîneur des déplacements de la Fédération de tennis de Hongrie

Entraîneur en chef de l'équipe d'élite du Talentum TC

Entraîneur de Club coach, des moins de 12 à 16 ans

Gabriel Sánchez-Sierra



Détails personnels

Année de naissance: 1947

Citoyen de **Colombie** et d'Italie

Langues: Espagnol, anglais, français

Maîtrise en Analyse de Systèmes de Forces, Institut Polytechnique

Rensselaer, New York, USA

Ingénieur en électricité, Université nationale de Colombie

Administration du Tennis

Fédération Internationale de Tennis

2012-2013 Membre du Comité des Juniors

2014-2015 Observateur au Comité des Juniors

2016-2019 Membre du Comité des Juniors

Avril 2019 Représentant de l'ITF au Tour de qualification pour la finale de la Coupe Davis Juniors et de la Fed Cup Juniors d'Amérique du nord et centrale à Montréal, Canada.

Mai 2013 Représentant de l'ITF au Tour de qualification pour la finale de la Coupe Davis Juniors et de la Fed Cup Juniors d'Amérique du sud à La Paz, Bolivie.

Mai 2012 Représentant de l'ITF au Tour de qualification pour la finale de la Coupe Davis Juniors et de la Fed Cup Juniors d'Amérique du sud à Valencia, Venezuela.

Fédération régionale

2011-2013 Membre du Conseil d'administration de la Confederación Sudamericana de Tenis (COSAT)

2016-2019 Directeur du Comité des Juniors, COSAT

Fédération de Tennis de Colombie

2005-2017 Président

Divers

1999-2005 Président du Club de Tennis Américain de Bogotá – Colombie

1995-2016 Membre du Conseil d'administration du Club de Tennis Américain de Bogotá – Colombie

Août 2016 Délégué de la Colombie aux Jeux Olympiques de Rio

Juillet 2012 Délégué de la Colombie aux Jeux Olympiques de Londres

2005-2007 Représentant de la Fédération de Tennis de Colombie sur le Comité Olympique de Colombie

1988-1994 Président de l'organisation de l'Energie d'Amérique Latine, Quito – Equateur

1982-1987 Planificateur de l'Energie à la Banque Mondiale, Washington D.C. – USA

1994 Directeur général de Compagnie d'électricité de Bogotá

1976-1979 Doyen du Département d'électricité à l'Université nationale de Colombie

Expérience en Tennis de Compétition

Joueur de tennis de simple actif en clubs pendant plus de 40 ans. Membre du Club de Tennis Américain qui fait partie du 'Centennial Group' pendant 25 ans avec divers degrés de succès comme joueur de seconde catégorie.

Alexey Selivanenko



Détails personnels

Année de naissance: 1970

Citoyen de **Russie**

Langues: Russe, anglais

Université D'Etat de Moscou, Doctorat en Economie

Administration du Tennis

Fédération Internationale de Tennis

2015-présent	Conseil d'administration Président de la Commission des Entraîneurs Président de la Commission du Beach Tennis
2016-présent	Co-président du Conseil des Tournois Membre du Groupe de travail sur les nouvelles propriétés
2002-présent	Membre du Comité de la Fed Cup

Fédération régionale

2005-2017	Vice-président de Tennis Europe
2013-2017	Président du Comité des investissements

Fédération de Tennis de Russie

1995-présent	Vice-président
1995-présent	Directeur de Tournoi, Vice-président du Conseil d'administration de la Kremlin Cup

Divers

2018-présent	International Tennis Hall of Fame, Membre du Comité Mondial
--------------	---

Autres organes internationaux

1995-présent	Représentant de Tournois du Tour ATP
1995-présent	Directeur de Tournois du Tour WTA
1997-1998	Membre du Comité d'organisation des premiers Jeux Mondiaux de la Jeunesse
1994	Membre du Comité d'organisation de l'Olympiade d'Echecs
2012	Membre de l'équipe d'organisation de l'épreuve inaugurale de Beach Soccer
1992-1995	Fondateur et Directeur général de "Tennis International Management", la première agence de gestion de tennis indépendante de Russie

Expérience en Tennis de Compétition

1979-1994	Joueur junior et universitaire
-----------	--------------------------------

René Stambach



Détails personnels

Année de naissance: 1955

Citoyen de: **Suisse**

Langues: Français, allemand, anglais, italien, espagnol

Etudes de Gestion & Finances – Université de St.Gallen

Administration du Tennis

Fédération Internationale de Tennis

2015-2019	Vice-président
2015-2019	Membre du Comité des Rémunérations
2015-2019	Président du Comité des Finances & Audit
2011-2019	Membre du Conseil d'administration
2011-2019	Membre du Comité des Finances & Audit
2011-2019	Membre du Conseil d'administration de la Coupe Hopman
2011-2014	Membre du Comité Olympique

Fédération régionale

1985-1987	Membre du Conseil d'administration de Tennis Europe
-----------	---

Swiss Tennis

2006-présent	Président
1992-2000	Vice-président

Divers

2009-2016	Membre du Conseil exécutif olympique de Suisse
1984-1990	Propriétaire & Directeur de tournois en salle de la WTA à Zurich, Open de Genève
1985-1987	Membre du Conseil International de Tennis Professional féminin (WIPTC), Miami
1983	MIPTC Officiel (Arbitre), Diplômé à Madrid
1982	Président du Club de Tennis de Zurzach
1981-1983	Directeur de tournoi, Coupe de la Fédération par NEC, à Zurich
depuis 2014	Membre du Conseil de la Fondation Wilhelm Schulthess Clinic (Groupe médical), Zurich/Suisse
2012-2014	Président, Global Marketing Board, Banque Julius Baer & Cie. Ltd., Zurich/Suisse
1995-1996	Directeur du marketing, TV Euronews, Lyon/France; Directeur du marketing, TV S Plus, Zurich/Suisse
depuis 1990	DG, Stambach Group, Entreprise familiale, Suisse

Expérience en Tennis de Compétition

1972-1989	Joueur Interclub en Suisse
-----------	----------------------------

Suresh Subramaniam



Détails personnels

Année de naissance: 1960

Citoyen du: **Sri Lanka**

Langues: Anglais, tamil, cingalais

Diplôme partiel: ICMA Londres (comptabilité)

Administration du tennis

Fédération Internationale de Tennis

2015-2019 Membre du Comité des Juniors

2011-2015 Membre du Comité du Circuit Hommes

Fédération régionale

2017-présent Vice-président de la Fédération de Tennis Asiatique

2006-2017 Secrétaire général de la Fédération de Tennis Asiatique

2002-2005 Membre du Conseil d'administration de la Fédération de Tennis Asiatique

Fédération de Tennis du Sri Lanka

2009-2013 Président du Comité de sélection du Tennis

2002-2007 Président

2000-2002 Vice-président

1993-2000 Membre du Comité

1998-2002 Président de Club de la SLTA (Section Joueurs)

Divers

2018-présent Président du Comité National Olympique du Sri Lanka

Expérience en Tennis de Compétition

2000 Capitaine de l'équipe de Coupe Davis

1983 Classé No.1 au Sri Lanka en simple & double

1981 & 1982 Champion national de double

1979- 1982 Membre des joueurs de l'équipe de Coupe Davis

Autres Sports

2010-2012 Président du Comité de sélection de 'Lawn Bowl' (boule anglaise)

Stefan Tzvetkov



Détails personnels

Année de naissance: 1970

Citoyen de **Bulgarie**

Langues: Bulgare, anglais, serbe, croate, russe, grec, allemand

Licence ès Lettres, Université du Minnesota

Maîtrise ès Lettres, Université de Nicosie/Université d'Indianapolis

Administration du Tennis

Fédération Internationale de Tennis

2015-présent	Conseil d'administration
2018-présent	Membre du Conseil d'administration de Hopman Cup PTY
2015-2017	Président du Comité du Circuit féminin Membre de la Commission des Athlètes
2011-2015	Membre du Comité des Seniors

Fédération régionale

2017	Conseiller honoraire à vie de Tennis Europe
2014-2017	Vice-président de Tennis Europe
2008-présent	Membre du Conseil de Direction de Tennis Europe
2008-2014	Président du Comité professionnel de Tennis Europe
2005-2014	Membre du Comité professionnel de Tennis Europe

Fédération de Tennis de Bulgarie

2008-présent	Président
2004-2008	Vice-président senior
1997-2000	Membre du Conseil d'administration

Divers

2019-présent	Président National de Bulgarie, GPTCA
2017-2019	Président désigné du Conseil de PTR
2018-présent	Membre du Comité Mondial de l'International Tennis Hall of Fame
2009-présent	Vice-président du Comité National Olympique Bulgare
2005-présent	Membre du Conseil du Comité National Olympique Bulgare
2007-présent	Président de l'International Lawn Tennis Club de Bulgarie
2009-présent	Membre honoraire d'IC en Grande-Bretagne
2018-présent	Président des tournois, Open ATP de Sofia, Bulgarie
2015-2016	Directeur de tournoi, ATP TE8NP Paribas, Open d'Istanbul, Turquie Directeur de tournoi, WTA TE8NP Paribas, Coupe d'Istanbul, Turquie
2012-2014	Directeur de tournoi, WTA Tournoi des Champions Garanti Koza, Sofia
2008	Directeur de tournoi, ATP Challenger, Open de Bulgarie
1999	Directeur du marketing, E18 Open de Bulgarie
1999	Directeur de tournoi, 888 Challenger Open ATP

Expérience en Tennis de Compétition

1997-2000	Capitaine de Coupe Davis
1990-1991	Joueur de Coupe Davis pour la Bulgarie
1993-1998	Ligue de tennis d'Allemagne
1988	Classé ATP
1995	Champion 'BIG 10' avec l'équipe universitaire du Minnesota
1994	NCCA classé dans les cent premiers
1982-1998	Champion national de tennis en divers groupes d'âges / y compris hommes et seniors/ et diverses disciplines

Bulat Utemuratov



Détails personnels

Année de naissance: 1957

Citoyen du: **Kazakhstan**

Langues: Kazakh, russe, anglais

Licence en Economie, Université Nationale d'Economie, Almaty

Administration du Tennis

Fédération Internationale de Tennis

2015-présent Membre du Conseil d'administration

2018-2019 Membre du Comité de la Coupe Davis

2015-2017 Membre du Groupe de Travail sur la Génération de Développement

Fédération de Tennis du Kazakhstan

2007-présent Président

Divers

2016-présent Membre du Comité exécutif du Comité Olympique National du Kazakhstan

2008-présent propriétaire du Club de Tennis Gorky

2006-2008 Chef de département des Affaires présidentielles

2004-2006 Président du Comité National de Démocratisation et Affaires de Société civile sous le Président de la République du Kazakhstan

2003-2006 Secrétaire du Conseil de la Sécurité de la République du Kazakhstan

1999-2003 Assistant du Président de la République du Kazakhstan chargé de la Politique étrangère et des Affaires économiques

1996-1999 Ambassadeur extraordinaire et plénipotentiaire de la République du Kazakhstan en Suisse, Représentant permanent aux bureaux de l'ONU et d'autres organisations internationales à Genève

1994-1995 Premier Ministre adjoint de l'Industrie et du Commerce de la République du Kazakhstan

1993-1994 Ministre adjoint des relations économiques de la République du Kazakhstan

1992-1993 Directeur général de la "Kazakh Trading House" en Autriche

2008-présent Actionnaire principal de "Verny Capital", Groupe d'investissements
Fondation Bulat Utemuratov (centres d'aide à l'autisme)

2014 "Dostyk" II Grade

2007 Ordre du "Premier Président"

2002 Ordres "Kurmet"

Rang diplomatique – Ambassadeur extraordinaire et plénipotentiaire

Expérience en Tennis de Compétition

1997-présent Amateur

Jonathan Yarom

Détails personnels

Année de naissance: 1954

Citoyen d'**Israël**

Langues: Hébreu, anglais, français

Docteur en médecine, Hebrew University

Licence en médecine du sport, Université de Paris VI



Administration du Tennis

Fédération de Tennis d'Israël

2017-présent	Président
'07-'10 & '14-'17	Membre du Conseil d'administration
2015-2016	Chargé médical et scientifique d'un des 10 meilleurs joueurs de l'ATP
2014-2015	Médecin responsable du groupe 1 de la Fed Cup à Eilat (15 équipes)
1997-2002	Médecin responsable Grand Prix ATP President Cup, Tashkent, Ouzbékistan
1993-1996	Médecin responsable Grand Prix ATP Riklis Open, Ramat Hasharon
1993-présent	Médecin responsable des équipes Coupe Davis et Fed cup d'Israël
1984	Arbitre challenger Jerusalem

Divers

2012-2019	Tête du Comité de Conseil auprès du Ministre de la santé d'Israël sur la médecine sportive – Conseiller en droit pour le sport
2016-présent	Membre du Conseil d'administration du Comité Olympique d'Israël
2015-présent	Chef du Comité médical paralympique d'Israël
'00-'08 & '13-'18	Président de la Fédération de Cyclisme d'Israël Ordre du Mérite pour contribution au développement du cyclisme en Europe et en Israël attribué par l'Union Cycliste Européenne
2006-présent	Propriétaire et Directeur médical de 'Medix' – Centre israélien de Médecine sportive, Orthopédie et Réhabilitation au Centre Olympique de Tel Aviv
Actuellement	Maître de conférences en sciences et médecine sportive à l'Université de Tel Aviv
Actuellement	Conseiller international d'un professeur de nutrition d'Herbalife sur l'activité et la nutrition pour la santé
1990-2006	Directeur de médecine sportive à l'Institut National des Sports, directeur du Centre de médecine sportive de la Fédération de Football d'Israël, directeur de la médecine des champions nationaux de football, a travaillé avec multiples sports y compris la gymnastique, le handball, le volleyball, le basketball, le triathlon parmi d'autres
1990-2016	A construit et dirigé 5 Centres de Médecine sportive

Expérience en Tennis de Compétition

1968-1984	Entraîneur de tennis Juniors local et de ligue nationale
1976-1986	College tennis Canada, Université McMaster
1989-1996	Joueur de tennis senior classé numéro 2 nationalement en double pour 35+

Anton Yuspa



Détails personnels

Année de naissance: 1986

Citoyen de **Biélorussie**

Langues: Russe, anglais, biélorusse

Direction d'EMS organisation sportive 2012, (MEMOS) Université de Poitiers
Licence de Culture physique orientée vers la santé 2009, Université d'Etat de
Culture Physique de Biélorussie

Administration du Tennis

Fédération internationale de Tennis

2018-Présent Membre du Comité de la Fed Cup

2018-2019 Représentant aux matchs de Coupe Davis

Fédération régionale

2017-Présent Membre du Comité de Développement de Tennis Europe

Fédération de Tennis de Biélorussie

2019-Présent Secrétaire général

2015-2019 PDG et Secrétaire général

2009-Présent Organisateur et administrateur de Coupe Davis et de Fed Cup

2006-Présent Membre du Conseil d'administration

Divers

2017-Présent Tête de la Commission du Comité National Olympique de la République de Biélorussie (Sport et Développement durable)

2017-Présent Membre du Conseil d'administration du Comité National Olympique de la République de Biélorussie

2010-2015 Chef du Marketing du Comité National Olympique de la République de Biélorussie

2009-2010 Ministre des Sports et du Tourisme de la République de Biélorussie

Spyros Zannias



Détails personnels

Année de naissance: 1954

Citoyen de **Grèce**

Langues : Grec, anglais, français, italien

Diplôme de Maîtrise d'Ingénieur civil

Université Technique Nationale d'Athènes

Administration du Tennis

Fédération Internationale de Tennis

2015-2019 Membre du Comité Olympique

1999-2013 Membre du Comité Olympique

Fédération Hellénique de Tennis

1995-2019 Président

Divers

2017-2019 Président de la Commission de Préparation des Jeux Olympiques du Comité Olympique Grec (HOC)

2013-2017 Comité exécutif, Membre du HOC

2009-2013 Président de la Commission du relais de la torche du HOC

2005-2009 Vice-président 'B' du HOC

2001-2005 Vice-président 'A' du HOC

1997-2001 Vice-président 'B' de l'Académie Olympique Internationale

2001-2005 Membre élu au Conseil d'administration du Comité d'organisation des Jeux Olympiques, ATHOC 2004

1996-2002 Président fondateur de l'Union de tennis des Balkans

1980-2019 PDG de multiples Sociétés techniques spécialisées en Etudes techniques et bâtiment dans les secteurs privé et public. La société familiale a participé à la construction du métro d'Athènes comme membres «d'OLYMPIAKO METRO S.A.» and à la construction de l'aéroport Venizelos

1990-2019 Chambre technique de Grèce avec 120 000 ingénieurs membres, Vice-président, membre du Comité de Direction

1985-1998 Vice-président et Membre exécutif d'Olympic Airways SA

1987-2000 Groupe de sociétés A.G.E.T. HERACLES (LAFARGE), Membre du Conseil d'administration

1996-1999 PDG de l'Organisation de Construction d'Ecoles en Grèce SA

1998-2007 Membre élu du Conseil d'administration du Centre Olympique d'Athlétisme d'Athènes

Expérience en Tennis de Compétition

A commencé à jouer au tennis à l'âge de 13 ans

Père des Champions Grecs nationaux par deux fois chacun, Anastasis & Thanasis

Equipe de football pré-nationale à l'âge de 17 ans

8. NOMINATIONS

Conseiller Honoraire à Vie

Conformément à l'Article 24 (2) D, le Conseil d'administration à le plaisir de proposer:

Alan Schwartz

comme candidat à l'élection de Conseiller Honoraire à Vie de la Fédération Internationale de Tennis

Alan Schwartz a servi l'ITF en tant que Membre du Conseil d'administration pendant 6 ans et sa performance comme Membre du Conseil et de Comité a démontré sa vision mondiale dans le contexte du tennis international et de l'importance du rôle à jouer par l'ITF pour diriger le jeu. Il a soutenu les changements de structure du Conseil d'administration et une ITF progressive et ambitieuse. Pendant ses six ans sur le Comité de la Coupe Davis il a mené des actions pour la création d'une échelle des vitesses de surfaces des courts et pour la création du système de classement et de têtes de séries de la Coupe Davis. Pendant son mandat au Conseil du Grand Chelem il a promis de consacrer \$500k au Fonds de Développement des Grands Chelems au nom de l'USTA alors que les autres Grands Chelems hésitaient, les quatre Grands Chelems décidant par la suite de déposer chacun \$500k.

Ses contributions au Tennis sont les suivantes:

Fédération internationale de Tennis

2003–2009	Membre du Conseil d'administration
2003–2009	Membre du Comité de la Coupe Davis
2005–2009	Membre du Groupe des Conseillers en Développement
2003–2005	Vice-président
2003–2005	Président de la Commission conjointe des Médias

United States Tennis Association

2005–2006	Dernier ex-Président
2003–2004	Président et Président du Conseil d'administration
2001–2002	Premier Vice-président
1999–2000	Vice-président
1995–1998	Membre du Conseil d'administration
1990–1994	Membre des Comités technique et de l'industrie du Tennis
1958–1973	Directeur et employé de la 'Chicago District Tennis Association'

Divers

2005	Admis au Tableau d'honneur de 'Chicago Tennis'
2002–2009	Membre du Conseil du Tableau d'honneur international du Tennis
2001–2009	Membre du Conseil de la Fondation Tennis et Education de l'USTA
2001–2004	Membre du Comité du Grand Chelem
2003	Personnalité de l'année sélectionné par le Magazine de l'Industrie du Tennis
1986–1998	Membre du Conseil de l'Association de l'industrie du Tennis
1987	Admis au Tableau d'honneur du 'Club Industry'
1973–4; 1977–8	Président de l'Association Nationale de Tennis en Salle

Expérience du tennis de compétition

Vainqueur de huit championnats de tennis des parcs publics nationaux
Vainqueur de sept Championnats de tennis de l'état d'Illinois
Capitaine de l'équipe de Tennis de Yale
Joueur classé au niveau national de l'USTA en junior et senior

Conseiller Honoraire à Vie

Conformément à l'Article 24 (2) D, le Conseil d'administration à le plaisir de proposer:

Sergio Elias

comme candidat à l'élection de Conseiller Honoraire à Vie de la Fédération Internationale de Tennis

Sergio Elias a servi l'ITF en tant que Membre du Conseil d'administration pendant 6 ans, mais s'est fait le champion des niveaux non professionnels du tennis avec un infatigable enthousiasme pendant bien plus longtemps. Ceci se révèle non seulement à tracers son travail avec le Comité des Seniors, mais aussi par la relation que Sergio entretient avec les Jeux Olympiques Spéciaux qui a mené à l'engagement de l'ITF et la signature d'un protocole d'entente avec d'autres Fédérations régionales envers une coopération pour fournir des occasions et promouvoir la diversité dans le tennis. Il fait preuve d'une éthique sans faille quand il s'agit de promouvoir le développement du tennis à la fois par le biais de son appartenance au Groupe de Conseillers en Développement et par son travail en Amérique du Sud et avec la COSAT.

Fédération internationale de Tennis

2013-2019	Membre du Conseil d'administration
2015-2019	Président du Comité des Seniors
2013-2015	Président du Comité du Circuit masculin
2013-2019	Membre du Groupe de Conseillers en Développement
1996-2015	Membre du Comité des Seniors

Confédération Sud-Américaine de Tennis (COSAT)

2011-2013	Vice-président
2005-2011	Président
2002-2005	Vice-président

Fédération de Tennis du Chili

2018-présent	Président
2009-2015	Président du Court d'Honneur
1991-1993	Responsable de l'organisation de la Coupe Davis au Chili
1991-1993	Vice-président
1984-1986	Vice-président

Divers

2008- 2011	Membre du Comité Panaméricain de Tennis
2011-2015	Président des Jeux Olympique Spéciaux au Chili
'84-'86, '91-'93	Membre du Conseil du Comité Olympique Chilien
1980-1984	Vice-président de la Fédération de Tennis Las Condes

Trophées

2012	Trophée ITF pour services rendus au jeu
2005	Ami distingué de la Fédération de Tennis du Paraguay
1999	Trophée de la Chambre de Commerce du Paraguay-Chili comme Membre du Conseil
1999	Mention honoraire de la Municipalité de Luque au Paraguay, en reconnaissance de sa contribution au développement économique et social de la ville de Luque
1996	Hôte distingué de la ville de La Paz en Bolivie
	Président honoraire de l'Association des Joueurs de Tennis Seniors du Chili

RECOMPENSES POUR SERVICES RENDUS AU JEU

Nominations des Fédérations nationales

Nom	Catégorie	
M Fuad AlRowaie (BRN)	Administrateurs	Membre du Conseil d'administration de la Fédération de Tennis de Bahreïn pendant 15 ans.
Dr David Ho (HKG)	Administrateurs	Membre du Conseil d'administration de la Fédération de Tennis de Hong Kong pendant 36 ans.
M Andrey Bokarev (RUS)	Administrateurs	Membre du Conseil d'administration de la Fédération de Tennis de Russie pendant 17 ans.
Sr. Edmundo Rodriguez (BOL)	Administrateurs	A servi en tant que Vice-président de la Fédération de Tennis de Bolivie de 1986 à 1989. Président de 1994 à 2004 et Membre du Conseil d'administration de la FBT de 2017 à 2020.
Sr. Humberto Rodriquez (HON)	Administrateurs	A servi en tant que Président de la Fédération de Tennis du Honduras pendant 16 ans.
M Juris Savickis (LAT)	Administrateurs	A servi en tant que Président de la Fédération de Tennis de Lettonie pendant plus de 20 ans.
M Nohad Schoucair (LIB)	Administrateurs	A servi en tant que Secrétaire général de la Fédération de Tennis du Liban pendant 12 ans.
M Georgi Krumov (BUL)	Administrateurs	A servi en tant que Membre du Conseil d'administration depuis 2004 et comme Vice-président pendant 12 ans.
Mme Anneliese Rose (TTO)	Joueurs	A joué dans 85 rencontres de Fed Cup. Simple G/P – 29/17. Doubles W/L – 25/14. Total W/L – 54/31.
Mme Selima Sfar (TUN)	Joueurs	A joué dans 37 rencontres de Fed Cup. Simple G/P – 24/12. Doubles G/P – 17/12. Total G/P – 41/24.
Sr. Enrique Perez Cassarino (URU)	Capitaine non-joueur	Capitaine de 37 rencontres de Coupe Davis pour l'Uruguay.
M Harri Louhos (FIN)	Officiels	Arbitre de 38 rencontres de Coupe Davis et de Fed Cup.
M Ihsan Can Uner (TUR)	Entraîneurs	Entraîneur de joueurs juniors en Turquie de 2000 à 2007. Entraîneur à temps plein de Marsel Ilhan - 2007 – 2012 et de Cagla Buyukakcay – 2012-2018. Ces deux joueurs ont joué sur la scène internationale.
Sr. Luis Ferretti Cobos (ECU)	Entraîneurs	Entraîneur de joueurs juniors en Equateur et de professionnels comme les frères Lapentti qui ont joué sur la scène internationale.
M Dirk Hordoff (GER)	Entraîneurs	Entraîneur international à Taiwan, en Ukraine et dans des tournois ATP. Entraîneur de professionnels tels que Tipsarevic, Berankix, Udomchoke.

M Scott Windus (AUS)	Entraîneurs	A dirigé des Clubs et Centres de Tennis en tant qu'entraîneur de Tennis Australia et a facilité l'introduction du programme JTI au Cambodge. Depuis six ans, il entraîne de nombreux joueurs cambodgiens juniors et forme de nouveaux entraîneurs tout en préparant un nouvel entraîneur en chef pour faciliter la continuité après son départ en retraite.
Esther Vergeer (NED)	Autres	Imbattue en simple pendant plus de dix ans (470 matchs consécutifs). 7 médailles d'or paralympiques, 13 titres de championne du monde de simple, 10 titres de championne du monde de double, 2000-2013, no. 1 du classement mondial de simple, a remporté le titre de vainqueur des 4 Grands Chelems un bon nombre de fois; Ambassadrice du sport paralympique et du tennis paralympique. Fondatrice de la Fondation Esther Vergeer dont la mission est d'améliorer la place des enfants et des jeunes handicapés physiques dans la société au moyen de pouvoir participer à des activités sportives.

Nomination de la Commission des Entraîneurs

M Bernard Pestre (FRA)	Employé par la FFT de 1984 jusqu'à son départ en retraite en 2018. En tant que Directeur technique adjoint de la FFT a pris part au développement du parcours de haute performance et de la stratégie d'entraînement. Il a produit de nombreux livres et vidéos pour la FFT sur des thèmes comprenant l'entraînement mental, les formats des compétitions, la pédagogie, etc. Auparavant, il a supervisé le développement des meilleurs garçons français de moins de 21 ans Boetsch, Delaître, Benhabiles, Raoux et Champion. Capitaine des équipes françaises disputant la Coupe Borotra, la Coupe d'Europe d'hiver, la Coupe du monde de la jeunesse, la Coupe Galea et la Coupe européenne des Nations. Membre de la Commission des Entraîneurs de l'ITF pendant de nombreuses années.
------------------------	---

Rapport du Conseil d'administration

Le Conseil d'administration **recommande l'approbation** de toutes les nominations ci-dessus.

9. DESIGNATION DES COMMISSAIRES AUX COMPTES

Article 14(b)(viii) Nommer tous les ans les Commissaires aux comptes de la société

Le Conseil d'administration recommande la désignation de la société d'experts comptable ci-dessous comme Commissaires des comptes de la Fédération Internationale de Tennis du 27 septembre 2019 jusqu'au et y compris le dernier jour de l'Assemblée générale de 2020:

United Kingdom PricewaterhouseCoopers LLP

10. AUTRES QUESTIONS

Futures Assemblées générales annuelles

RAPPORTS DEPARTMENTAUX

COMMUNICATIONS

En 2019, l'équipe des communications de l'ITF s'est embarquée dans un projet visant à accroître l'audience des chaînes numériques de l'ITF, améliorer les relations publiques des informations dans les médias et augmenter l'engagement. L'élargissement du rayon d'action et de la couverture vidéo de l'ITF des compétitions du Circuit ITF Pro à travers le monde a produit des résultats positifs, notamment sur les réseaux sociaux. L'ITF a aussi lancé une campagne de médias sociaux, #MyCourt, produisant et présentant des vidéos d'histoires à intérêt humain et des contenus générés par les utilisateurs. Cette campagne n'est que l'un des initiatives de notre stratégie de promotion du tennis, de présentation des programmes et réussites de l'ITF et de ses nations membres dans le développement du tennis à tous les niveaux pour une croissance et une durabilité à long terme.

Jusqu'à présent les résultats font effets d'une augmentation régulière du trafic sur le site Internet itftennis.com, qui a reçu 5 822 486 visites, nouvelles ou renouvelées depuis janvier 2019. La visibilité de nos nouvelles, chiffres de performances, compétitions, épreuves et athlètes a crû, les 5 pages les plus visitées étant:

1. Les scores en direct
2. Le calendrier des tournois de Juniors
3. Le calendrier des tournois du circuit Pro féminin
4. La page d'accueil du circuit Pro
5. Le calendrier des tournois du circuit Pro masculin

Les analyses indiquent un pic de consultations chaque lundi comme les utilisateurs regardent les classements mis à jour et restent ensuite sur le site pour parcourir d'autres pages et contenus offerts à travers les différentes sections. Les 3 articles les plus lus en 2019 concernaient la structure du nouveau circuit d'ITF World Tennis Tour, l'article de tête étant 'ITF, WTA et ATP optimisent la structure du tennis pro'. Le bulletin hebdomadaire, 'This Week', qui est distribué chaque lundi a plus de 5 000 abonnés ayant signé pour le recevoir et est conforme au GDPR.

Nous avons observé que le changement provoque des réactions et des commentaires sur les médias sociaux et traditionnels. Afin de répondre aux questions et laisser les gens savoir que l'ITF écoute, l'équipe des communications a exploité ses propres canaux internet et de médias sociaux pour interagir directement en ligne avec les joueurs, les entraîneurs, les médias et les commentateurs qui ont de l'influence. Nos canaux numériques ont été utilisés pour la première fois pour conduire des sessions en temps réel et pour répondre aux questions et centraliser ces conversations sur notre plateforme numérique qui a ainsi contribué à l'effort global de l'ITF de mieux informer, éduquer et rassurer ceux qui sont touchés.

Un nouveau site mieux présenté d'itftennis.com est actuellement en cours de préparation. Sa conception offrira une réponse optimale lors d'un premier usage sur appareil portable, ce sera un site avec toute capacité de recherche et une navigation plus aisée ainsi qu'une nouvelle présentation numérique des ambitions et objectifs de l'ITF dès le lancement, plus d'autres fonctions telles qu'une page mieux conçue pour les épreuves des Jeux Olympiques et Paralympiques, la possibilité d'utiliser plusieurs langues et un contenu intuitif pour offrir la meilleure expérience possible qui seront déroulées l'année suivante.

La croissance du nombre d'utilisateurs du site davicup.com a comme prévu baissé après la création du nouveau site davicupfinals.com géré par Kosmos Tennis. Cela dit, davicup.com a quand même attiré près d'un demi-million de nouveaux utilisateurs cette année et jouera un rôle complémentaire significatif auprès de davicupfinals.com dans la promotion croisée des épreuves de Finales de la Coupe Davis par Rakuten à Madrid.

Le site Fedcup.com a connu son plus haut niveau de trafic de son histoire lors des rencontres et demi-finales de février 2019, plus en un seul week-end que le site n'en avait vu sur l'ensemble de l'année précédente. Fedcup.com a attiré 775 000 nouveaux utilisateurs et reçu plus de 6,35 millions de visites de la page en 2019.

L'ITF a annoncé la réforme de la Fed Cup en commençant par annoncer que Billie Jean King serait son Ambassadrice mondiale. La nouvelle a été répandue le 5 juin et a touché 113,4 millions de personnes sur les réseaux sociaux avec un fort et positif message. Le nouveau format de la Fed Cup et Budapest comme première ville-hôte à partir de 2020 ont été annoncés le 27 juin avec des réactions largement neutres ou positives, provoquant 668 articles en ligne pour toucher 522,5 millions de personnes en ligne. L'ITF a développé un dossier du sujet comportant communiqué de presse, vidéo et information graphique pour assurer que les changements soient clairs et le format révisé bien compris. Ces objets ont été transmis aux Fédérations nationales et à leurs équipes de communications avant le lancement. L'ITF a travaillé en étroite collaboration avec la WTA pour assurer que les joueuses aient bien l'occasion de discuter les changements et de faire leurs commentaires et qu'elles soient informées avant l'annonce au public.

En 2018, Les canaux sociaux de l'ITF se classaient #34 sur un indice de 35 sports olympiques. L'équipe des Communications a amélioré le classement du tennis et, surtout, amélioré le sentiment positif et l'engagement envers la communauté de nos fidèles. L'ITF a consolidé ses réseaux de médias sociaux et s'est concentrée sur une stratégie de contenu en majorité de vidéos. Les premiers résultats sont encourageants, l'ITF est montée de 14 place dans le classement social des sports olympiques, la montée de 14 place étant la plus rapide de 2019, ce qui la porte au rang #20.

Croissance des audiences de l'ITF sur les médias sociaux en 2019:

- 1,97 millions de supporters
- 390 000 supporters de plus cette année
- 25% de gain de supporters en date
- 747 publications postées
- 101,05 millions d'impressions (le nombre de fois qu'un contenu apparaît sur un écran)
- 6,11 millions de visions de publications (nombre total de personnes ayant vu nos contenus)
- 27,51 millions de visions de vidéos

Gains en nombre de supporters par réseau: Instagram a dépassé Facebook en termes de supporters et est actuellement notre principal réseau social, mais nos audiences cibles ont augmenté sur tous les réseaux.

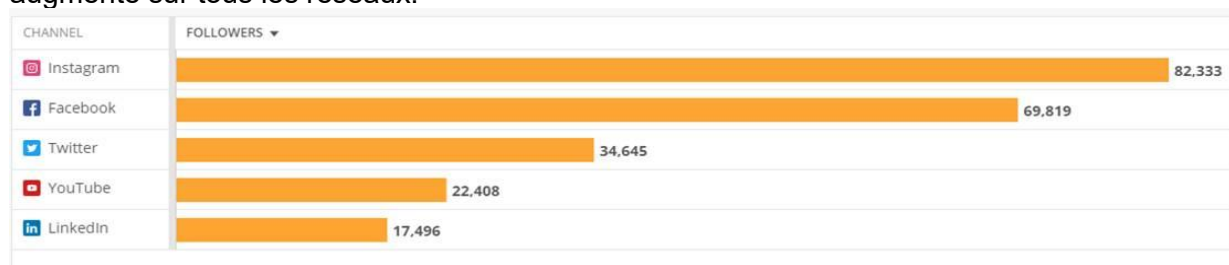

Ce qui est important est que les données indiquent un glissement de sentiment distinct et proportionnel du négatif vers le neutre et le positif grâce à un meilleur engagement envers la toile et les réseaux sociaux, une meilleure distribution des informations et à des vidéos d'histoires présentant plus d'intérêts humains:

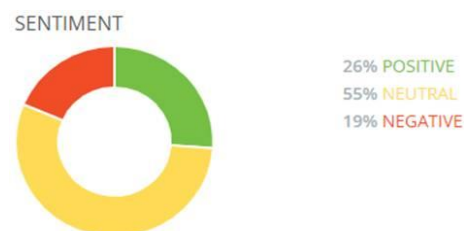

Les 3 vidéos les plus regardées:

1) [Jeune fille jouant au tennis](#)

Impressions: 65,5 millions

Vues: 20 millions

2) [#MyCourt vidéo du lancement – cliquez ici pour le lien](#)

Impressions: 6,3 millions

Vues: 758 000

3) Gustavo Fernandez #MyCourt présentation - [cliquez ici pour le lien](#)

Impressions: 4,4millions

Vues: 897 000

Archive photographique numérique

Depuis le début de 2019 toutes les photos commandées par l'ITF ont été téléchargées directement dans la nouvelle archive numérique basée sur le 'cloud', ce qui rend la transmission d'images plus efficace et donne plus d'accessibilité aux utilisateurs en bout de chaîne. L'archive photographique sera intégrée dans le système de gestion de contenu du nouveau site Internet de l'ITF, simplifiant les démarches pour ajouter des photos sur le site. D'ici la fin de 2019, toutes les photos des archives détenues par l'ITF sur des DVDs/disques durs seront finalement ajoutés à cette archive – soit plus de 500 000 images. La tâche d'ajouter les métadonnées de cette collection d'images se poursuivra. En utilisant la table lumineuse de cette archive, les Communications ont commencé à distribuer des photos sans droits à des parties prenantes et médias clé, avec communiqués de presse sélectionnés. Cette archive est également utilisée comme point d'hébergement central de tous les logos et marques de l'ITF et elle gardera tous les outils des Fédérations nationales que l'ITF produit.

Magazine ITFWorld

Le magazine officiel de l'ITF est publié en versions imprimées et numériques trois fois par an. En 2019, nous avons choisi de présenter plus d'articles uniques et plus d'interviews de joueurs, et des éléments présentant les activités de l'ITF et montrant comment l'ITF atteint l'ITF2024. Le numéro du printemps comportait une interview exclusive de Naomi Osaka qui se prépare pour les Jeux Olympiques de Tokyo 2020, les réflexions de Gabriela Sabatini après avoir reçu le Trophée Philippe Chatrier et des profils des stars du fauteuil roulant Diede de Groot et Dylan Alcott. Les Communications ont effectué un sondage des lecteurs au début de 2019. Ceci nous permettra de modeler le contenu, format et design du magazine à l'avenir pour produire une publication plus attrayante à ses lecteurs.

Engagement des supporters de l'ITF en ligne – Campagne #MyCourt

Comme mentionné, l'ITF a lancé une campagne en ligne en mai 2019 à travers ses sites Internet et canaux sociaux pour renforcer le message que tout le monde peut jouer au tennis, tout ce qu'il faut c'est une balle et une raquette. La campagne utilise des vidéos de joueurs et supporters racontant leurs propres expériences d'avoir frappé une balle et joué au tennis pour la première fois. L'équipe des communications de l'ITF a communiqué avec les Fédérations nationales au sujet de cette campagne pour développer leur participation en postant des messages générés par les nations et en prenant part à la campagne mondiale, et en leur offrant une chance d'adopter et de mettre en place une campagne d'histoires universelles avec des histoires locales pour gonfler leurs propres sites internet et réseaux sociaux. Notre but est d'encourager bien d'autres nations à participer en envoyant des matériaux ou en faisant leur propre publicité pour UGC sur leurs propres canaux de communication sous le titre #MyCourt. Les résultats de la campagne #MyCourt depuis le lancement le 23 mai sont comme suit:

- 151 matériaux publiés sur nos canaux sociaux et site Internet
- 4,35 millions de vidéos vues
- 22,94 millions d'impressions de postes (nombre de fois qu'un message est apparu sur un écran)
- 1,33 millions d'engagements envers le message (nombre de fois où des personnes ont vu notre contenu)

RELATIONS INTERNATIONALES

Maintenant dans sa troisième année, le département des Relations internationales a réussi à appliquer une série de programmes d'engagement destinés à améliorer la communication entre l'ITF et nos principales parties prenantes; nos Fédérations nationales membres et les six Confédérations régionales. Le Département s'est attaché à introduire un certain nombre d'initiatives d'engagement pour étendre au maximum les bénéfices de leur adhésion à nos Fédérations nationales.

Le département emploie une stratégie de communication à trois niveaux, centrée sur l'interaction proactive et directe avec nos Fédérations nationales, le développement de liens plus étroits avec nos six Confédérations régionales et l'usage proactif du réseau mondial d'officiers du développement de l'ITF.

Le but essentiel du département reste la provision d'un lien de communication direct entre nos 210 Fédérations nationales membres et les cadres et employés de l'ITF. Le département s'est positionné comme premier point de contact pour les questions des nations membres, s'alignant auprès de chacun des départements de l'ITF pour assurer que les Fédérations nationales reçoivent le soutien le plus rapide de la ressource de l'ITF la mieux appropriée.

Le département a réussi à organiser un programme encourageant des délégations des Fédérations nationales à venir visiter les bureaux de l'ITF pour rencontrer cadres et employés de la Société. Cette initiative a eu beaucoup de succès, et en tout, onze Fédérations nationales et une Confédération régionale ont envoyé de petites délégations au siège de l'ITF depuis la dernière AGA de l'ITF.

Avant chaque visite, nous établissons une liaison avec la Fédération nationale pour définir un programme adapté de réunions de haut niveau avec le personnel sélectionné. Cette collaboration aboutit à une meilleure compréhension mutuelle, à l'identification de nouveaux domaines de développement potentiels et de soutien de la part de l'ITF et facilite l'interaction entre les deux organisations. Le programme s'est révélé particulièrement bénéfique aux Fédérations nationales passant par un changement de direction (en moyenne, 25% des adhérents connaissent un changement de direction chaque année) et s'est étendu pour inclure des vidéo-conférences pour les nations membres ne pouvant faire le déplacement à Londres.

Grâce au Programme de Solidarité de l'ITF, le département accueille régulièrement des membres du personnel des fédérations nationales et régionales au siège de l'ITF pour des périodes de 3 à 5 jours ouvrables, avec financement pour la visite. Le programme peut être ajusté pour répondre aux attentes de la Fédération nationale/régionale, soit en se concentrant sur un projet prioritaire soit en introduisant divers départements et programmes de l'ITF, dans le but d'identifier de nouveaux domaines de collaboration. Le participant y gagne en connaissance des pratiques de l'ITF et établit des relations de travail plus étroites avec les membres du personnel de l'ITF tandis que l'ITF reçoit des informations directes sur la manière de répondre aux besoins et problèmes des Fédérations nationales.

Ce programme favorise les cadres des Fédérations nationales/régionales et depuis l'AGA de l'ITF de 2018, trois candidats ont profité de ce programme, portant le nombre total de participants à dix en 24 mois, et deux autres doivent en profiter au dernier trimestre de 2019.

En termes d'engagement plus large vis-à-vis de nos nations membres, le département a organisé deux 'Sessions d'Information pour les Fédérations Nationales' à Wimbledon et Roland Garros. Des délégués désignés par leur Fédération nationale ont été invités à assister à ces sessions, qui offrent une occasion d'établir des réseaux entre nos Fédérations nationales et le personnel de l'ITF et permettent aussi d'engager le dialogue avec les cadres de l'ITF sur les priorités stratégiques actuelles de l'ITF.

Pendant Wimbledon et Roland Garros, le département des Relations internationales a ouvert des bureaux temporaires de l'ITF sur place, donnant accès direct à l'ITF à tout délégué autorisé des Fédérations nationales présentes à ces épreuves. Les services offerts comportaient la possibilité de rencontrer des cadres de l'ITF ou de discuter de questions impromptues, d'adhésion à l'ITF et d'obtenir des informations de l'ITF sur une gamme de départements et de compétitions.

Le département a également assuré une augmentation de la participation des employés de l'ITF aux AGAs des Confédérations régionales, en reconnaissance que ces manifestations sont des plateformes cruciales pour l'engagement envers nos Fédérations nationales membres. Des représentants de l'ITF

ont fait des présentations sur des sujets vitaux pour l'ITF tels que Développement, World Tennis Tour et réformes de la Fed Cup, ainsi que des mises à jour sur l'ITF. L'augmentation de notre soutien aux Confédérations régionales a renforcé notre engagement mutuel et nos relations de travail. En contrepartie, cette plus grande interaction entre les administrateurs aux niveaux nationaux, régionaux et mondial a fourni à l'ITF des guides sur la manière d'apporter plus de flexibilité régionale à nos plans stratégiques et a aidé à répandre l'information.

Dans la poursuite de notre concentration sur les relations avec nos Confédérations régionales, en juin 2019, le Groupe de Travail des Présidents des Confédérations Régionales (RAPTF) s'est réuni à Paris, en France. Cette initiative présente une plateforme de rencontres et de discussions des perspectives régionales sur la stratégie et les activités de l'ITF pour les Confédérations régionales et la Direction de l'ITF. Ces réunions soutiennent la priorité des 'partenariats' d'ITF2024 et l'accord de pouvoir aux Confédérations régionales grâce à la délégation de programmes de développement. Les conférences à distance et information directes entre l'ITF et les directions régionales sont désormais monnaie courante de notre plan d'engagement au niveau régional.

En termes de communication stratégique, le Département ITF des Communications et le Département des Relations Internationales sont en train d'appliquer une série de nouvelles mesures en collaboration avec les parties concernées. Un Groupe de Travail des Communications des Confédérations régionales a été créé afin d'assurer que nos régions soient bien informées des plans de communication de l'ITF, le but étant de faire passer les informations essentielles aux nations par l'intermédiaire des bureaux régionaux. En retour, le Département des Communications d'ITF complétera, facilitera et élargira les communications des Confédérations régionales par le biais de ses propres plateformes de communication. De plus, un Groupe de Travail sur l'Engagement des Parties Impliquées composé de représentants clés des Fédérations nationales a été recruté pour fournir des conseils au niveau national sur les moyens de communication de l'ITF.

En ce qui concerne l'adhésion des membres, des démarches ont été faites pour fournir un parcours mieux défini de progression de Classe C à Classe B pour les Fédérations nationales par le biais de programmes de développement et d'une restructuration des coûts d'adhésion. A partir de 2019, la cotisation à l'ITF pour les nations de Classe C a été réduite à \$250 tandis qu'au niveau d'une seule action de Classe B, le programme de rabais de cotisation a été introduit. Ce programme accorde un rabais de \$3 500 aux Fédérations nationales qui paient leur cotisation à l'ITF et suivent un nombre d'initiatives de développement. Jusqu'à présent, ces deux nouvelles réformes ont réussi à encourager les Fédérations nationales à payer leurs cotisations et à s'engager dans des programmes et activités de développement de l'ITF, ce qui facilite la maturation des membres aux échelons inférieurs de la structure des adhérents à l'ITF.

En plus de son investissement dans les relations avec les parties concernées et dans les projets concernant les adhésions à l'ITF, le Département des Relations Internationales délivre un nombre de programmes de développement en collaboration avec le Département du Développement de l'ITF.

En 2019, Un troisième employé de l'une de Fédérations nationales a reçu une bourse d'études totale pour suivre un cours de Maîtrise en Administration des Sports à l'Université Olympique Internationale Russe. La bourse a été étendue pour couvrir le coût du programme académique, le logement, plus une contribution mensuelle aux coûts de la vie. Le département des relations internationales soutient le boursier durant l'année académique en présentant des possibilités de place d'interne dans les bureaux de l'ITF et d'aide pour toute recherche de thèse, le cas échéant.

En 2019/20, le Département des Relations Internationales travaillera en collaboration avec le Département des Communications pour compléter une revue de l'engagement des parties concernées avec pour objectif de passer au stade suivant de l'évolution de notre stratégie de communication et d'engagement.

En 2020, sous le guide du Comité Constitutionnel, le Département des relations internationales examinera la structure d'adhésion à l'ITF et les critères d'évaluation. Le but de cette revue est de faire des recommandations pour un système d'évaluation plus simple, transparent et mesurable. Le département participera également à la Revue de la Gouvernance du Département de l'Intégrité ainsi qu'au déploiement du Numéro Mondial du Tennis.

RESSOURCES HUMAINES

Personnel et nationalités

Notre personnel compte un total de 117 personnes, en tenant compte des employés à temps partiel et de ceux employés sur des contrats à durée déterminée pour des projets concernant la mise en application de nos initiatives stratégiques.

Le partage entre employés masculins et féminins est dans l'ensemble pratiquement égal. Il reste cependant des efforts à accomplir pour obtenir un meilleur équilibre des sexes dans les rôles de cadres et nous continuons à y penser lorsque nous recrutons de nouveaux membres d'équipe ou étudions des possibilités de formations.

Notre base de personnel est actuellement de 72 de ressortissants britanniques. Les 28% de nos employés restants comportent des représentants d'Australie, Argentine, Canada, France, Allemagne, Inde, Italie, Japon, Malaisie, Mexique, Pays-Bas, Portugal, Roumanie, Russie, Slovaquie, Afrique du Sud, Espagne, Suisse, Taïwan et des USA.

Comme il n'y a pas d'obligation légale pour les employés d'indiquer leur ethnicité et nous ne la leur demandons pas officiellement ni ne notons cette information de manière régulière mais de temps à autre nous examinons la couverture internationale et la nationalité de nos employés.

Nous revoyons continuellement nos pratiques de recrutement pour assurer l'éventail le plus large possible pour attirer d'éventuels candidats, en termes d'internationalité comme de qualités professionnelles, tout en nous assurant toujours de recruter la meilleure personne pour le poste. Nous essayons d'attirer des candidats internationaux et encourageons la diversité et continuons donc à recruter avec succès d'excellents candidats tout en encourageant la gamme variée de langues disponibles dans nos bureaux pour répondre à notre audience internationale.

Nouvelles générales des Ressources humaines

Dans le cadre de nos efforts pour assurer le bien-être de nos employés nous offrons désormais une approche des horaires de travail plus flexible, tout en maintenant une semaine de travail de base de 35 heures. Ceci est décrit comme 'heures de travail de base'.

Ceci s'est révélé être très populaire et un récent sondage trimestriel sur le 'moral' des employés a montré que nos employés pensent que cette approche flexible joue sur la productivité et le moral et contribue à un meilleur équilibre d'ensemble entre travail/vie personnelle. Nous voyons également qu'il permet une couverture de service plus étalée sur la journée de travail ce qui est particulièrement important pour nous en tant qu'organisation internationale.

Nous avons reçu un peu moins de 80 réponses au sondage et les résultats montrent que 80% des employés se trouvent bien à l'ITF et que 70% pensent que nos dirigeants supérieurs contribuent de manière positive à notre culture d'entreprise.

Nous offrons encore un programme de 'Développement des Cadres' et un nouveau groupe de candidats le suit cette année après la réussite du premier programme en 2018. Les premiers candidats offrent des conseils et aident le nouveau groupe de futurs dirigeants et un petit groupe de direction a été formé qui se réunit régulièrement pour échanger des idées.

En tenant compte des calendriers de voyages et de la quantité de travail des individus, nous avons récemment joint une plateforme en ligne pour les dirigeants, offrant des cours d'experts flexibles pouvant être suivis sur tout appareil de bureau ou portable. Nous souhaitons que ces formations soient le plus largement accessibles possible. Cette plateforme offre un grand choix de cours qui couvrent la plupart des sujets commerciaux, créatifs et techniques.

Les cours de langues de 10 semaines pour les employés continuent pour ceux qui veulent apprendre une nouvelle langue ou se perfectionner.

Nous prévoyons d'offrir des cours de gestion de projets 'Prince 2' à des directeurs et coordinateurs de projets sélectionnés.

Les bénéfices des employés sont régulièrement revus et nous continuons à présenter une offre hautement compétitive.

TECHNOLOGIE DE L'INFORMATION

ITF World Tennis Tour

L'introduction de l'ITF World Tennis Tour au début de 2019 représente le point culminant de plus d'une année de travail de la part du département de l'informatique afin de préparer le vaste réseau de divers services informatiques soutenant l'administration et les opérations des tournois du Circuit ITF pour effectuer ces changements.

L'introduction du Tour dépendait d'une adaptation réussie des systèmes vitaux comme IPIN, Baseline et le planificateur de tournois qui automatisent la plupart de la gestion et du traitement des données, des inscriptions aux tournois, ainsi que les calculs des Classements 'ITF World Tennis Ranking', récemment créés.

La taille et la complexité des changements ont posé un certain nombre de problèmes d'importance aux équipes de l'informatique et des Circuits travaillant sur le projet, mais le fait que la technologie fonctionne sans difficultés majeures depuis le lancement du Tour reflète la quantité de développements et de tests effectués par les deux départements.

IPIN

Le redéveloppement de l'IPIN est un autre projet de grande envergure en cours en 2019, l'une de plusieurs initiatives stratégiques centrées sur l'informatique qui ont été approuvées par le Conseil d'administration de l'ITF dans le cadre de la réalisation des objectifs d'ITF2024. Il s'agit également d'une transformation radicale de la manière dont nous délivrerons tous nos nouveaux services Informatiques à l'avenir. La nouvelle version d'IPIN est bâtie sur un modèle d'hôte utilisant 'cloud', ce qui apporte bien des avantages y compris une plus grande vitesse et agilité dans le déploiement de nouveaux services, une amélioration de la sécurité et de l'évolutivité, et avant tout, une assurance beaucoup plus grande d'adaptation de la provision de notre service dans le futur, au fur et à mesure des avancées technologiques.

Le nouveau service IPIN est destiné à présenter une expérience de haute qualité sur les 'smartphones', les appareils portables étant la source principale d'accès au service pour nos joueurs. La nouvelle version de l'IPIN est d'un usage beaucoup plus clair et plus simple et les informations les plus importantes sont présentées de manière beaucoup plus proéminente. L'exécution des tâches primaires telles que les inscriptions et les admissions dans les tournois s'effectuent beaucoup plus rapidement de manière plus intuitive – même sur un écran de petite taille.

Avant tout, la nouvelle version d'IPIN présente une plateforme évolutive et il y a déjà des plans sur pied pour l'addition d'autres améliorations et d'autres services destinés à bénéficier aux joueurs, au personnel de l'ITF, aux organisateurs de tournois et aux Fédérations régionales et nationales.

Automatisation du Beach Tennis

En soutien à la croissance du beach tennis et à la vision stratégique pour ce sport, un autre projet essentiel et actuellement en cours du département informatique est l'automatisation du Beach Tennis Tour. L'objectif est de fournir au Beach Tennis le même standard de services informatiques et de capacité de traitement des données qui existent déjà pour les autres Circuits ITF, soit l'IPIN, les inscriptions aux tournois en ligne, une base de données complète des résultats et classements, ainsi qu'une présence complète, dynamique, et comportant toutes des données du beach tennis sur le site internet d'itftennis.com.

Les services offerts aux joueurs sont actuellement limités et la plus grande partie de l'administration se fait manuellement ce qui rend la distribution d'information exacte et à jour sur les tournois difficile et sujette à des retards. En offrant de nouveaux services en ligne aux joueurs et en automatisant les démarches clés telles qu'inscriptions aux tournois et classements nous apporterons de grandes améliorations et économies de temps sur le plan de l'administration tout en améliorant grandement la présentation et le professionnalisme du Tour.

Site Internet de l'ITF

Le Département Informatique a travaillé en étroite collaboration avec l'équipe des Communications durant le remodelage de *'itftennis.com'* pour produire un site Internet de l'ITF totalement différent qui représente fortement l'organisation et met mieux en valeur la diversité de ses activités.

Un autre projet informatique de fond dans le cadre d'ITF2024, la modernisation du site internet de l'ITF, est essentiel afin de mieux mettre en valeur le rôle de l'ITF et de fournir l'occasion de recentrer l'accent et la fonction de ce site.

Le nouveau site internet de l'ITF a été reconstruit depuis la base pour y incorporer les toutes dernières idées en matière de concept, utiliser des technologies innovantes et présenter une interface nette, donner proprement de grandes quantités d'informations et proposer une navigation sans faille.

Il se sert du même modèle avancé de système d'hébergement et d'accès basé sur le cloud que celui de la nouvelle version de l'IPIN, et intègre complètement 'Assetbank', la nouvelle bibliothèque de photos centrale de l'ITF, pour simplifier la gestion du contenu.

Comme pour le projet de l'IPIN, l'impératif est clairement de fournir un site internet prévu pour les portables puisque nous savons désormais que la plupart des usagers accéderont à nos services en ligne au moyen de téléphones ou de tablettes. Néanmoins, cette reconstruction nous a également apporté une occasion idéale de transformer radicalement la structure du site et de mettre en valeur le genre de contenu qui plaît le mieux à nos audiences, tout en assurant plus de facilité pour trouver l'information et y accéder.

World Tennis Number & Normes de données

La nouvelle classification internationale 'World Tennis Number' est une initiative majeure pour l'ITF, qui, en tant que projet fondamentalement activé par la technologie, dépend largement d'une intégration étroite avec les systèmes informatiques et de gestion de données de l'ITF déjà existants.

Le 'World Tennis Number' repose entièrement sur un accès à une vaste quantité de données de résultats fournies par l'ITF et par les Fédérations nationales et régionales impliquées dans le projet. Nous avons œuvré en étroite collaboration avec un nombre de parties concernées différentes, y compris le groupe pilote de WTN de Fédérations nationales, pour développer les nouvelles Normes de Données Ouvertes du Tennis (Tennis Open Data Standards - TODS) requis pour fournir un cadre commun à cet échange d'information. Ces normes facilitent un transfert efficace de vastes quantités de données sur les joueurs et les résultats des fédérations nationales au système central de base de données du 'World Tennis Number' et permet d'automatiser le processus.

Un élément central des normes de données est l'utilisation d'un numéro d'identification mondial unique pour tous les joueurs. Cette nouvelle ID du tennis permet le partage des renseignements sur les joueurs entre différentes organisations en fournissant une référence commune aux données du joueur (et aux résultats de tournois) tenues dans des bases de données très diverses. La 'Tennis ID' forme également un registre central valide de tous les joueurs (une 'source unique de vérité') ainsi qu'un profil en ligne permettant aux individus de se connecter à différents services numériques avec un seul compte de Tennis ID. La Tennis ID n'est pas non plus réservée aux joueurs mais couvre toute les personnes du concernées par le tennis – y compris officiels, entraîneurs, employés et supporters.

Les Normes de Données et la Tennis ID créent une fondation pour établir une nouvelle vague de services numériques et basés sur l'information, apportant de nouvelles possibilités et bénéfiques à l'ITF, aux Fédérations nationales et régionales, et à toutes les autres parties impliquées dans le sport.

ATP & WTA TOURS

ATP

L'ITF a poursuivi ses travaux avec l'ATP sur les priorités stratégiques clés ces douze derniers mois, y compris la lutte antidopage et anti-corruption, les règles du tennis et l'arbitrage .

Cette approche de travail était également en place lors de la création et de la mise en marche du nouveau World Tennis Tour de l'ITF qui a été lancé en 2019. Tandis que la distribution initiale de points de classification d'ATP n'était pas aux niveaux recommandés et requis par l'ITF, après le premier trimestre du nouveau système, l'ATP a accepté de réviser son approche et de réintroduire des points de classement aux niveaux demandés par l'ITF à l'origine. Nous poursuivons nos travaux avec la direction de l'ATP pour revoir et, si nécessaire, opérer des changements pour assurer la réussite du parcours du tennis professionnel.

Suivant l'annonce de changements majeurs pour la Coupe Davis à l'AGA de l'ITF en août 2018, suivi de l'annonce de la réintroduction de la Coupe ATP, l'ITF a poursuivi des discussions avec l'ATP pour parvenir au meilleur calendrier du tennis professionnel masculin.

L'ATP a toujours un membre à part entière sur le Comité des Règles du Tennis et dans le groupe de travail contre le dopage. Elle a un observateur sur les Comités de la Coupe Davis et Olympique et des membres de droit dans la Commission de la Science et Médecine du Sport et dans la Commission Technique.

WTA

Il reste toujours un grand esprit de coopération entre l'ITF et la WTA. Steve Simon, le PDG de la WTA, a fait une présentation lors de l'AGA de l'ITF de 2018, et Simon et le président de l'ITF, David Haggerty se rencontrent régulièrement pour discuter comment les deux organisations peuvent travailler mieux en commun pour le bien du tennis féminin.

Les résultats de cette année sont clairs à observer – le plus notable étant peut-être les changements de la Fed Cup par BNP Paribas annoncés en août 2018, quand la valeur des prix a été doublée pour 2019 et avec l'introduction d'équipes de cinq joueuses et de tie-break au troisième set. Les conversations avec la WTA ont continué pour assurer que les joueuses et le Tour soient impliqués et offrent leur soutien aux Finales de la Fed Cup dont l'introduction a été annoncée pour 2020.

Un accord entre l'ITF et la WTA sur le programme de 2019 a été conclu, le calendrier du Tour WTA respectant les dates habituelles de la Fed Cup et cette approche se poursuivant pour le calendrier de 2020.

En tant que membre fondateur de la WTA, l'ITF est un membre disposant du droit de vote au Conseil de la WTA. Afin d'assurer une bonne collaboration, la WTA a un membre à part entière sur les Comités du Circuit féminin de l'ITF, des Règles du Tennis et dans le groupe de travail contre le dopage. La WTA a un observateur sur les Comités de la Fed Cup et Olympique et des membres de droit dans la Commission de la Science et Médecine du Sport et dans la Commission Technique.

GRAND SLAM® BOARD/ CONSEIL D'ADMINISTRATION DES GRANDS CHELEMS

Le Conseil des Grands Chelems a été formé en tant qu'alliance stratégique clé et est composé des quatre Présidents des Grands Chelems plus le Président de l'ITF. Le mandat du Conseil, est relié à l'ITF, comme suit:

- Questions concernant les tournois (ITF en tant qu'observateur)
- Prestataire de service (ITF comme contrepartie)
- Questions stratégiques de Tennis professionnel (ITF comme membre à part entière)

L'ITF héberge le bureau du Conseil des Grands Chelems à Roehampton et les Grands Chelems de même que l'ITF sont membres à part entière du Programme Antidopage du Tennis ("TADP") et de l'Unité d'Intégrité du Tennis ("TIU").

Les tournois des Grands Chelems continuent à contribuer au Fonds de Développement des Grands Chelems (GSDF) pour financer des possibilités de tennis de compétition internationale dans les nations où le tennis est en émergence. Depuis sa création, le Fonds de Développement des Grands Chelems a contribué d'une somme de plus de \$50 millions au développement du tennis de la part des nations membres de l'ITF et de leurs joueurs. Cette année, leur contribution au Fonds a été de US \$2,62 millions. En outre, en tant que Championnat de Tennis officiel de l'ITF, chaque tournoi de Grand Chelem verse à l'ITF 1% de la valeur brute de ses prix.

COMMERCIAL & MARQUE

L'objectif commercial principal de l'ITF est de générer le maximum de revenus au nom de l'organisation et de ses membres grâce aux ventes de droits aux médias, aux parrainages, aux droits aux données, et à d'autres sources, nouvelles ou existantes.

Cette approche s'aligne parfaitement sur la vision de 2024 et vise à délivrer dans quatre domaines principaux:

- i) Conserver les partenaires de l'ITF grâce à un excellent service et une bonne valeur commerciale réelle
- ii) Fournir l'évidence / prouver la valeur commerciale et la connaissance de l'audience
- iii) Développer de nouvelles affaires et diversifier l'éventail des revenus
- iv) Communiquer avec les parties concernées: soutien des Fédérations nationales et collaboration avec elles.

On trouve ci-dessous un résumé des résultats complets pour l'année comparés aux objectifs clés ainsi qu'une mise à jour des activités matérielles depuis l'AGA de 2018 AGM à travers les domaines de droits des médias, parrainages et autres sources de revenus, existantes ou à développer.

Objectifs commerciaux actuels:

Rétention et preuve

L'ITF poursuit son travail avec les partenaires commerciaux, BNP Paribas et Adecco et vient de renouveler le contrat avec Rolex pour la continuation du partenariat de longue date avec la Coupe Davis.

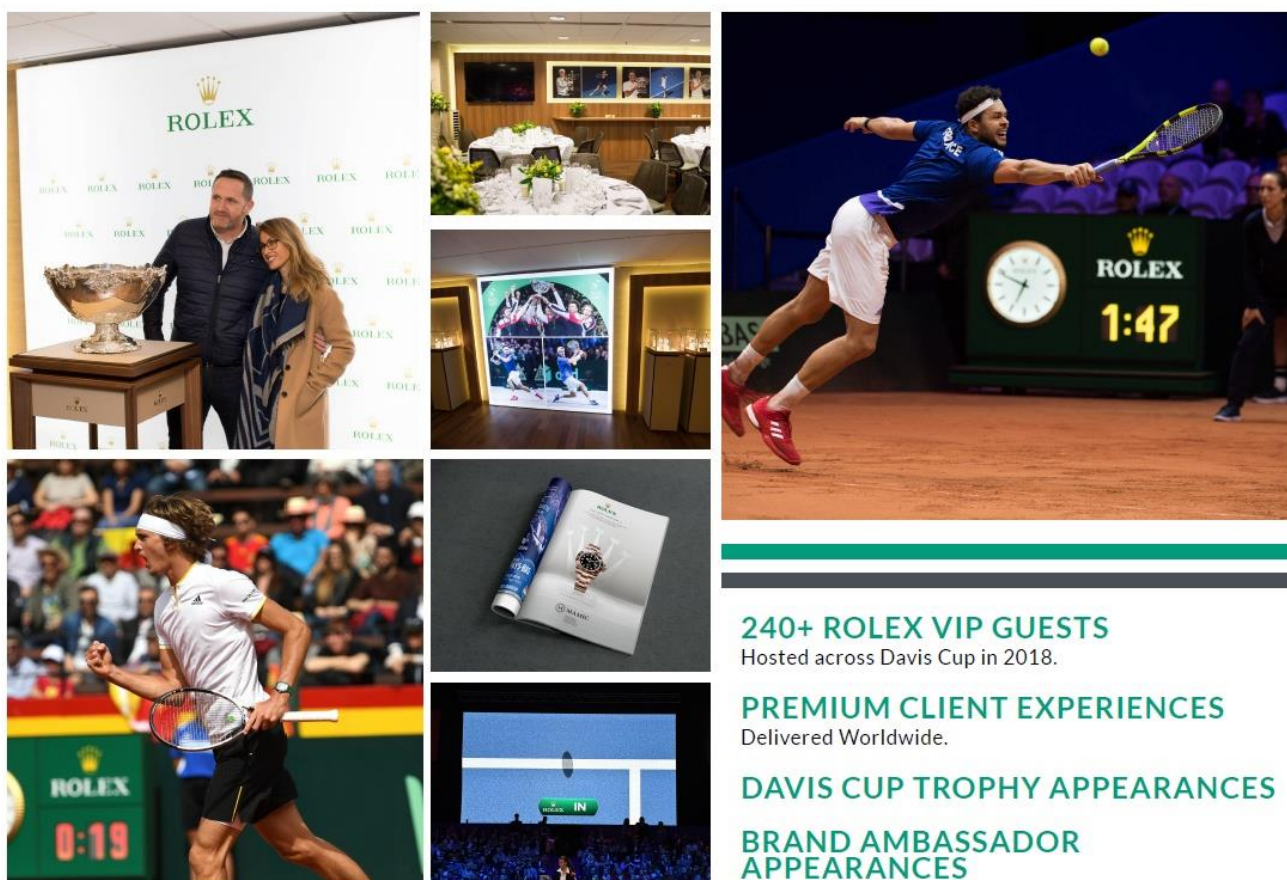

240+ ROLEX VIP GUESTS
Hosted across Davis Cup in 2018.

PREMIUM CLIENT EXPERIENCES
Delivered Worldwide.

DAVIS CUP TROPHY APPEARANCES

BRAND AMBASSADOR APPEARANCES



INCREASE IN TOTAL BRAND EXPOSURE

Up 16% On Previous Year.

EXCLUSIVE GUEST APPEARANCES

Delivered with the World's Best Players.

28 PLAYER 'JOB INTERVIEWS' GENERATED 22,000 VIEWS

29

La mise en action des plans excitants entre les partenaires du Tennis en fauteuil roulant de l'ITF, Uniqlo et NEC avance en prévision des Jeux de Tokyo de 2020, y compris une série de vidéos au contenu dynamique fournies par la communauté du tennis.



 334 K VIEWS
 10 K VIEWS
 2.5 K VIEWS
 • 1000+ LIKES
 • 250+ SHARES

346,500 VIEWS



 136 K VIEWS
 31 K VIEWS
 1 K VIEWS
 • 100+ LIKES
 • 50+ SHARES

168,000 VIEWS



MONTHLY UNIQLO INTERVIEWS

With Influential Figures From the Game.

153 UNIQLO TOUR EVENTS

Visited Over 40 Markets.

28% INCREASE IN PRIZE MONEY

Over 3 Years.

925+ PLAYERS ON TOUR

DEDICATED VIDEO CONTENT

VISITED OVER 40 MARKETS



62 WHEELCHAIRS DONATED

To Development Projects Globally.

NEC SINGLES MASTERS STREAMED GLOBALLY

Via A Live Event Super Feed.

25TH ANNIVERSARY CELEBRATION AT NEC SINGLES MASTERS

Preuves

L'ITF possède une connaissance profonde des consommateurs du tennis et continue à investir en études et recherches permettant de fournir une direction stratégique aux nations membres et aux partenaires commerciaux.

Le travail de segmentation de la consommation effectué avec Nielsen est continuellement étendu et est disponible pour toutes les nations membres comme outil commercial ou stratégique:

TENNIS HAS A HUGE GLOBAL FOLLOWING

1.2 BILLION PEOPLE ACROSS 34 COUNTRIES ARE INTERESTED IN TENNIS



Expansion des affaires:

Grâce au travail avec Kosmos, de nouveaux partenariats mondiaux et locaux avec la Coupe Davis ont été annoncés en 2019, parmi lesquels: Rakuten, Louis Vuitton, Lexus et La Liga.



PRESENTING PARTNER

Rakuten

INSTITUTIONAL PARTNERS

MADRID

Region of Madrid Spain

IFEMA Feria de Madrid

PARTNERS

Adecco

LaLiga

LEXUS

VP Hoteles

MARCA

La Fed Cup poursuit sa longue relation avec BNP Paribas et Adecco comme partenaires mondiaux et a attiré de nouveaux partenaires en 2019: Kaufland, Sothy's et Rosland Capital.

L'ITF offre des droits et bénéfices à travers toutes les activités, 'du terrain au Podium'. Au cours de 2019, de nouveaux domaines de produits et de biens ont été créés et ont fait l'objet de publicité pour recruter un certain nombre de nouveaux partenaires dans la catégorie des échanges financiers et comme ci-dessous:

IMG Academy: Classements de Juniors



ITF Beach Tennis: Partenariat mondial avec Decathlon



Droits des médias

En 2019, les droits accordés aux médias ont évolué puisque beIN, Kosmos et l'ITF ont travaillé ensemble pour promouvoir les droits de diffusion de la Coupe Davis avec le souhait partagé d'augmenter l'exposition à travers le monde, l'audience et la qualité de la Coupe Davis sur les chaînes linéaires aussi bien que numériques.

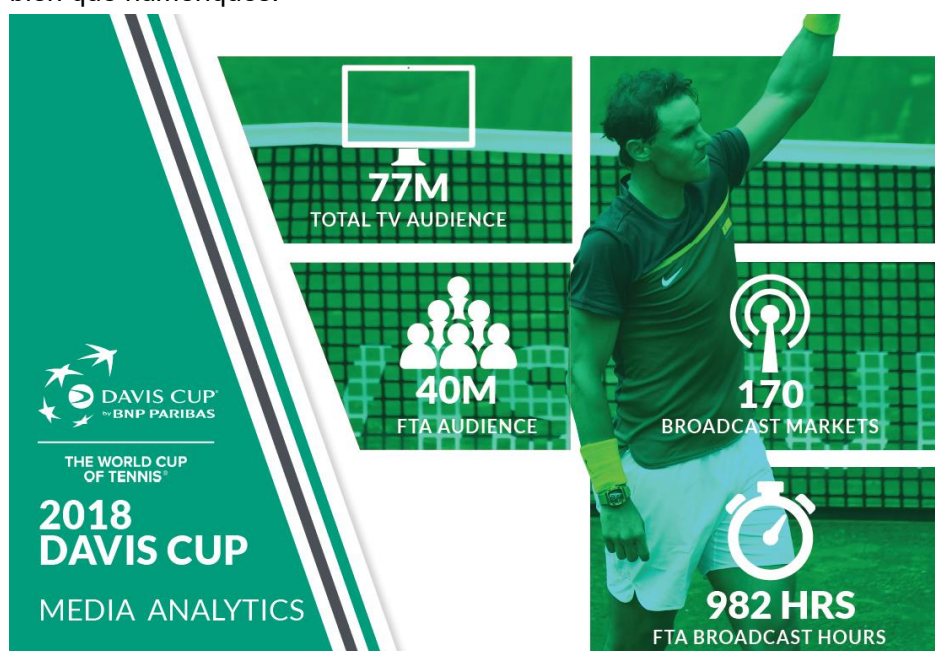

La couverture de la Coupe Davis comme de la Fed Cup s'est étendue à plus de pays en 2018 que l'année précédente et le nombre d'heures de programmation total et de programmation en direct a augmenté avec la mise en application de la stratégie de l'ITF et de beIN d'élargir la couverture des épreuves. Les données officielles sur les audiences de 2019 seront complètes en décembre 2019.

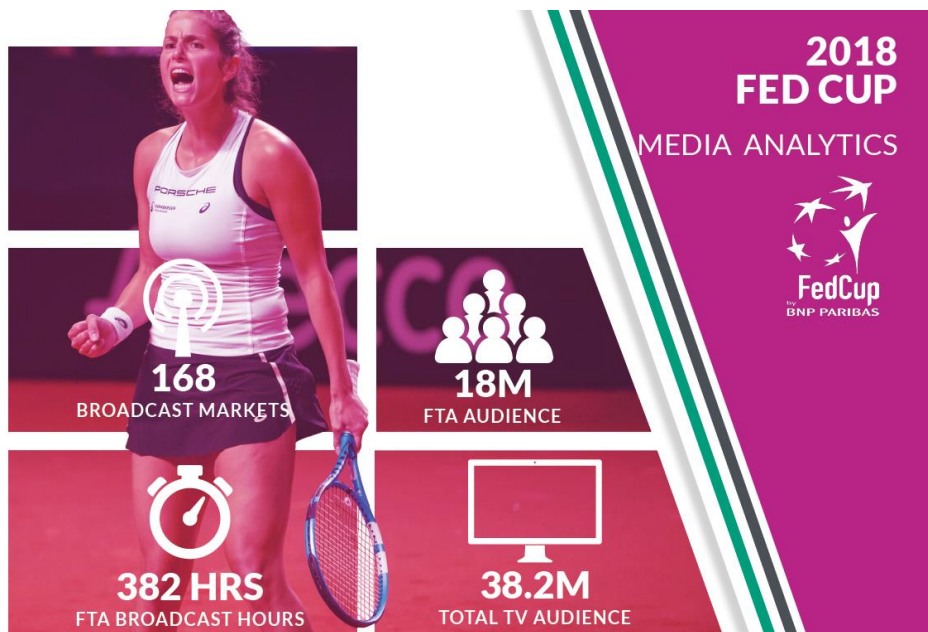

Innovation médiatique

Suivant les efforts fructueux de 2018, des ressources supplémentaires ont été dédiées au rehaussement des tournois de Tennis en Fauteuil roulant de l'ITF et à la création de plus d'attrait pour plus large audience.

La Coupe du Monde par Equipes par BNP Paribas à Tel Aviv en 2019 a réussi à produire un nombre de partenariats avec des chaînes linéaires et numériques en Allemagne, au Royaume-Uni, en Australie, au Japon, en Argentine et une couverture mondiale.

Archives médiatiques

L'ITF a lancé avec succès son projet de numérisation de ses archives médiatiques en 2019. Le portail numérique entrepose des enregistrements vidéo de nombreuses décennies dans une bibliothèque numérique de l'ITF applicable au 21^e siècle et au bénéfice des nations. Au cours des premiers mois de 2019, l'ITF a converti plus de 1 500 heures de matériel en archive numérique désormais disponible.

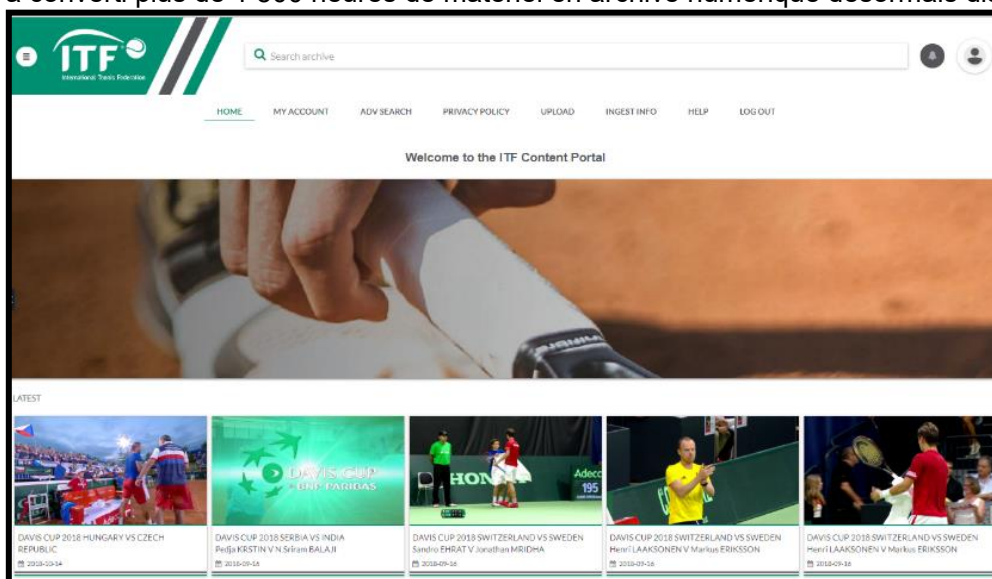

Ventes de matériaux

L'ITF se doit de créer et de démontrer l'attrait commercial de chaque domaine de responsabilité de l'ITF. Les outils de vente ont été rafraîchis et une étude des audiences entreprise pour faciliter la vente du stock commercial concernant:

Juniors - Seniors – Fauteuil roulant - Beach - Fed Cup – Coupe Davis - IPIN – Plateformes médiatiques – World Tennis Tour

Ces matériaux ainsi que la recherche et les études de cas se trouvent sur un portail en ligne auquel les nations peuvent accéder: <https://www.itfpartner.com/>

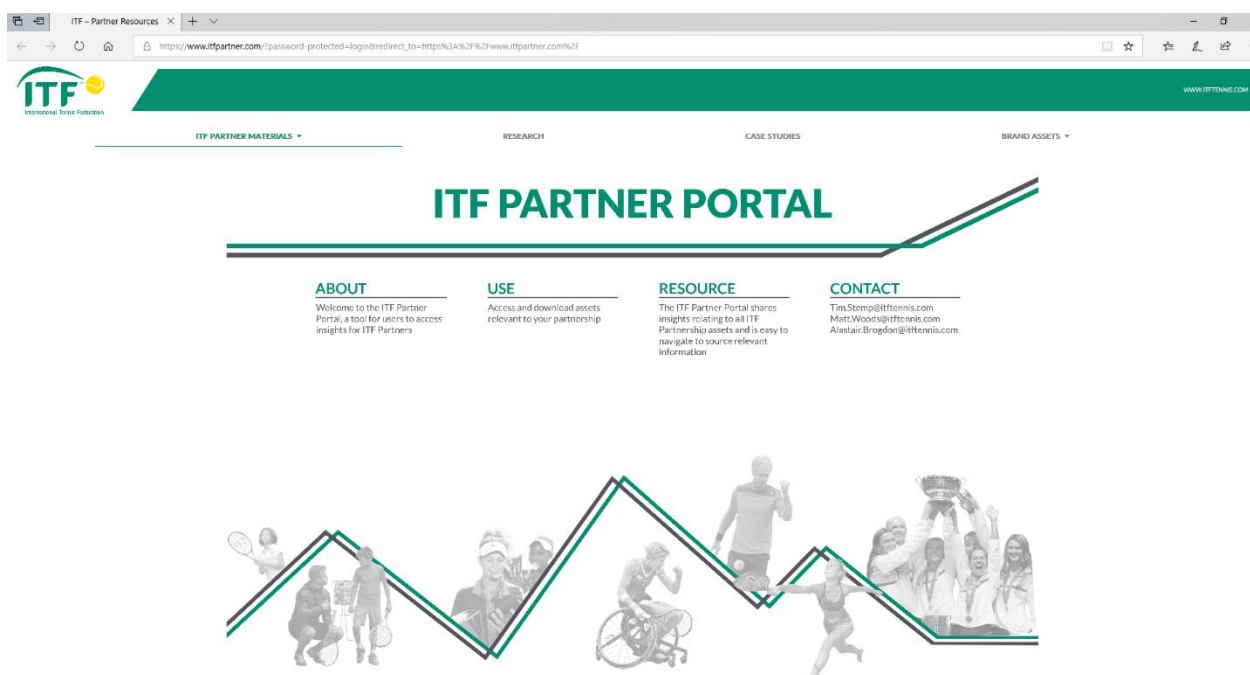

Accueil d'épreuves

Nous produisons en 2019 des documents pour les villes désireuses de se proposer comme hôtes et les appels d'offres éventuels pour les épreuves de l'ITF à partir de 2020. Ces matériels sur l'impact économique permettront aux épreuves de l'ITF et aux nations membres de générer des soutiens des secteurs privé et public.



Marque

L'équipe responsable de la marque ITF travaille au sein du département commercial pour produire matériaux et activités pour la Coupe Davis et la Fed Cup; y compris la campagne à succès 'Show Your Colours' (montrez vos couleurs).

En 2019 l'équipe de la marque a créé un guide de la Marque ITF que tous les départements et nations peuvent utiliser afin d'aligner leurs efforts envers une consistance pour la marque.

En outre, une identité de marque pour le 'World Tennis Tour' a été créée, en explorant diverses options à considérer pour fournir finalement la recommandation et le traitement ci-dessous:



COUPE DAVIS ET FED CUP

En 2019, des changements en ligne avec ITF 2024, ont été introduits dans la Coupe Davis pour débloquer tout le potentiel de la compétition, programmer sa croissance à long terme et assurer qu'elle reste la plus grande compétition sportive internationale par équipes annuelle.

En février, 24 équipes se sont battues dans leurs pays et en déplacement lors de 12 rencontres autour du monde pour le tout premier tour de qualification pour la Coupe Davis, les 12 nations vainqueurs se garantissant une place dans les Finales de la Coupe Davis par Rakuten à Madrid remodelée pour 2019 et qui se dérouleront à Caja Magica du 18 au 24 novembre. Elles y rejoindront l'équipe championne de 2018, la Croatie, la perdante, la France, et les demi-finalistes, L'Espagne et les USA, qui s'étaient déjà qualifiés pour les finales en vertu de leur performance de l'année dernière, ainsi que celles de Grande-Bretagne et d'Argentine, qui ont reçu des wild cards. Les 12 nations qui ont perdu en février prendront part à l'action du Groupe I à domicile et en déplacement en septembre.

Tous les matchs sur place et en déplacement – un élément clé de la tradition de la Coupe Davis – se déroulent dorénavant sur deux jours ce qui est une démarche proactive pour rendre la Coupe Davis plus attrayante pour les joueurs et les supporters.

2019 représentait le début d'une nouvelle phase pour les partenaires commerciaux de la Coupe Davis. Rakuten est le nouveau partenaire Mondial de la présentation, de l'Innovation et du spectacle des Finales et Qualifications de la Coupe Davis; Louis Vuitton a été nommé partenaire officiel du trophée de la Coupe Davis et chargé de concevoir l'étui de voyage et de présentation du trophée de la Coupe Davis; et Lexus, est le sponsor et la voiture officielle de la Coupe Davis. Rolex et Adecco poursuivent leur engagement de longue date et leur relation avec la compétition.

Outre l'augmentation substantielle de l'investissement au plus haut niveau de la compétition, y compris un fonds de prix pour les joueurs de \$18 millions, le changement de format a créé une contribution de prime d'hôte pour toutes les nations hôtes de la compétition ainsi qu'une prime de participation de \$25 000 pour toutes les nations des Groupes III et IV.

Les Nations et joueurs ont aussi tiré profit de l'extension du système électronique d'appel de ligne financé par l'ITF à toutes les rencontres du Groupe I.

Des changements palpitants se sont aussi matérialisés en 2019 pour la Fed Cup.

En mai, nous avons eu la fierté d'annoncer que Jean King deviendrait la toute première Ambassadrice mondiale et figure de proue de la marque Fed Cup par BNP Paribas. Madame King, quatre fois gagnante de la Fed Cup et quatre fois gagnante comme capitaine de l'équipe gagnante des USA, s'est engagée à mener l'action pour l'inclusion et l'égalité dans le tennis. L'ITF a intégré sa compétition féminine par équipes de prestige dans son initiative pour l'égalité des sexes, 'Advantage All', Avantagez tout le monde. Grâce à notre programme 'Advantage All', nous espérons utiliser la Fed Cup comme plateforme pour donner conscience de l'égalité des sexes dans le tennis et autonomiser de futures dirigeantes.

En 2019 également, dans une démarche destinée à bénéficier au bien-être des joueuses, la possibilité de nommer une 5^e joueuse pour toutes les rencontres a été accordée aux nations pour la première fois et à l'essai. Ce changement de règle deviendra permanent en 2020.

Sur le plan financier, les nations de la Fed Cup ont profité de la réforme de la Coupe Davis et ont vu une considérable augmentation de la valeur des prix cette année sur l'ensemble de la compétition y compris des subventions d'accueil dans les Groupes I, II et III

La compétition de la Fed Cup, qui a 108 Nations inscrites en 2019, est dans la dernière année de son format actuel et l'Australie se prépare à accueillir la France. La France, finaliste en 2016, ira à

Perth essayer de remporter son troisième titre, tandis que son hôte, l'Australie, cherchera à prolonger son face à face avec les françaises à 6-1 et à être couronnée championne pour la 8^e fois. En ce qui concerne les parrainages, BNP Paribas et Adecco ont encore cherché des moyens de faire évoluer leurs activités de parrainages de la Fed Cup en offrant des occasions uniques et des "Expériences sans prix" à travers les différents niveaux de la compétition pour récompenser leurs clients les plus importants à travers le monde. Outre les partenaires mondiaux, L'ITF a signé des accords de parrainages avec Kaufland et Sothys pour des rencontres précises.

L'ITF continue à chercher des moyens d'améliorer les conditions de jeu dans les deux compétitions et dans ce cadre l'utilisation de produits de surfaces des courts homologués par l'ITF pour le groupe I et les niveaux supérieurs de la Coupe Davis Cup Group I et pour les qualifications et éliminatoires de la Fed Cup deviendra obligatoire à partir de 2020.

Nous remercions toutes les Fédérations nationales qui ont accueilli des rencontres de Fed Cup et de Coupe Davis en 2019 jusqu'à présent et souhaitons notamment mentionner et remercier celles qui ont entrepris de recevoir les épreuves de round robin des Coupe Davis et Fed Cup de 2019, soit: Colombie, Congo, Costa Rica, République Dominicaine, Finlande, Grande-Bretagne, Grèce, Jordanie, Kazakhstan, Kenya, Luxembourg, Malaisie, Monténégro, Pérou, Pologne, San Marin, Singapour et Tadjikistan.

Dans l'attente du plaisir de la suite des compétitions pour le reste de l'année.

EPREUVES DE TENNIS DES JEUX OLYMPIQUES, PARALYMPIQUES ET DE LA JEUNESSE

JEUX OLYMPIQUES ET PARALYMPIQUES DE TOKYO 2020

Visites du site de Tokyo 2020

L'ITF a effectué des visites de site à Tokyo en novembre 2018 et avril 2019, et l'épreuve test est prévue pour octobre 2019.

Emplacement

La construction du Park de tennis Ariake a pris du retard après l'annonce que l'entreprise choisie à l'origine pour la construction des courts en extérieur était entrée en liquidation. Le délai requis en conséquence pour les appels d'offres afin de trouver une nouvelle entreprise fait que la finition prévue pour août 2019 é été reportée à mars 2020. Bien que ceci soit un souci, l'ITF est en étroite collaboration avec l'équipe de Tokyo 2020 pour minimiser l'impact de ces retards sur notre phase de tests.

Epreuve Test

La Fédération japonaise de tennis a approuvé les Championnats nationaux du Japon qui se dérouleront du 26 octobre au 3 novembre comme épreuve test.

Une autre bonne nouvelle est que les célébrités de tennis en fauteuil roulant Shingo Kunieda et Yui Kamiji ont accepté de participer aux épreuves de démonstration de fauteuil roulant de cette compétition pour aider à tester le site des épreuves des Jeux Paralympiques.

Équipements

La balle 'Dunlop Australian Open' est confirmée comme balle officielle des épreuves de tennis aux Jeux Olympiques et Paralympiques en fauteuil roulant.

Yonex fournira les services de cordage.

Services pour les joueurs

Une fois de plus l'ITF invitera trois kinésithérapeutes de l'ATP et trois du Tour de la WTA à se joindre à notre équipe pour la durée des Jeux. Nous emploierons également un et une kinésithérapeutes pour se joindre à notre équipe pour les Jeux Paralympiques.

Après Rio, la restauration des athlètes restera un centre d'attention à Tokyo 2020. Un prestataire de service n'a pas encore été désigné pour Tokyo 2020, mais un accord est en place permettant à l'ITF de supplémenter ce service pour assurer un standard approprié au statut de Jeux Olympiques et Paralympiques.

Personnel de Tokyo 2020

Naoko Hayashi (JPN) remplace Ayano Egami (JPN) dans le rôle de Directeur des Services pour le Tennis, Ayano étant désormais Directeur du tennis en fauteuil roulant.

PARIS 2024

L'ITF a eu des réunions constructives avec le CIO, Paris 2024 et la Fédération Française de tennis (FFT) durant Roland Garros. La FFT a fourni des détails précis sur les améliorations des sites en cours et toutes les parties concernées ont examiné comment organiser pratiquement le partage de site avec la Boxe (en utilisant le Court Suzanne Lenglen).

JEUX OLYMPIQUES DE LA JEUNESSE AU SENEGAL EN 2022

Après le succès retentissant des épreuves des Jeux Olympiques de la Jeunesse à Buenos Aires en 2018, l'ITF est entrée en discussions avec le CIO sur l'organisation des prochains jeux au Sénégal en 2022. Deux emplacements potentiels sont en examen. Le premier est le Club Olympique existant de Dakar, qui est bien placé sur la côte, mais qui exigerait des travaux considérables pour satisfaire aux exigences techniques de l'épreuve de tennis.

le second est un nouveau projet annoncé récemment à Roland Garros par l'Association des Fédérations Francophones de Tennis. Il s'agirait d'une Académie internationale de tennis située dans la nouvelle capitale de Diamniadio. La date prévue pour l'achèvement de ce projet est septembre 2021 et ce centre devrait devenir un point focal pour le développement du tennis en Afrique.

L'ITF continuera à suivre les développements de ce nouveau projet avec le CIO et effectuera une visite de site au Sénégal dès que la décision concernant l'emplacement sera prise.

ITF WORLD TENNIS TOUR

Il y a eu en 2019 une restructuration du tennis professionnel de grande ampleur avec le lancement en Janvier de l'ITF World Tennis Tour, auparavant connu comme Circuit ITF Pro. Le World Tennis Tour, lancé après une vaste quantité de recherche et consultation des parties concernées depuis 2014, est destiné à accroître le rendement des investissements des Fédérations nationales et des joueurs; à créer un parcours bien défini pour le joueur depuis le niveau d'entrée des juniors jusqu'aux plus hauts stades professionnels; et procurer des occasions de jouer à plus de pays. En Janvier ce fut la création du Classement d'ITF World Tennis dans les tournois ITF de \$15 000 pour les femmes et de \$15 000 et \$25 000 pour les hommes; ainsi que l'introduction de tournois de 7 jours du lundi au dimanche au niveau Challenger d'ITF et d'ATP.

Après une analyse des trois premiers mois de 2019, l'ATP, la WTA et l'ITF se sont mis d'accord en mai sur des révisions de la structure professionnelle pour créer plus de possibilités de compétition et une voie de progression plus claire pour les joueurs de talent. Cet accord entrant en vigueur en août, comprend la distribution de points de classement ATP et WTA dans les tournois de \$15 000 de l'ITF World Tennis Tour, des points de classement ATP supplémentaires dans les tournois masculins de \$25 000, ainsi que l'augmentation du nombre d'occasions de jouer avec des tableaux de qualification de simple de 48 joueurs et des tournois d'une durée de 8 jours.

Globalement, le nombre de tournois professionnels du World Tennis Tour est resté stable durant les 9 premiers mois de 2019 avec 863 tournois, ce qui est similaire au total de 884 tournois pour l'année 2018. La baisse de 2% peut s'attribuer en grande partie à une incertitude au début de 2019, notamment du côté masculin. Néanmoins, d'avril à septembre le nombre de tournois masculins devrait s'élever à 276, pratiquement le même nombre qu'en 2018 (274). De façon encourageante, entre janvier et septembre, il y a plus d'argent dans le jeu féminin – 222 tournois au niveau de \$25 000 et au-dessus, soit une augmentation de 17% par rapport à 2018 (189 tournois).

L'un des éléments clés de la réforme de la structure du World Tennis Tour était la réservation de 5 places dans les tirages de tournois de \$15 000 pour des juniors dans les 100 premiers, pour aider à réduire le temps de plus en plus long qu'il faut aux joueurs les plus talentueux pour percer dans les 100 premiers d'ATP/WTA. De janvier à juillet 2019 (les 29 premières semaines), 450 joueurs ont pris une place de "Réservé aux Juniors" dans des tableaux principaux avec de grandes réussites. Il y a eu 9 vainqueurs de tournois, et 51 cas où un joueur est allé jusqu'en demi-finale ou mieux. Presque la moitié des admis comme 'Réservé aux Juniors' (221) ont remporté au moins une victoire. Aussi important est le fait qu'il y a eu plusieurs cas de joueurs utilisant leur classement de junior comme moyen d'accès à des tournois de \$15 000 et qui, en utilisant leur nouveau classement professionnel (basé sur leur performance dans les épreuves de \$15 000), ont régulièrement été acceptés dans des tournois professionnels. A partir du 26 août, dans le cadre des révisions annoncées par ITF, ATP, WTA, le nombre de places réservées aux juniors dans chaque tournoi de \$15 000 sera limité à 3. Mais comme la demande moyenne pour ces places réservées aux juniors est de moins de 2 par tournoi cette réforme continuera à créer des opportunités pour les meilleurs talents émergeant du jeu des juniors.

Echelon de Développement

En mai, l'ITF a également annoncé des plans pour la création d'un Echelon de Tournois de développement qui sera situé entre les niveaux de Junior et de Professionnel de l'ITF World Tennis Tour. Cet échelon est prévu comme plus abordable pour assurer que des joueurs du plus grand nombre possible de pays aient l'occasion de joindre le parcours pour s'infiltrer dans le tennis professionnel comme meilleurs joueurs du futur. Les tournois de l'échelon de développement accorderont des points de classement ITF (même valeur que ceux des qualifications de tournois de \$15 000 et \$25 000) et permettront à tous les joueurs, y compris ceux du tennis universitaire et autres routes, de progresser vers les tournois de tennis professionnel sur la base de leurs résultats. Les détails concernant l'échelon de développement, y compris le calendrier et les taux des prix (probablement pas plus de \$5 000), seront envoyés aux Fédérations nationales et autres parties directement concernées pour consultation avant l'application.

Scores en direct

Pendant les six premiers mois de 2019, les 491 tournois ITF du Circuit Pro ont bénéficié du service de scores en direct, soit une couverture de plus de 25 670 matchs. En outre, 718 (100%) matchs de Coupe Davis et de Fed Cup par BNP Paribas ont été couverts pour toutes les épreuves du Groupe Mondial et de Groupes de Zones se déroulant cette année. L'éducation et la formation des arbitres pour l'utilisation des appareils de scores en direct représente encore une grande partie du projet puisqu'un score correct et bien à temps est un élément fondamental du service. Les erreurs de scores sont indésirables pour le partenaire officiel des données de l'ITF et sur les six premiers mois de 2019, 99,51% des matchs ont répondu à l'accord de niveau de service conclu avec le partenaire officiel des données de l'ITF.

Depuis son lancement en novembre 2015, le tableau de scores de l'ITF World Tennis Tour (auparavant Circuit Pro) sur Internet a reçu plus de 87 millions de visites de pages de plus de 5,2 millions d'utilisateurs individuels. Dans la période janvier – juin 2019 (six mois) un tout petit peu plus de 941000 usagers individuels ont utilisé le tableau de scores sur Internet et plus de 10,5 millions de pages ont été consultées.

En même temps nous avons lancé les applis pour portables pour appareils iOS et Android dédiés au Circuit ITF Pro, à la Coupe Davis et à la Fed Cup. Depuis que ces applis ont été mises à la disposition des usagers elles ont été téléchargées plus de 305 000 fois sur ces deux plateformes.

JUNIORS

Le calendrier de 2019 du Tour du Monde de Tennis Juniors de l'ITF, ainsi rebaptisé, est pratiquement complet et comporte 640 tournois dans probablement 138 pays. Le Tour continue à progresser de plus de 10% par an grâce aux efforts soutenus pour offrir plus d'occasions de jouer au niveau d'entrée aux joueurs de toutes les régions.

Une analyse détaillée du calendrier est en cours pour assurer que les joueurs aient la possibilité d'entrer et de progresser dans le Tour sans avoir à se déplacer trop loin de chez eux. Vu la grande augmentation du nombre de tournois au niveau le plus bas ces dernières années, le niveau de Grade 3 (exigence d'hospitalité obligatoire) a été particulièrement visé pour le calendrier de 2019. Ceci a mené à environ 65% de tournois de Grade 3 de plus en 2019 qu'en 2018, un investissement dans le tennis des juniors de la part de nombreuses nations qui est vraiment bienvenu. Nous continuons à essayer d'identifier plusieurs tournois à travers toutes les régions qui pourraient être promus au niveau de Grade 1 en 2020 et à établir les besoins des nations en termes de niveau d'entrée et de tournois à des niveaux plus élevés. Un calendrier mieux adapté aux besoins spécifiques des juniors de chaque nation, avec une distribution géographique plus étalée des tournois de haut niveau, permettra mieux aux joueurs de participer à des compétitions du niveau le mieux adapté à leur qualité de jeu.

Le coaching sur court est piloté dans les tournois de Grade A et Grade 1 pendant toute l'année 2019, et la règle de 'no let', appliquée à l'essai en 2018 s'applique de nouveau cette année. Le 'Handshake Challenge', où les joueurs se donnent une poignée de main au début de chaque match, a été introduit dans les matchs arbitrés en 2019 et jusqu'à présent ceci semble avoir un effet très positif.

Une nouvelle initiative récemment lancée est le Projet de Reconnaissance des Tournois du Tour Mondial de Tennis Juniors de l'ITF. Les joueurs communiquent leurs impressions sur tous les tournois, par le biais d'un sondage en ligne, et aux Juges-arbitres, et ceux qui fournissent la meilleure expérience du tournoi seront récompensés. Cette information sera réunie pendant toute la seconde moitié de 2019 et les premières récompenses seront attribuées au début de 2020.

Les Masters Juniors seront rebaptisés et l'exercice consistera à relancer l'épreuve sous le nom de Tour Mondial de Tennis Juniors ITF lors des finales. La réputation des tournois continue à croître parmi les joueurs, et l'épreuve est désormais établie comme transition de Junior à Tours professionnels. L'accent restera sur la formation du joueur au cours de l'épreuve, des experts étant sur place pour donner aux joueurs des conseils personnels sur tous les aspects du tennis depuis la prévention des blessures jusqu'aux aspects psychologiques du jeu.

Le 'Projet d'Exemptions des joueurs et joueuses juniors' ("JEP") continue à offrir des occasions aux joueurs et joueuses juniors en haut du classement de fin d'année de prendre part à des tournois du Tour du Monde de tennis Juniors ITF. Les performances les plus remarquables pour les garçons jusqu'à maintenant en 2019 ont été celles des finalistes aux Jeux Olympiques de la Jeunesse de 2018, du Français Hugo Gaston et de l'Argentin Facundo Diaz Acosta. Le médaillé d'or Gaston est allé en finale de sa première épreuve, un tournoi de \$25 000 à Santa Margherita di Pula, en Italie, et a finalement remporté le titre lors de son second essai à peine une semaine plus tard. Diaz Acosta a également fait un excellent début dans le projet, finissant en deuxième place dans un tournoi de \$25 000 à Vic, en Espagne.

La championne de l'Open d'Australie, la Danoise Clara Tauson est la participante ayant eu le plus de succès en 2019, remportant un tournoi de \$60 000 à Shenzhen, en Chine, en mars. Une autre formidable joueuse est l'Américaine Cori Gauff, qui a utilisé le JEP pour participer et aller jusqu'à la finale d'un tournoi de \$25 000 en Arizona, aux USA, au début de l'année. Elles suivent dans les pas des stars émergentes de la WTA comme Ash Barty, Bianca Andreescu et Amanda Anisimova, qui ont toutes utilisé le JEP sur leur parcours vers le tennis professionnel.

Du côté des compétitions par équipes, les Finales de Tennis Mondial Juniors ITF (14 ans et moins) se sont déroulées à Prostějov en République Tchèque pour la 21^e année du 5 au 10 août, la Fédération Tchèque de Tennis et TK Prostějov ayant choisi d'étendre sa remarquable hospitalité pour deux années de plus. Les Finales de la Coupe Davis Juniors & de la Fed Cup Juniors par BNP Paribas (16 ans et moins) auront lieu pour la première fois sur le campus national de l'USTA à Lake Nona, en Floride, du 24 au 29 septembre. Les épreuves de qualifications régionales pour ces deux compétitions sont maintenant terminées.

'ITF Knowledge', le site éducatif de l'ITF poursuit son expansion. Un module sur 'Diversité et Inclusion' vient d'être ajouté sur le site, s'ajoutant à ceux sur l'antidopage, l'intégrité, le bien-être des personnes et les médias sociaux. Antidopage et Intégrité deviendront obligatoires pour tous les joueurs dans les 200 premiers des classements en 2020.

SENIORS

Le Département des Seniors de l'ITF est actuellement en pleine activité puisque toutes les épreuves de Championnats du Monde se déroulent en août, septembre et octobre 2019. Les détails concernant les Championnats du Monde de Seniors de 2019 se trouvent ci-dessous:

Championnats du Monde Seniors de 2019

- Seniors (50-55-60) – Lisbonne, Portugal du 4 août au 17 août 2019
- Super Seniors (65+) - Umag, Croatie du 15 au 28 septembre 2019
- Jeunes Seniors (35-40-45) – Miami, USA du 20 octobre au 2 novembre 2019

Les inscriptions aux Championnats du Monde de 2019 sont très bonnes. par exemple, les Championnats du Monde par équipes de 2019 (50-55-60) ont des inscriptions formidables de 132 équipes, par rapport à 119 équipes en Allemagne en 2018.

Chiffres du Circuit

Dans le cadre du Plan stratégique pour les Seniors de l'ITF pour la période 2019-2021, plusieurs indicateurs de performance clés (KPI) ont été approuvés par le Comité ITF des Seniors. Les chiffres exacts pour chacun de ces domaines pour le circuit Seniors de 2018 sont les suivants:

Circuit ITF Seniors – Indicateurs de Performance Clés (KPI's)	
2018 - Chiffres définitifs	
Nombre de tournois ITF Seniors	432
Nombre de matchs joués sur les Circuit ITF Seniors	63 137
Nombre de joueurs inscrits	27 660
Nombre de joueurs participant à 1 tournoi au moins	23 312
Nombre de joueurs participant à 3 tournois au moins	6 300
Nombre de joueurs jouant 1 match au moins en un an	23 312
Nombre de joueurs jouant 5 matchs au moins en un an	10 386
Satisfaction globale des joueurs des Championnats du Monde	82%

Si le nombre de joueurs participant à au moins 1 tournoi et jouant au moins 1 match est important à savoir, le département des Seniors de l'ITF s'intéresse surtout aux joueurs ayant participé à au moins 3 tournois et joué au moins 5 matchs, point à partir duquel la rétention des joueurs d'une année sur l'autre s'élève de manière significative. En outre, une mesure de tête de liste qui fera l'objet d'une surveillance particulière de la part du département des Seniors de l'ITF à l'avenir sera le nombre de matchs joués dans le cadre du Circuit ITF Seniors. L'ambition est de voir le chiffre actuel de 63 137 largement dépassé.

Changements dans les points de classement

Les nouveaux tableaux de points de classement du Circuit ITF Seniors ont été publiés le lundi 1^{er} juillet. Ces nouveaux classements accordant plus de valeur en points aux épreuves de plus haut niveau ce qui permet de mieux distinguer les joueurs les plus forts du circuit. Ceci permet également au circuit de reconfigurer les tournois du niveau de base avec des formats d'épreuves et de scores plus flexibles pour attirer au circuit de nouveaux joueurs.

Les joueurs ont reçu des communications régulières avant ces changements et ont été consultés par le biais du Panel de Conseil des Joueurs. Les réactions ont été jusqu'à présent positives et on peut espérer que la détermination des têtes de séries pour les Championnats du Monde bénéficiera de ces changements.

Modifications du Circuit des seniors en 2020

Après la publication du Plan stratégique du Département des seniors de l'ITF pour 2019-2021, le Circuit Seniors met en place des changements au circuit en 2020. Le Comité des Seniors de l'ITF et le Conseil d'administration de l'ITF ont approuvé en principe ces changements lors de réunions respectives en mai et juin 2019, ce qui permet au Département de peaufiner ces plans au cours des mois de juin, juillet et août 2019 en consultation avec les Fédérations nationales, le Panel de Conseil des Joueurs Seniors de l'ITF et le Panel de Directeurs et Arbitres de tournois de Seniors ITF récemment établi.

Parmi les changements au Circuit ITF Seniors de 2020, on note:

- Remplacement de la cotisation annuelle payable d'avance de \$25 pour un IPIN ITF Seniors par un modèle de 'paiement à la demande' de \$8 par tournoi pour les joueurs à partir du 1^{er} janvier 2020. Ceci facilitera la tâche de l'ITF d'attirer de nouveaux joueurs à s'inscrire au Circuit ITF Seniors avec le soutien des Fédérations nationales.
- Augmentations des Frais d'homologation des tournois pour financer les changements financiers de l'IPIN.
- Révision des options de formats des tournois de Catégorie 4 pour donner plus de flexibilité aux organisateurs de tournois. Ceci permettra aux joueurs de jouer plus d'un match de simple par jour pour que les tournois s'achèvent en moins de jours.
- Introduction de points de classement dans les épreuves de Consolation de simple en dehors des Championnats du Monde. Ceci permettra de soutenir les joueurs ayant exprimé leur désir de jouer dans plus de matchs dans les tournois en considération des frais d'inscription et des coûts subis. L'organisation d'une épreuve de consolation est problématique pour certains tournois à cause du manque de disponibilité de courts mais il est important de fournir une expérience de la compétition plus positive.
- Une offre de formats de scores plus flexible aux organisateurs de tournois aux divers échelons de la structure des grades des tournois de Seniors de l'ITF qui deviennent mieux adaptés aux exigences des joueurs et des tournois.
- Un accent sur des tournois réservés aux doubles à partir de 2020 comme outil d'encouragement à de nouveaux joueurs à s'engager dans le Circuit ITF des Seniors. En plus de leurs bénéfices pour les joueurs, les tournois réservés aux doubles bénéficient à l'ITF en augmentant la participation des Seniors de l'ITF, ainsi qu'aux organisateurs de tournois qui peuvent faire jouer un plus grand nombre de personnes sur le même nombre de courts.
- Une structure de tournois révisée du Circuit ITF Seniors de 2021 liée à beaucoup des changements introduits en 2020. Ceci inclut l'addition d'un nouveau niveau d'élite en dessous des Championnats du Monde.

Tous les changements proposés sont en ligne avec notre mission de faire du Tennis des Seniors de l'ITF le leader des sports en termes de participation de joueurs de 35 ans et plus. Ces changements doivent prendre effet le 1er janvier 2020 et ils seront présentés au Conseil d'administration de l'ITF pour approbation à la fin de 2019.

Championnats de Monde des Seniors de 2020

Le Comité des Seniors de l'ITF a approuvé les hôtes des Championnats du Monde des Seniors de l'ITF par équipes & individuels comme suit:

- Championnats du Monde des Seniors – Palm Beach Gardens & Boca Raton, USA du dimanche 26 avril au samedi 9 mai 2020
- Championnats du Monde des Jeunes Seniors – Umag, Croatie du dimanche 13 septembre au samedi 26 septembre 2020
- Championnats du Monde des Super Seniors – Majorque, Espagne du dimanche 11 octobre au samedi 24 octobre 2020

BEACH TENNIS

Dans les six premiers mois de 2019, 142 tournois ont été confirmés pour le Tour ITF de Beach Tennis, avec un total de prix d'une valeur de \$340 000. Ceci représente 4 tournois de plus (2,81%) par rapport à la même période en 2018, mais une augmentation de \$89 500 (26,32%) de la valeur des prix, ce qui démontre un investissement croissant des nations dans leurs programmes de Beach Tennis.

En date, le Tour compte 234 épreuves confirmées dont 96 (41%) offrent des prix payables en argent. Il y a eu une augmentation de 17% du nombre de tournois avec des prix de \$10 000 ou plus par rapport à 2018, 23 tournois confirmés pour cette année, et plusieurs additions encore attendues dans les derniers mois de l'année.

En 2019, on a assisté à l'introduction de contrats supplémentaires facultatifs de TV & Streaming, Arbitrage et Hospitalité couplés à des points de classement en plus pour les tournois optant pour ces options. Le plus populaire de ces extras a été celui de l'hospitalité, et 27 tournois confirmés ont choisi cette option, suivis de près par celle de l'arbitrage, avec 23 tournois. 10 tournois ont inclus l'offre de télévision dans leur épreuve. Nous avons l'intention de raffiner et encore améliorer ces contrats supplémentaires pour 2020 pour les rendre encore plus attrayants aux organisateurs de tournois.

Les Championnats du Monde individuels de Beach Tennis se sont déroulés à Terracina, en Italie, pour la première fois. Cette épreuve a marqué une étape importante vers la professionnalisation du beach tennis et elle a été très bien accueillie par la communauté. L'ITF a envoyé une équipe médiatique dédiée à l'épreuve (équivalente à celle de la Coupe Davis/Fed Cup) pour la première fois afin de créer du contenu pour les sites de l'ITF. Les Championnats reviendront à Terracina en 2020 dans le cadre d'un contrat d'accueil de l'ITF pour deux (+ un) an avec ASD Beach Tennis Terracina.

Les Championnats du Monde par équipes se sont de nouveau déroulés au Centre National de Tennis de Russie de Moscou en juillet 2019 et 18 nations étaient représentées. Un plus grand nombre d'équipes de juniors ont pris part à la compétition des 15 ans et moins, ce qui incite l'équipe du Beach Tennis à poursuivre son ambition de rehausser le profil de cette épreuve dans les futurs Championnats. Le tournoi de cette année a aussi connu beaucoup d'amélioration dans la couverture de promotion et des médias. Les finales ont reçu une couverture totale des TV & médias et une production par 6 caméras de streaming des matchs dans le pays par BT Russia et Start TV. Des caméras le long des lignes de 3 mètres et une caméra sur la ligne de base à 4 mètres de haut étaient testées pour la première fois avec succès. La prise en direct était également disponible internationalement sur le site Internet de l'ITF.

En ce qui concerne les Championnats régionaux de Beach Tennis, toutes les épreuves régionales en date sont maintenant confirmées et auront lieu aux dates suivantes: Championnats européens (2-8 septembre) – Kraveno (Bulgarie), Championnats africains (20-22 septembre) – Hammamet (Tunisie), Championnats Pan Américains (6-10 novembre) – Oranjestad (Aruba). A partir de 2020, dans le cadre de la réforme du Championnat du Monde par équipes, les Championnats régionaux de Beach Tennis deviendront des épreuves par équipes obligatoires et la nation hôte aura la possibilité d'organiser une épreuve individuelle en plus de l'épreuve par équipes si elle le désire. Des Championnats régionaux de subdivision sont également en considération dans le but d'amener le beach tennis plus près des nations et des joueurs sur une échelle mondiale.

44 tournois ont jusqu'à présent demandé à organiser une compétition de juniors en parallèle aux épreuves de l'ITF. Ce nombre est relativement constant depuis ces deux dernières années, prouvant qu'il y a une demande pour un Tour de Juniors séparé.

Les Jeux Mondiaux de Sports de plage ANOC ont changé de site et se dérouleront maintenant à Doha, au Qatar, en Octobre cette année. L'épreuve de Beach Tennis comportera des Doubles

hommes (tableau de 16), Doubles dames (16) et Doubles mixtes (jusqu'à 24). Les nominations pour ces épreuves ont été soumises et les listes d'admis définitives publiées.

L'équipe dédiée au Beach Tennis de l'ITF continue à développer une nouvelle stratégie pour le sport (qui a débuté en 2018) en ligne avec la stratégie d'ITF 2024. Les travaux sont en cours dans les domaines clés identifiés dans cette stratégie les suivants:

Commercial – le Beach Tennis a signé son tout premier contrat avec un partenaire pour le développement mondial, Sandever. Grâce à ce partenariat, 200 'Superkits' ont été distribués aux nations membres désireuses de promouvoir et faire croître le sport. Ce partenariat représente une marche en avant bienvenue pour le beach tennis et la progression du Tour de Beach Tennis ITF.

Marque – des discussions sont en cours avec l'agence de création de marques externe qui prépare la nouvelle présentation de marque du Tour ITF. L'agence se penche sur les aspects visuels du Tour y compris logo et palette de couleurs ainsi que sur les éléments structurels comme les noms du Tour et des épreuves.

Numérisation – L'équipe du Beach Tennis et le Département Informatique sont en étroite et permanente consultation afin de fournir l'IPIN à la communauté du beach tennis d'ici janvier 2020.

Tour de Juniors – les préparations sont en cours pour le lancement du Tour des Juniors en janvier 2020.

Le Tour comportera une seule catégorie d'âge (U18) et une seule catégorie de tournois (les points de classement exacts restent à déterminer). D'autres catégories d'âges et de tournois seront envisagées après la première année.

Conseil des Joueurs – Après une période d'élections de 3 semaines ouverte à tous les joueurs d'ITF beach tennis, le Conseil des Joueurs, formé de 9 membres au plus, a été confirmé en juin 2019. Le Conseil des Joueurs sera la plateforme de communication officielle des joueurs à partir de maintenant.

Groupe des Fabricants – La récente création du groupe des fabricants a mené à une première réunion à Terracina, et des discussions sont en cours sur la manière de maximiser le beach tennis, y compris l'examen de la taille et couleur de la balle, la taille de la raquette et la hauteur du filet.

Groupe des Organismes – Un Groupe non formel des organisateurs a été formé par l'ITF pour discuter des questions en cours et obtenir des commentaires du point de vue des organisateurs.

TENNIS EN FAUTEUIL ROULANT

Tour de Tennis en fauteuil roulant UNIQLO

Il y a cent cinquante-huit (158) tournois, prenant place dans 40 pays différents et dans chaque région, au calendrier du Tour de Tennis en Fauteuil roulant UNIQLO de 2019.

D'un point de vue régional, Il y a le même nombre de tournois se déroulant en Amérique du Sud, 9% de plus en Asie, 2% de plus en Europe et 6% de plus en Amérique du Nord. En Afrique il y a une épreuve de plus en 2019, soit 3 épreuves, dont une 1TF2.

Actuellement, 615 hommes, 200 femmes et 124 quads sont sur le Classement de Tennis en Fauteuil roulant UNIQLO, soit en tout 10 joueurs de plus qu'à la même date en 2018 (6 femmes de plus et 7 quads, 3 hommes de moins).

A l'exception des épreuves pour Juniors et de la Coupe du Monde par équipes par BNP Paribas, des prix en argent sont offerts à tous les tournois homologués et pour tout le Tour UNIQLO de 2019, ceci représente environ US \$ 2,8 millions.

En 2019, des épreuves de Quad de simple et de double ont été introduites à Roland Garros et Wimbledon pour la première fois pour s'ajouter aux épreuves de division ouvertes pour hommes et femmes existantes. Les quatre Grands Chelems comportent désormais tous des épreuves pour les trois divisions du jeu

En novembre, la saison s'achèvera avec les Masters combinés de simple par NEC et de double par UNIQLO qui se déroulent pour la seconde année consécutive à Lake Nona, en Floride, aux USA. Les Masters combinés seront accueillis par l'USTA à son Campus national d'Orlando, en Floride. Les deux épreuves attireront les joueurs hommes, femmes et quadraplégiques les mieux classés de l'année qui lutteront pour le titre de Champions des Masters de double UNIQLO et Champion des Masters de simple NEC.

Coupe du Monde par équipes BNP Paribas

De janvier à avril, les épreuves de qualification régionales pour la compétition de 2019, incluant les épreuves masculines et féminines, se sont déroulées en Floride aux USA, au Kenya, en Malaisie et au Portugal, chacune étant reçue par la Fédération nationale respective. En tout, 43 équipes de 23 nations y ont pris part, les vainqueurs de chacune d'elle se qualifiant pour les épreuves du Groupe mondial qui se sont déroulées entre le 13 et le 18 mai à Ramat Hasharon, Israël, sous la généreuse invitation de la Fédération de Tennis d'Israël (ITA). Ces épreuves en Israël étaient le tout premier évènement sportif international jamais tenu dans le pays.

La Grande-Bretagne a pris le titre masculin lors de la finale l'opposant à la France, les Pays-Bas ont battu le Japon pour remporter le titre féminin, tandis que le Japon battait l'hôte Israël pour couronner les Quads. L'Australie a triomphé sur la Grande-Bretagne après une finale de grande qualité et remporté le titre des Juniors. Les épreuves du Groupe Mondial de 2020 auront lieu au Portugal.

Jusqu'en 2019 compris, Il n'y a eu une compétition de Quads que dans le cadre des épreuves du Groupe mondial, incluant les équipes les mieux classées aux épreuves de l'année précédente, plus des wild cards. Suite à l'approbation du Conseil d'administration de l'ITF, en 2020, on verra l'introduction d'épreuves de qualification pour la division des quadraplégiques dans la compétition, ce qui ouvrira une nouvelle voie à d'autres nations pour entrer dans la compétition.

Activités stratégiques

Base et Développement

Dans le cadre du partenariat de la Coupe Davis de l'ITF avec Kosmos, le tennis en fauteuil roulant bénéficiera à partir de 2019 d'un financement annuel supplémentaire substantiel. Ajouté au soutien

continu de la Fondation Cruyff, ceci a permis le développement et la publication d'un nouveau Plan de Développement du tennis en fauteuil roulant qui facilitera la poursuite de la croissance du sport à travers le monde. Ce Plan, qui a été rédigé en collaboration avec le Département du Développement de l'ITF, le groupe de travail sur la Stratégie pour le fauteuil roulant de l'ITF et d'autres experts de fauteuil roulant, se propose de satisfaire à trois objectifs centraux, tous compris dans la stratégie globale d'ITF2024:

- Accroître le nombre de joueurs de tennis en fauteuil roulant
- Augmenter le nombre et la répartition géographique des Fédérations nationales offrant des activités de tennis en fauteuil roulant
- Développer des joueurs de talent, notamment dans les nations manquant de ressources et sous représentées.

Ce nouveau Plan sera centré sur les six domaines clés de la stratégie de développement actuelle de l'ITF: participation, performance, épreuves, entraînement, facilités et administration.

Parmi les nouvelles initiatives on compte des bourses de développement et d'équipements pour les Fédérations nationales, tandis que des bourses pour les joueurs de talents les aideront à réaliser leur potentiel. Il y aura également des aides financières pour les Fédérations nationales qui accueilleront des épreuves internationales et régionales de tennis en fauteuil roulant au niveau d'entrée, pour aider à accroître le nombre de chances de jouer dans des compétitions localisées.

L'ITF s'est aussi engagée à rehausser les ressources en entraînement spécifiques au fauteuil roulant, y compris des services existants tels que l'Académie de l'ITF, la plateforme éducative en ligne de l'ITF.

Le soutien de longue durée de la 'Cruyff Foundation' a déjà aidé à pousser les activités de développement de l'ITF dans plus de 45 pays y compris la mise en place de programmes de tennis pour juniors en fauteuils roulants. Ceux-ci restent au centre du nouveau Plan de Développement.

Structure de la compétition

La revue de la structure de la compétition du Tour UNIQLO de Tennis en Fauteuil roulant avance. Les Principes approuvés de Gestion du Calendrier pour 2019 et au-delà ont été publiés, incluant l'organisation de séries d'épreuves sur les mêmes surfaces dans la même région, l'objectif général étant de produire un calendrier plus efficace, professionnel et compréhensible pour les joueurs et les autres parties concernées. D'autres travaux sont en cours afin d'analyser les calendriers antérieurs et les informations sur les tournois avant d'identifier une meilleure et optimale structure de la compétition et un calendrier du tennis en fauteuil roulant offrant des occasions à la fois au niveau des élites et de celui du développement. Le système de classement sera aussi passé en revue pour récompenser le succès et encourager la progression des joueurs, et pour procurer un parcours transparent et approprié depuis le niveau de junior jusqu'en haut de l'échelle.

Partenariats

Le Conseil des Joueurs de Tennis en Fauteuil roulant de l'ITF a été formé en septembre 2018. Il comprend un Président et huit (8) autres membres représentant les intérêts de tous les joueurs de toutes les divisions d'adultes, de toutes les bandes de classements et de toutes les régions du globe participant à des compétitions de tennis en Fauteuil roulant de l'ITF.

Le mandat du Conseil est d'offrir conseils et recommandations au Comité du tennis en Fauteuil roulant de l'ITF sur les questions concernant les joueurs.

Bonne gouvernance – Classification

En novembre 2017, le Conseil d'administration de l'ITF a approuvé les recommandations du Groupe de travail et du Comité de tennis en fauteuil roulant sur les classifications du tennis en fauteuil roulant

d'aligner en gros les règlements de classification de l'ITF sur le Code de Classification du Comité International paralympique de 2015 pour améliorer et formaliser les démarches et méthodologies et apporter une certaine standardisation entre les systèmes de classification du CIP et des membres des fédérations sportives internationales. Le changement principal pour le tennis en fauteuil roulant est un mouvement de passage d'une évaluation personnelle par le joueur de son éligibilité à entrer en compétition vers une évaluation obligatoire et indépendante de son éligibilité effectuée par des classificateurs certifiés par l'ITF. Opérer ce changement dans sa totalité prendra du temps mais dans le premier stade exigera que les joueurs participant aux Jeux Paralympiques de Tokyo 2020 aient passé cette évaluation d'éligibilité (selon les Critères Minima d'Eligibilité) pour pouvoir être éligibles à participer aux épreuves de la compétition.

De nouvelles Règles de Classification temporaires ont été publiées en février avec pour intention de satisfaire aux nouveaux objectifs mentionnés ci-dessus et être en conformité avec le Code du CIP. De plus, ces Règles sont dans le cadre d'éligibilité conforme au Code du CIP ce qui représente la vision à long terme et les paramètres d'éligibilité.

L'ITF respecte et s'engage vis à vis du cadre du cycle paralympique de quatre années et essaie toujours d'introduire tout changement de règles important vers le début du cycle complet afin de fournir suffisamment de préavis de ces changements et en minimiser les impacts sur les joueurs et parties concernées qui consacrent énormément de temps, efforts et ressources à la préparation des prochains Jeux Paralympiques.

Après avoir consulté les parties concernées par le changement provisoire des règles, d'autres changements ('Provisions transitoires') ont été préparés et introduits en août comme éléments de la version finale publiée des Règles pour soutenir la continuité de l'éligibilité (sujette à une évaluation indépendante de la part de Classificateurs) de certains joueurs qui satisfaisaient aux exigences des règles d'éligibilité précédentes (et qui s'évaluaient eux-mêmes comme éligibles) mais pas de ceux du nouveau cadre d'éligibilité. Ces joueurs resteront éligibles pour participer aux compétitions jusqu'à la fin de 2020.

De manière à satisfaire à la nécessité de classer tous les joueurs potentiels à Tokyo 2020, l'ITF a préparé et introduit un processus d'inscription des joueurs plus efficace et établi un programme de possibilités de classification/évaluation tout le long de 2019 et 2020. D'autres occasions seront établies comme nécessaire et communiquées aux Nations et aux joueurs.

Afin d'assurer la demande de classification sur le long terme ainsi que l'augmentation du nombre de joueurs nécessitant une évaluation, un programme de formation de Classificateurs est en cours de préparation afin de former et qualifier les nouveaux Classificateurs. Le premier cours de Classificateur s'est déroulé en août et a accueilli 10 aspirants classificateurs (avec une représentation internationale).

Jeux Paralympiques de Tokyo 2020

L'épreuve de Tennis en fauteuil roulant des Jeux Paralympiques d'été de Tokyo, au Japon se déroulera au Tennis Park Ariake du 28 août au 5 septembre. La période de qualification pour les Jeux a débuté le 10 juin 2019 et s'achèvera le 7 juin 2020.

L'éligibilité de joueurs individuels à prendre part à la compétition des Jeux Paralympiques est liée à leur participation à la Coupe du Monde par équipes BNP Paribas. Tous les détails concernant les exigences d'éligibilité aux Jeux Paralympiques, spécifiquement en relation à Tokyo 2020, ont été distribués précédemment aux Nations membres mais sont également visibles sur le site Internet des Jeux Paralympiques de l'ITF. Également sur ce site, le système de qualification pour le tennis paralympique à Tokyo 2020, y compris les détails de l'allocation d'invitations de la Commission Bipartite, les quotas par nation (Comité National Paralympique), et le calendrier global des qualifications pour Tokyo 2020.

HOPMAN CUP

La 31^e Hopman Cup s'est déroulée du 28 décembre au 5 janvier, figurant des équipes de Suisse, Allemagne, France, USA, Grèce, Espagne, Grande-Bretagne et Australie. L'équipe vainqueur, la Suisse a battu l'Allemagne et remporté son troisième titre. Le tournoi s'est déroulé à l'Arène de Perth pour la septième fois.

La Coupe Hopman de 2019 a connu encore une fois une forte participation de grands joueurs parmi lesquels le vainqueur de nombreux Grands Chelems Roger Federer, qui est revenu à Perth pour jouer de nouveau aux côtés de Belinda Bencic. La finale palpitante a vu le couple suisse battre les Allemands Alexander Zverev et Angélique Kerber et conserver le titre gagné contre les mêmes adversaires en 2018.

En tout, les épreuves ont attiré un nombre record de spectateurs, 110 364, le plus haut chiffre jamais enregistré. Le match entre Suisse et les USA a attiré le plus grand nombre de spectateurs de l'histoire des 31 ans de la Coupe Hopman avec 14 064 personnes se pressant dans l'Arène de Perth pour voir Belinda Bencic et Roger Federer battre Serena Williams et Frances Tiafoe.

Le tournoi a été retransmis en direct et gratuitement en Australie par le réseau Seven Network pour la sixième année consécutive. Internationalement, le tournoi a été retransmis sur plus de 200 territoires par 16 chaînes partenaires différentes. Les chaînes internationales incluaient IQIYI et CCTV en Chine, WOWOW au Japon, ainsi qu'en Europe (Eurosport), en Allemagne ZDF et ADR, en Suisse, SSR SRG, le Tennis Channel aux USA, et en Afrique (SuperSport), en Amérique Latine et dans les Caraïbes (ESPN).

Le tournoi fait partie des séries de l'open d'Australie, la replaçant de nouveau en bonne place sur le parcours de l'Open d'Australie. Pour la troisième année, le concept de score Fast4 a été utilisé pour la troisième partie de double mixte.

La Coupe Hopman reste un atout professionnel stratégique et important du portefeuille d'épreuves de l'ITF et après la décision de Tennis Australia de lancer l'ATP Cup en janvier 2020, avec Perth comme l'une de villes hôtes, la décision a été prise de clore l'Accord de Licence actuel avec Tennis Australia. Le Conseil d'administration de la Coupe Hopman est actuellement en cours de revue de sa stratégie et des options pour l'accueil de la Coupe en 2021.

ARBITRAGE

Ecoles d'arbitrage de l'ITF

Au centre de la stratégie de l'équipe d'arbitrage de l'ITF en 2019 se trouve toujours le développement et la formation des officiels dans toutes les régions. Avec ceci en vue, et en travaillant en étroite collaboration avec les principaux intéressés et les officiers de l'ITF dans les régions, l'équipe a tenu un certain nombre d'écoles dans des marchés clés.

Le nombre total et la répartition par régions des écoles prévues pour 2019 sont les suivants:

Ecoles tenues et prévues en 2019

	LEVEL 1	LEVEL 2	LEVEL 3	TOTAL
EUROPE		2	1	3
AFRIQUE	1	1		2
ASIE/OCEANIE		2	1	3
AMERIQUE DU NORD		1		1
AMERIQUE CENTRALE/DU SUD	1			1
			TOTAL	10

The nombre d'officiels qualifiés de l'ITF s'élevait en juillet 2019 à 1456. La répartition par badges et par régions se trouve ci-dessous, en tenant compte que certains arbitres sont titulaires de multiples qualifications:

REGION/BADGE	VERT	BLANC	BRONZE	ARGENT	OR	TOTAL
EUROPE	0	547	92	137	100	876
ASIE	0	254	28	23	13	318
OCEANIE	0	35	7	13	10	65
AFRIQUE	28	134	15	14	4	195
AMERIQUE DU NORD (USA+CAN)	0	79	21	22	19	141
AMERIQUE CENTRALE	5	40	1	2	1	49
AMERIQUE DU SUD	34	87	20	19	11	171
TOTAUX	62	1176	184	230	158	1810

Depuis la création du Programme de Qualification en 2012, le nombre total d'arbitres à badges verts s'élève maintenant à 62. Un tout petit peu plus de 50% de ces officiels viennent de pays hispanophones d'Amérique du centre et du sud et le reste de pays francophones d'Afrique.

Séminaires de recyclage et écoles nationales

En ligne avec ITF2024, pour faciliter le développement des arbitres à travers le monde, de nombreuses écoles au niveau national & des séminaires de formation ont pris place en collaboration avec les Fédérations nationales et organisées par les Officiers de l'arbitrage régionaux de l'ITF. Les activités se sont déroulées en Amérique du centre et du sud, précisément au Pérou et en République Dominicaine; en Inde, aux Pays-Bas, en Macédoine et au Nigeria.

Une école de niveau national s'est tenue à Colombo, au Sri Lanka, menée par l'officier d'arbitrage régional de l'ITF pour l'Asie, en coopération avec la Fédération de Tennis du Sri Lanka. Plus de 20 personnes de tous âges y ont pris part et le cours a couvert divers sujets. A la fin de l'école, l'Officier

régional a rencontré la SLTA pour présenter son rapport et discuter d'un parcours d'avenir pour les personnes ayant suivi le cours.

Une troisième mise à jour sur l'arbitrage en milieu d'année a eu lieu cette année pendant les Championnats de Wimbledon; des représentants de l'ATP, de la WTA, des tournois de Grand Chelem et de l'ITF ont rencontré 170 arbitres. Le point fort de la séance d'information de cette année a été l'invité spécial David Coope (Arbitre britannique de Première ligue), invité pour parler de sa carrière et décrire une journée de la vie d'un arbitre de football; surmonter erreurs, évaluations, communication, prises de décision et divers autres sujets.

Portail de l'Arbitrage de l'ITF/Education des arbitres de l'ITF

Poursuivant la procédure mise en place l'année dernière et pour ITF2024, tous les arbitres, certifiés ou non, officiant à des épreuves du Circuit Pro, sont tenus de regarder et de comprendre le Programme de Protection de l'Intégrité du Tennis et d'adopter les règlements du Code antidopage et anti-corrupcion. Les Directeurs nationaux de l'arbitrage ont également accès à ce portail et doivent agréer de faire de même.

Le portail d'éducation des arbitres de l'ITF continue à s'étendre et comporte une quantité d'informations pour éduquer les arbitres, y compris les derniers changements de règles et mises à jour récentes des procédures ainsi que divers tests et cours d'enseignement. Ce portail est devenu un outil de communication intégral des arbitres de tous niveaux.

Comme les années précédentes, le test à livre ouvert de 2019 a été mis à la disposition des arbitres pour qu'ils envoient leurs réponses par le biais du Portail de l'Arbitrage de l'ITF. Le nombre de réponses correctes requis en 2018 était fixé par les membres du programme de certification Conjoint à 8 pour tous les arbitres internationaux et à 7 pour les Badges blancs et verts.

95,89% de tous les arbitres certifiés ont obtenu une note de passage de huit ou plus.

Cette année, en plus du test à livre ouvert annuel pour tous les officiels qualifiés nous avons introduit un test à livre ouvert pour tous les arbitres à badge d'argent ou d'or. Ce test d'arbitrage à livre ouvert n'a qu'une fonction de formation et n'est pas obligatoire.

Cette année a vu l'introduction des examens en ligne à l'école de niveau 2 en Géorgie où les étudiants ont utilisé le Portail de l'Arbitrage de l'ITF et passé tous les examens en ligne. Le système a bien fonctionné et reçu des évaluations positives de la part des enseignants comme des étudiants. Il est prévu de l'utiliser dans la prochaine école de niveau 2 qui aura lieu en Grande-Bretagne.

Formulaires d'évaluation

Les formulaires d'évaluation de 2019 sont prêts et ont été placés sur le Portail de l'Arbitrage de l'ITF. Il y a maintenant des formulaires séparés avec des critères différents pour [Juges de chaise or & argent] et [Juges de chaise de catégories bronze, blanc, vert & nationaux]

Tokyo 2020 – Dépôts de candidature des Officiels

Les démarches à suivre pour le dépôt des candidatures pour Tokyo 2020 sont situées sur le Portail de l'Arbitrage de l'ITF depuis mai; nous avons reçu un peu moins de 850 candidatures de Juges de Ligne pour les Jeux Olympiques et environ 775 pour les Jeux Paralympiques.

Les sélections définitives seront annoncées en août.

SCIENCE & TECHNIQUE

Maintenir les plus hauts niveaux d'intégrité, de gouvernance et de transparence est une priorité stratégique clé d'ITF2024. En vue de contribuer à cet objectif, le département de la Science et Technique a pour objectifs de rendre le sport à la fois sans danger et honnête, en protégeant la nature du jeu, en encourageant les innovations et améliorations qui réduisent les risques de blessures et de maladies et en identifiant et répandant les bénéfices du tennis sur la santé.

Le rapport annuel du département sur l'Etat du Jeu (ci-joint) aide à protéger la nature du tennis en identifiant et en analysant les facteurs définissant l'essence du sport, et, là où nécessaire, en utilisant cette information pour proposer des changements de politique/règles. Ses programmes de certification et ses tests régulateurs (tels que la mesure de la vitesse des courts des compétitions par équipes de l'ITF) aident également à protéger la nature du tennis tout en encourageant l'innovation et des améliorations dans le sport, en permettant le développement et l'usage de nouveaux produits. Pour rendre le sport plus sûr, le département coordonne les recherches afin de produire des règlements et guides sur les aspects scientifiques et médicaux du sport.

Programmes d'homologation, classification et reconnaissance de l'ITF

Les tests d'homologation des balles pour 2019 ont débuté le 1^{er} juin 2018. Au moment de la rédaction du rapport, 281 marques en tout sont homologuées pour le jeu conformément aux Règles du Tennis, y compris 85 marques pour stades 1, 2 et 3. Le programme de classification de vitesse des courts de l'ITF comprend 340 produits de surfaces de courts et l'ITF en a homologué 91 deux étoiles et 61 une étoile à travers le monde. Les tendances historiques des trois programmes sont présentées dans les figures 1, 2 et 3.

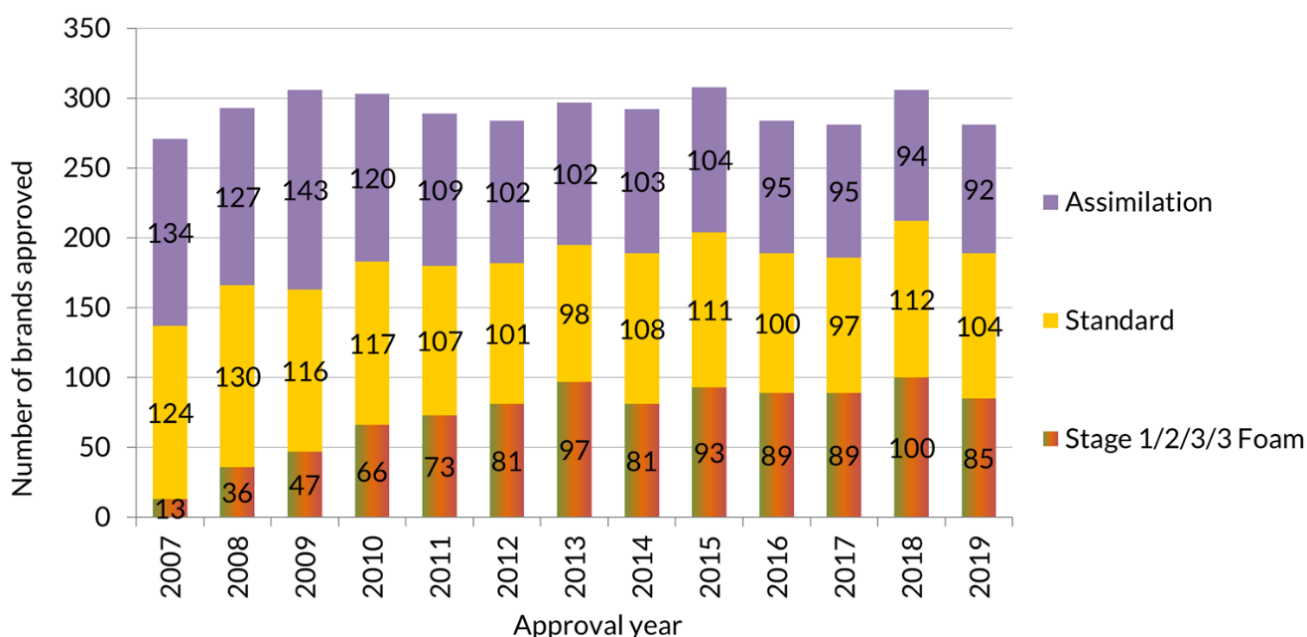

Figure 1. Nombre et types de balles des marques homologuées par l'ITF depuis 2007. L'année est celle du test (ex. 2019 = balles testées en 2018 et homologuées en 2019).

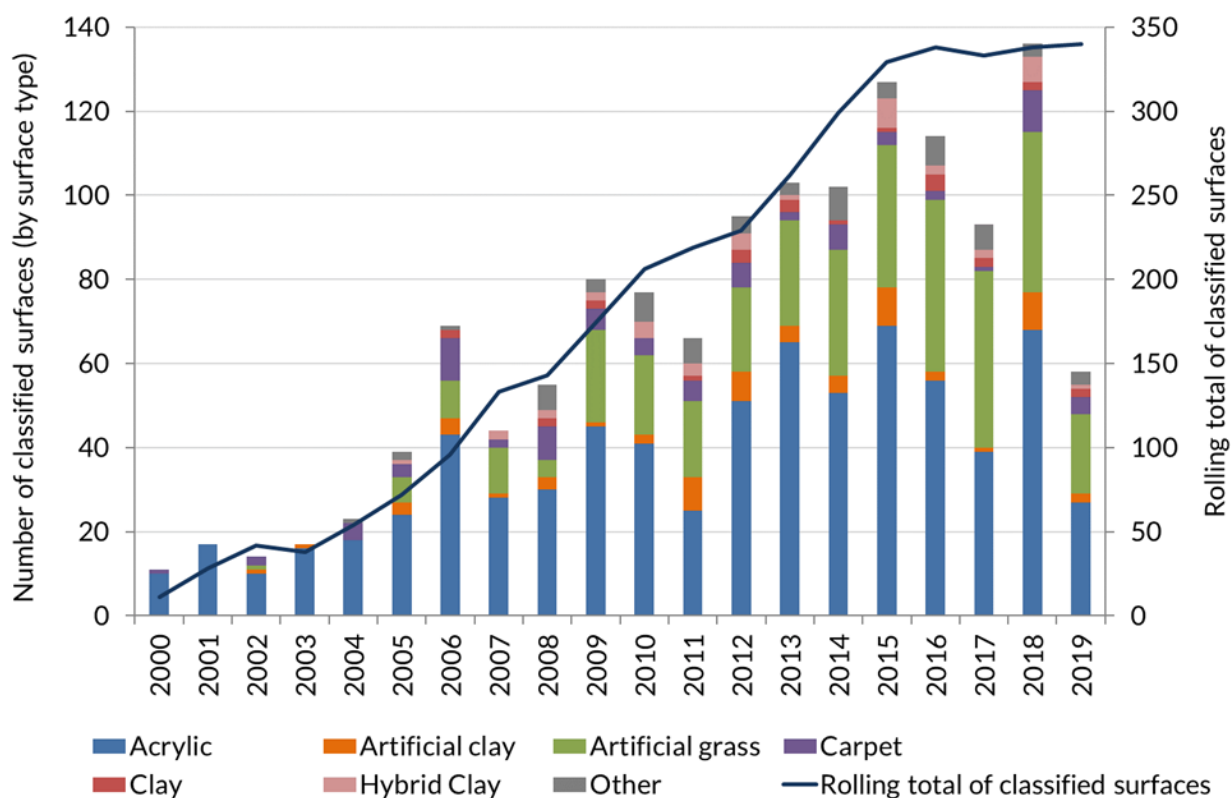

Figure 2. Le nombre de surfaces classées par type de surfaces (colonnes) et le total des surfaces classées (ligne) depuis le début du programme de classification. Les données pour chaque année sont notées à la fin de l'année (hormis année en cours).

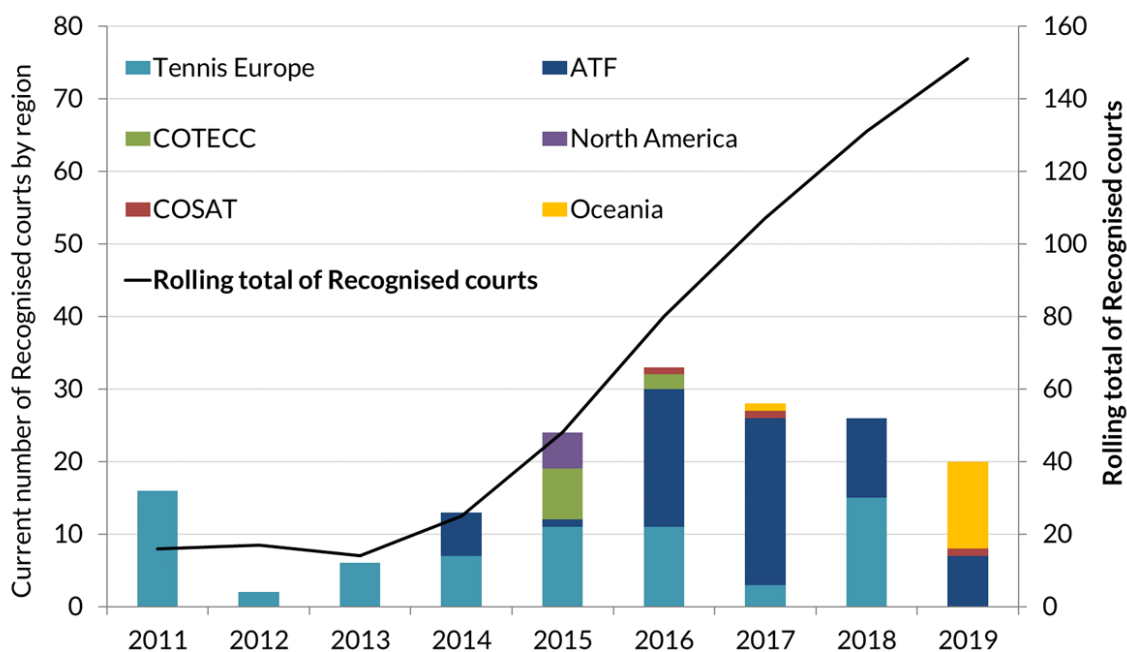

Figure 3. Nombre de courts homologués par l'ITF par location (Fédération régionale) chaque année depuis le début du programme. Les données de chaque année ont été notées à la fin de l'année (hormis année en cours).

Centre technique de l'ITF

Il y a actuellement 22 produits technologiques pour l'analyse des joueurs (PAT) qui sont homologués et disponibles pour les joueurs et organisateurs de tournois comme pouvant être utilisés dans des matchs se jouant en respect des Règles du Tennis.

Des tests de vélocité des courts et d'Hawk-Eye pour les deux premiers tours de Fed Cup et au tour de qualification pour la Coupe Davis ont été effectués dans les pays suivants: Australie, Belgique, Chine, République Tchèque, Allemagne, Grande-Bretagne, Japon, Kazakhstan, Lettonie et Ouzbékistan et USA (17 rencontres en tout jusqu'à présent).

Le Centre technique a conservé son certificat de gestion de la qualité ISO 9001:2015 après une inspection du 'British Standards Institute' en février.

La première réunion de la Commission Technique a eu lieu en mars. La discussion a porté sur l'introduction de la revue assistée par vidéo (VAR) au jeu, les développements concernant les systèmes d'appels de ligne, et l'utilisation de produits classifiés dans les compétitions ITF par équipes.

Les réunions annuelles de la Fondation ITF avec les fabricants de raquettes, balles et revêtements de court ont eu lieu en juillet. Les Membres ont discuté la manière dont l'ITF pourrait travailler avec l'industrie pour réduire l'impact sur l'environnement des équipements de tennis et donc rendre le sport plus écologique.

Science & Médecine du sport

La première réunion de la Commission Science & Médecine du Sport s'est tenue en juin. La Commission a discuté des conclusions de la réunion de consensus de la veille sur les définitions de blessures et maladies. Des informations concernant le projet pilote de surveillance des blessures ont été communiquées, y compris une démonstration des formulaires et tableaux utilisés pour capter et présenter les informations des épreuves ITF d'ITF World Tennis Tour W80 et W100. Les indices de stress causé par la chaleur et les mesures préventives, par ex. stratégies de rafraîchissement, ont également été discutées en préparation pour Tokyo 2020, où des conditions de grande chaleur pourraient se produire durant les épreuves de tennis des Jeux Olympiques et Paralympiques.

Etat du jeu en 2018

Introduction

En ordre de remplir sa mission de protéger la nature du tennis et d'encourager innovation et progrès, le Centre Technique de l'ITF quantifie les paramètres décrivant l'essence du sport au niveau de l'élite, et qui constituent ainsi 'l'état du jeu'. Cette revue annuelle consiste en une analyse des joueurs, de leur équipement et de leur interaction les uns sur les autres qui changent avec le temps, pour analyser l'impact de ces changements sur le jeu et examiner les mérites de toute contre mesure nécessaire.

Les citations suivantes datent d'il y a vingt ans, mais elles restent applicables et donnent un contexte à l'intention derrière le rapport sur l'état du jeu :

« Je pense que vous devez considérer l'état des choses dans dix ans d'ici. J'ai vu des chiffres qui montrent que dans une grande finale de l'année dernière, 54% des points étaient achevés après les deux premiers coups. Je ne pense pas que ce soit joli à voir »
Ivan Lendl

« Les grands types ont un avantage Il ne faudrait pas avoir peur de changer les règles s'il arrivait que 90% des 50 meilleurs faisaient plus de 6'6' (198 cm) et qu'on perdait de la finesse »
John Newcombe

Les quatre mesures suivantes sont considérées comme étant les principales caractéristiques du jeu pour le plaisir des spectateurs et influençant la satisfaction et le plaisir des joueurs.

- La *longueur des points* se mesure par le nombre de coups frappés dans un point. Un match consistant surtout en points très courts est indésirable car il réduit le jeu à un concours de services. Inversement, un match comprenant trop de très longs points peut devenir ennuyeux. La longueur des points est liée à la dominance du service, l'habileté (relative) des joueurs et leurs tactiques, et à la vitesse de la balle.
- La *qualité des points* est définie par le 'style' du jeu, comprenant le positionnement des joueurs sur le court (ex. proximité du filet ou lignes de fonds et de côtés), le choix de coups et la fréquence des coups gagnants et des erreurs.
- La *longueur d'un set* se mesure par le nombre de points dans un set, et dépend du nombre de points dans un jeu et de jeux dans une manche. Si le serveur domine, les points et les jeux seront courts mais il y aura tendance à avoir plus de jeux dans la manche puisqu'aucun des joueurs ne peut faire une rupture de service. Si l'un des joueurs est nettement supérieur, les jeux comme les manches seront courts.
- La *qualité des sets* est déterminée par la proportion de points importants dans le set (ex. des points qui affectent fortement l'issue du match, comme par exemple, les points de break). Donc la qualité de la manche dépend aussi de la dominance du serveur et de l'habileté relative des joueurs.

Ce rapport se concentre sur la longueur des points et examine les facteurs qui influencent la longueur des points, les changements observés sur une période de temps et le besoin de les régler si cela est jugé nécessaire.

Longueur Des Points

La durée des points dépend de la dominance au service. A l'extrême, un service gagnant a une longueur de point de 1. Un service réussi et volée a une longueur de point de 3. Il y a une relation inverse entre la longueur d'un point et l'impact du service sur le résultat, comme montré dans la figure 1. Comprendre le retour éventuel d'un service (soit la probabilité qu'il sera retourné correctement 'in') permet de prédire la longueur d'un point.

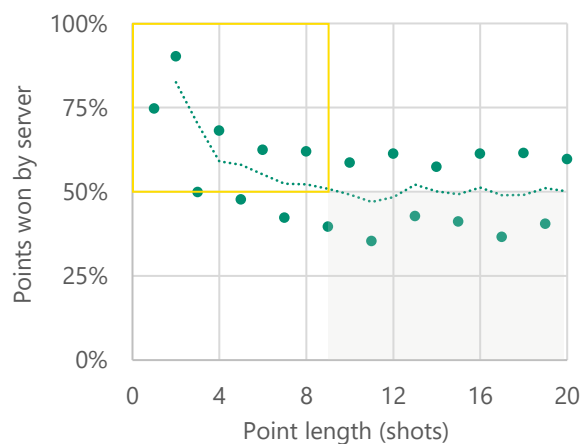

Figure 1. Pourcentage de points gagnés par le serveur contre longueur des points dans une sélection de matchs de Coupe Davis. La ligne en pointillés est une moyenne fluctuante de deux périodes.

Possibilité de retour du service

Une analyse de près de 40 000 services de joueurs de matchs de Coupe Davis sur des courts d'acrylique et de gazon les sept dernières années a été effectuée pour identifier les facteurs déterminant la possibilité de leur retour¹. Les services se rassemblent en 80 groupes de caractéristiques similaires, basées sur 305 aspects de trajectoires (ex. hauteur de l'impact, vitesse initiale). Cette méthode crée un continuum de possibilité de retour de service (à partir des résultats binaires de 'retourné' ou 'non retourné'). En faisant cette analyse, les facteurs associés à une possibilité des retour haute/basse ont pu être isolés. La Figure 2 montre la possibilité de retour de chaque groupement de services. Les scores de possibilité de retour de ces groupement variaient de 22% (c'est-à-dire que les types de services de ce groupement avaient une faible chance d'être retournés) à 88%.

¹ La même analyse sera appliquée aux services des joueuses de la Fed Cup.

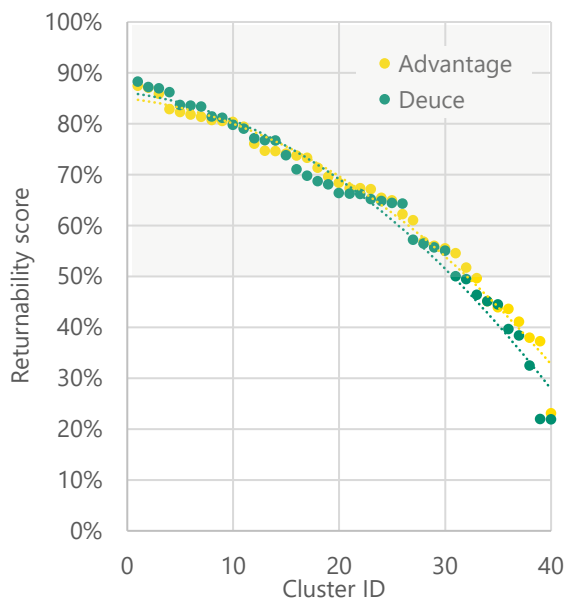

Figure 2. Scores de possibilité de retour pour chacune des 40 séries de service pour le court à l'égalité (vert) et le court à l'avantage (jaune).

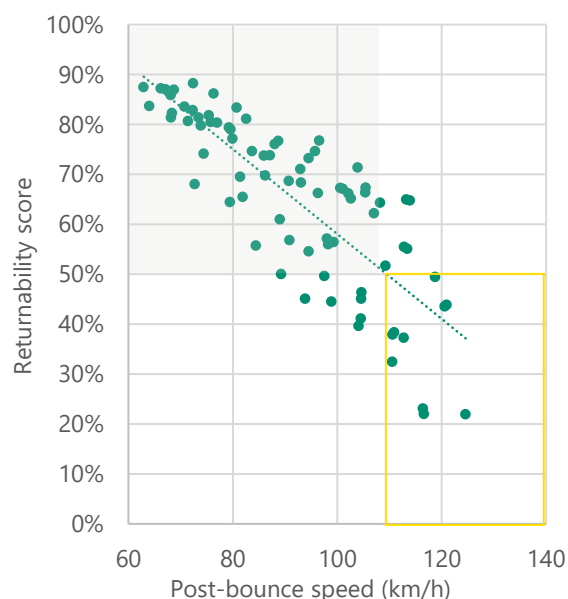

Figure 3. Scores de possibilité de retour pour chacune des 80 séries de service par rapport à la vitesse après le rebondissement

Trois facteurs clés ont été identifiés en utilisant un angle d'analyse des services régressif: angle du service (ex. L'angle entre la direction du service et la position du receveur), proximité du point de rebondissement de la balle d'une longue ligne (ligne de côté ou ligne de centre du service), et la vitesse de la balle après le rebondissement. La Figure 3 montre une corrélation linéaire négative entre la vitesse après le rebondissement et la possibilité de retour: si la vitesse après le retour augmente d'1 km/h la possibilité de retour diminue de près d'1%. Au-delà d'une vitesse après le rebondissement de 110 km/h, le taux de possibilité de retour tend à tomber en dessous de 50%. Un receveur face à un service à haute vitesse de rebondissement a moins de temps pour réagir et doit contrôler la vitesse de la balle arrivante. plusieurs variantes peuvent contribuer à accroître la vitesse après le rebondissement, dont une plus grande vitesse de service, une balle plus petite (générant moins de friction) et une classification de la vitesse du court plus grande (CPR). Un écart d'1 km/h de la vitesse après le rebondissement est équivalent à environ 2 points du CPR.

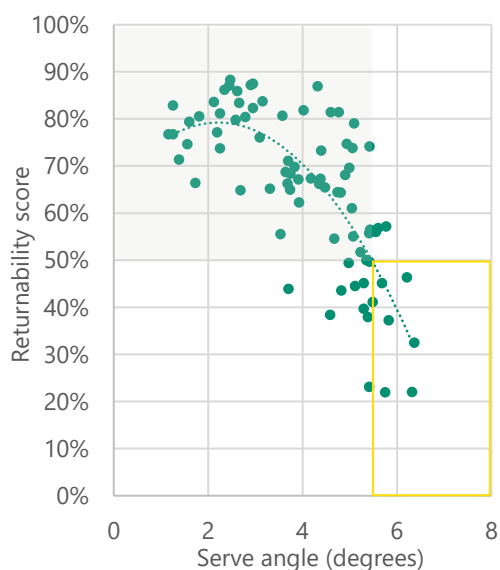

Figure 4. Scores de possibilité de retour pour chacun des 80 groupements de services par rapport à l'angle du service.

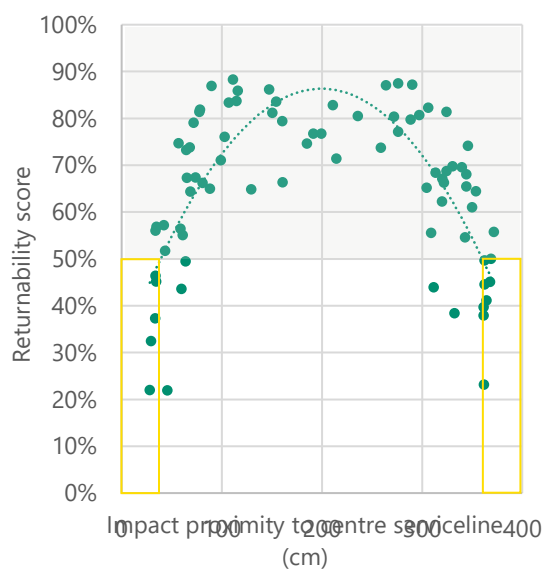

Figure 5. Scores de possibilité de retour pour chacun des 80 groupements de services par rapport à la proximité de l'impact du centre de la ligne de service.

La Figure 4 montre une relation non linéaire entre l'angle du service et la possibilité de retour. Un receveur face à un service avec un angle de service plus grand doit se déplacer plus loin pour atteindre la balle (et a donc moins de temps pour jouer son coup). En dessous d'un angle de service d'environ 3 degrés, il n'y a pas beaucoup d'effet de l'angle du service sur la possibilité de retour, mais au-dessus de 3 degrés la diminution de la possibilité de retour est forte. Au-dessus de 5,5 degrés, le score de possibilité de retour tend à passer en dessous de 50%. La Figure 5 fait effet d'une relation non linéaire entre la proximité du point de rebondissement d'une longue ligne et la possibilité de retour. La possibilité de retour est plus basse quand la balle tombe près d'une longue ligne (à moins de 40 cm). Normalement les receveurs se tiennent près du milieu des courts à l'avantage ou à égalité. Ils ont donc moins de temps pour effectuer leur retour quand la balle de service rebondit près du centre de la ligne de service ou la ligne de côté. Des services larges ont normalement un plus grand angle de service et la balle tombe plus près de la ligne de côté, ce qui diminue la possibilité de leur retour (à condition qu'ils ne soient pas trop lents).

Quand un serveur exploite tous ces trois facteurs déterminants critiques, les services ont très peu de possibilités de retours. Les 'Super-services' ont une vitesse de rebondissement d'au moins 110 km/h, un angle de service d'au moins 5,5 degrés et une proximité du centre de la ligne de service de 40 cm, ou moins. La possibilité de retour de ces services est de 20%, soit un service sur cinq, ce qui est suffisant pour gagner aisément un jeu de service si cela est effectué de manière consistante.

Analyse du joueur

La Figure 6 montre une corrélation linéaire positive entre la vitesse du premier service et la taille du joueur. Les joueurs les plus grands ont normalement une plus grande envergure de bras, ce qui produit une plus grande vitesse de la tête de la raquette (pour une vitesse constante), et par conséquent un service plus rapide. La Figure 7 montre une corrélation linéaire positive entre la vitesse après le rebondissement et la taille en hauteur du joueur: des services plus rapides effectués par des joueurs plus grands produisent des vitesses après le rebondissement plus élevées. Bien que la vitesse des services ne puisse pas être contrôlée, la vitesse après le rebondissement peut être réduite en utilisant une balle plus grosse et/ou une surface plus lente.

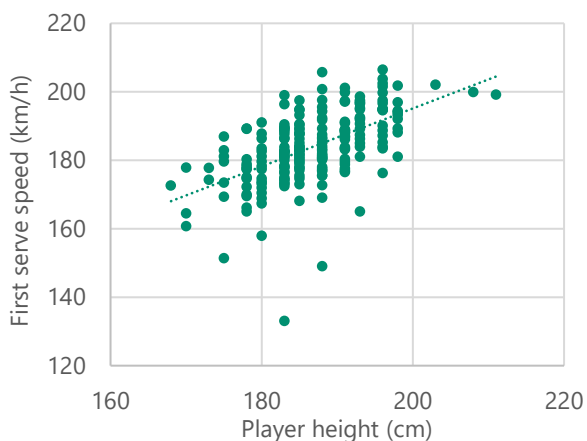

Figure 6. Vitesse moyenne du premier service par rapport à la taille du joueur.

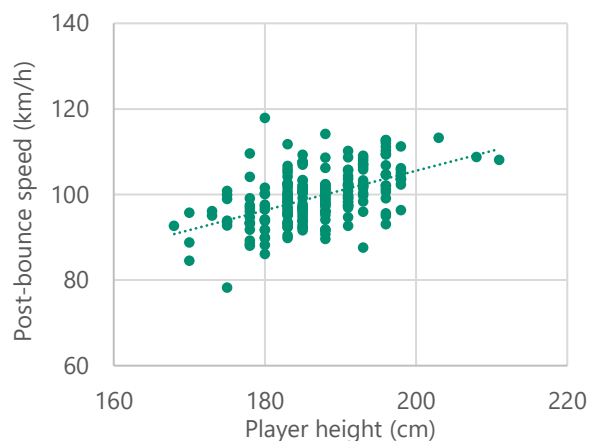

Figure 7. Vitesse moyenne après rebondissement par rapport à la taille du joueur.

La Figure 8 montre que les tailles moyennes des 50 meilleurs femmes et hommes a augmenté de 2 cm et de 3 cm respectivement depuis 2002. Cette augmentation de la taille moyenne des hommes est due au nombre de joueurs actuellement actifs qui font plus de 200 cm de hauteur (avant 2007 il n'y en avait aucun) et une augmentation générale de la taille de la taille des 50 joueurs (voir figure 9). En 2002, les 50 meilleures joueuses faisaient 12 cm de moins, en moyenne, que leurs contreparties masculines. Cette différence est restée relativement stable est maintenant de 13 cm. La femme la plus grande parmi les 50 meilleures actuellement fait la même taille que la moyenne des 50 meilleurs joueurs masculins (188 cm).

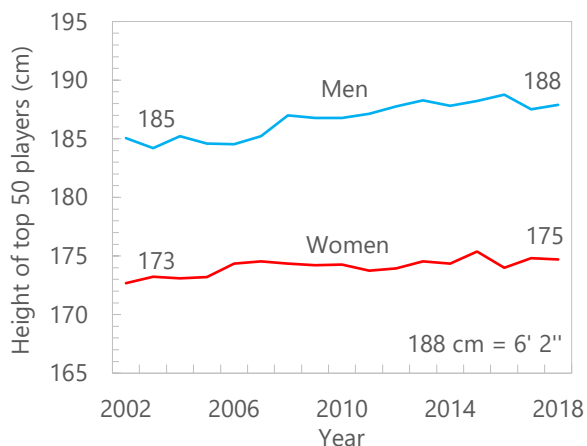

Figure 8. Taille moyenne des 50 meilleures joueuses (rouge) et joueurs (bleu).

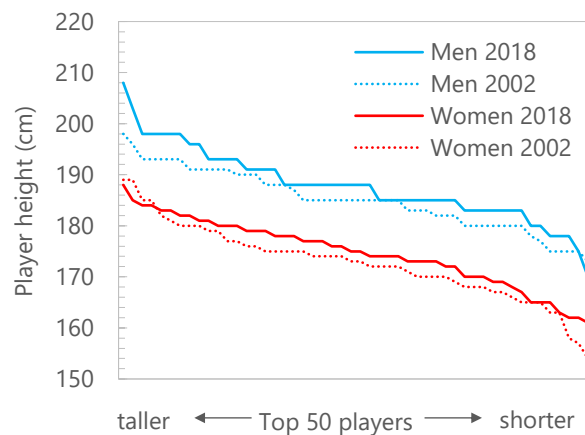

Figure 9. Tailles individuelles des 50 meilleures joueuses (rouge) et joueurs (bleu) de 2002 à 2018.

Pour résumer, les joueurs les plus grands ont l'avantage sur les joueurs de plus petite taille, parce que leur hauteur additionnelle leur permet de servir plus vite, et plusieurs d'entre eux ont atteint le rang de 50 meilleurs joueurs (peut-être à cause de cet avantage). La taille des joueurs ne peut pas être limitée, mais l'avantage que cela leur donne en vitesse de service peut éventuellement être tempéré en effectuant des changements pour réduire la vitesse après le rebondissement. Les joueurs de plus petite taille ont moins de chance d'être affectés par ces changements car ils tendent généralement à servir plus lentement en premier lieu.

Analyse longitudinale

Les tournois de Grand Chelem sont un instrument de mesure appréciable pour évaluer les changements longitudinaux du sport comme ils ont constamment de longs matchs, incluent une grande variété de types de surfaces (avec diverses vitesses de courts) et influencent les vues de nombreuses personnes sur le jeu grâce à leur profil élevé. Une analyse des possibilités retours de coups et de longueur de points dans ces compétitions n'est pas possible actuellement par manque de données. En l'absence de celles-ci, d'autres mesures, telles que le taux d'aces et les points de service gagnés, sont utilisées à la place.

La Figure 10 montre que, à l'exception de l'Open d'Australie, les cas d'aces dans les Grands Chelems restent stables. Un nombre élevé d'aces contribue à réduire la possibilité de retour du service. Les taux d'aces à Wimbledon ont été en gros le double de ceux de Roland Garros. Ceci prouve l'influence de la vitesse du court, puisque le gazon a le CPR le plus élevé des surfaces des Grands Chelems et la terre battue le plus bas. Durant toute la période analysée, les hommes ont servi des aces deux fois plus souvent que les femmes. Ceci semble suggérer que les points étaient généralement plus courts à Wimbledon qu'à Roland Garros et que les points étaient plus courts pour les homes que pour les femmes.

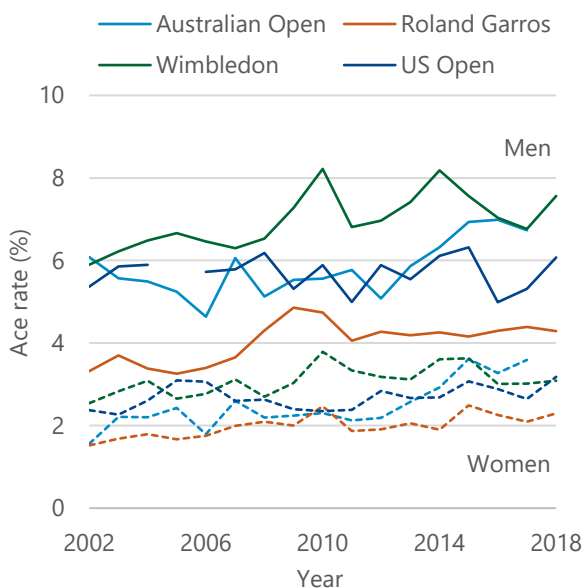

Figure 10. Pourcentage d'aces par service dans les matchs de simple des Grands Chelems.

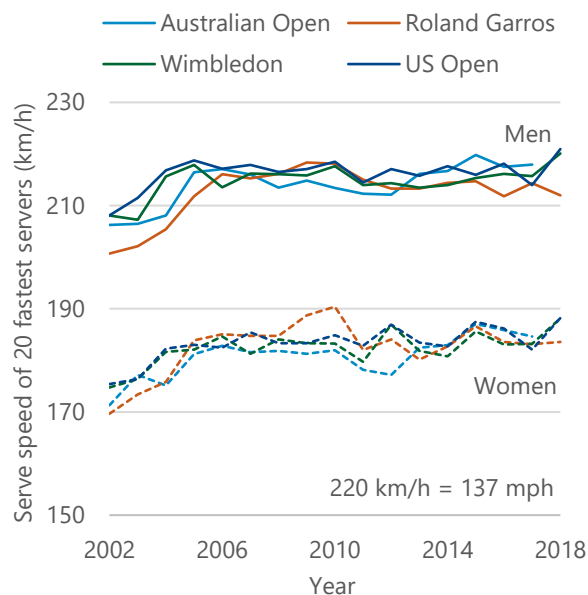

Figure 11. Vitesse de service moyenne pour les 20 serveurs les plus rapides dans des matchs de simple de Grand Chelem.

L'analyse des vitesses de service dans les épreuves de Grands Chelems révèlent que les services les plus rapides des 20 joueurs et joueuses les plus rapides au service ont augmenté depuis 2002 (voir figure 11). Cependant, la plus grande partie de cette augmentation s'est produite de 2002 à 2005. Dans les dix dernières années, les 20 joueurs les plus rapides au service ont servi, en moyenne à 215 km/h pour les hommes et 185 km/h pour les femmes.

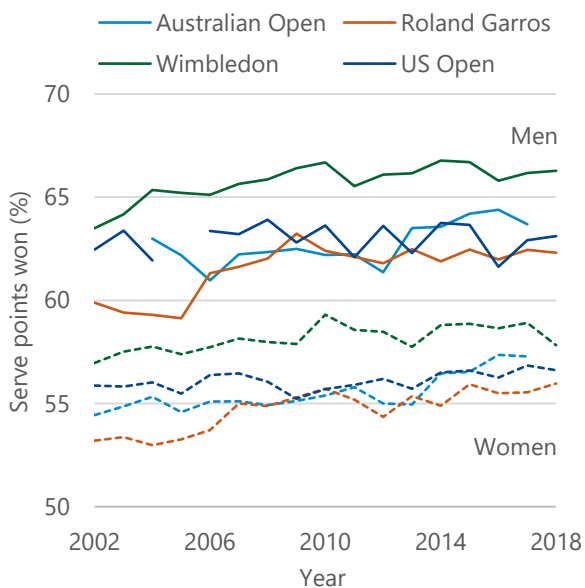

Figure 12. Pourcentage de points gagnés au service dans des matchs de simple de Grand Chelem.

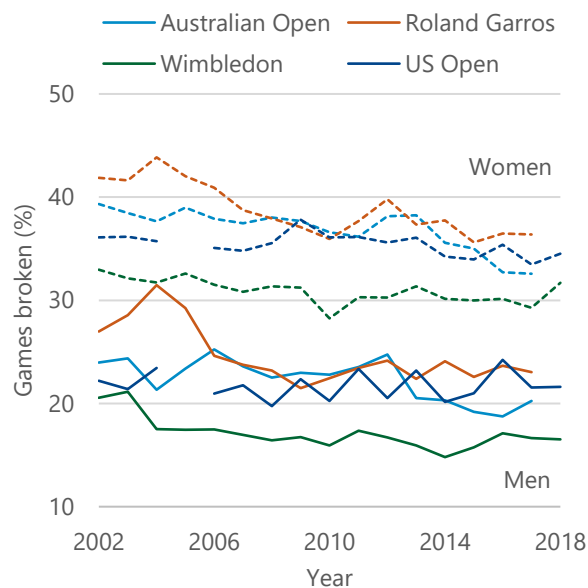

Figure 13. Pourcentage de bris de jeux dans des matchs de simple de Grand Chelem

La Figure 12 montre que les points gagnés par le serveur augmentent généralement avec le temps et sont les plus nombreux à Wimbledon. Il est donc probable que la possibilité de retour des services à Wimbledon est aussi la plus basse (comme indiqué par le grand nombre d'aces). Pourtant, bien que les aces servis à Roland Garros soient moins fréquents (figure 10), les points obtenus au service sont comparables à ceux de l'Open des US. Les points gagnés au service lors de l'Open d'Australie ont augmenté graduellement pour les hommes comme chez les femmes. Une explication possible pour cette tendance pourrait être un changement de vitesse des courts sur une période de temps, mais ceci n'a pas été vérifié. La Figure 15 montre le pourcentage de bris de jeux de service chaque année, la tendance à

la diminution étant en grande partie inverse du nombre de points obtenus au service. Le service est moins dominant dans le jeu féminin que dans le jeu masculin. Si la possibilité de retour du service est basse, la fréquence des bris de jeux est généralement basse aussi. Ces dix dernières années, le pourcentage de bris de jeux dans des matchs masculins est de moins de 25% pour tous les Grands Chelems et de moins de 20% à Wimbledon.

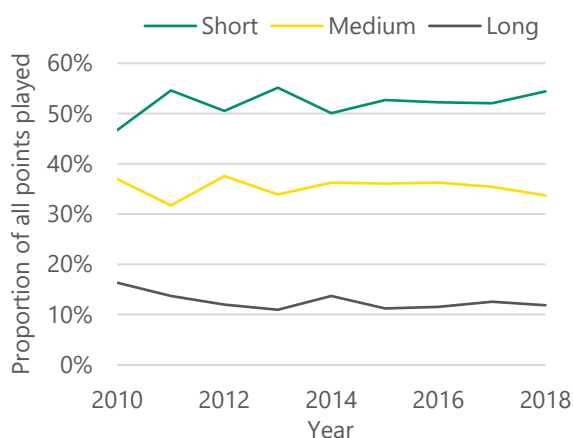

Figure 14. Pourcentage de points courts (moins de 4 coups), moyens (4-8 coups) et longs (plus de 8 coups) joués par des joueurs masculins dans une sélection de rencontres de Coupe Davis.

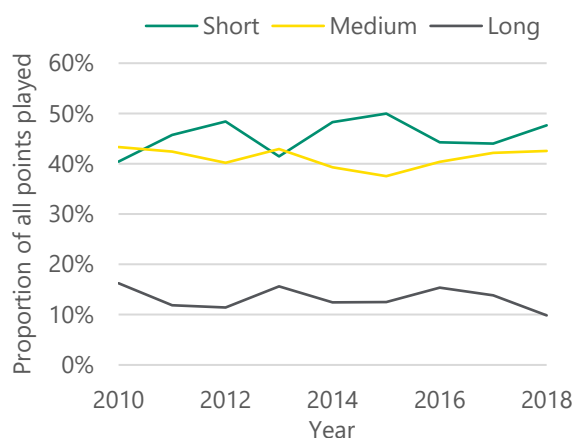

Figure 15. Pourcentage de points courts (moins de 4 coups), moyens (4-8 coups) et longs (plus de 8 coups) joués par des joueuses dans une sélection de rencontres de Fed Cup.

La Figure 14 montre que typiquement plus de la moitié des points dans les rencontres de Coupe Davis sélectionnées étaient 'courts' (moins de 4 coups) et seulement un peu plus de 10% 'longs' (plus de 8 coups). Dans la Fed Cup il y avait moins de points courts et plus de points de longueur moyenne (4-8 coups), comme illustré dans la figure 15. Ceci est consistant avec la différence de longueur des points entre les hommes et les femmes prévue pour les Grands Chelems. Il n'y avait pas de tendance notable d'augmentation ou de diminution de la longueur des points dans l'une ou l'autre des compétitions ces huit dernières années. Si l'on accepte que des points courts sont indésirables, il serait possible d'établir un indicateur de danger à un niveau donné. Par exemple, si la proportion de points courts venait à dépasser ce niveau plusieurs années de suite, des mesures pourraient être prises pour réduire l'incidence de points courts. Par exemple, on pourrait introduire des règlements pour augmenter la possibilité de retour du service. Celles-ci pourraient inclure l'utilisation de courts plus lents et/ou de balles plus grosses. Autrement, la taille de la zone de service pourrait être réduite en créant des 'lignes de service de côté' (voir figure 16). Cette modification est plus radicale mais ne concernerait que la possibilité de retour des services sans affecter les autres coups (qui seraient en revanche concernées si la taille des balles était élargie).

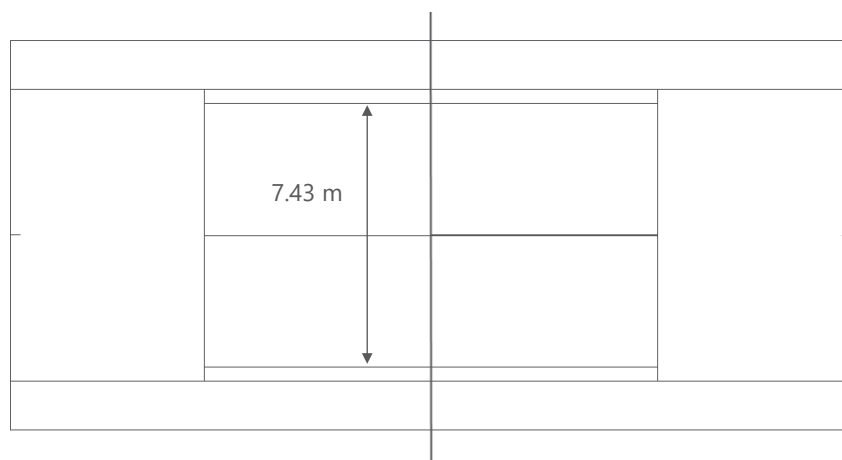

Figure 16. marques de court avec introduction de lignes de service de côté, de chaque côté de la ligne de service centrale et qui y sont parallèles à 7,43 m de distance l'une de l'autre.

Conclusion

La longueur des points est une mesure clé de la nature du jeu. Trop de points courts est généralement jugé peu attrayant. Une possibilité de retour du service basse peut mener à des points courts, elle doit donc être surveillée et comprise. La possibilité de retour du service est fortement liée à la vitesse après le rebondissement, à l'angle de service et à la proximité du rebondissement de la ligne de service centrale ou latérale. Les joueurs de grande taille servant généralement plus vite que les moins grands produisent donc des vitesses après rebondissement plus grandes, des possibilités de retour moindres et en conséquence des points plus courts. L'excès de vitesse après le rebondissement de ces joueurs peut être réduite pour augmenter la possibilité de retour du service, en utilisant un court plus lent et/ou des balles plus grosses. Un système d'alerte indiquant un nombre excessif de points courts pourrait être utilisé pour déterminer quand des règlements ou équipements pourraient être utilisés pour contrer l'augmentation des points les plus courts. Une solution plus radicale serait de réduire les dimensions de l'aire de service pour augmenter la possibilité de retour des services sans modifier la vitesse des coups suivants.

PROGRAMME ANTIDOPAGE DU TENNIS ET PROGRAMME ANTI-CORRUPTION DU TENNIS

Programme Antidopage du Tennis (le “Programme”, ou “TADP”)

L’ITF gère et appliqué le Programme au nom de tout le tennis professionnel. Le nombre total de spécimens recueillis dans le cadre du Programme jusqu’à 2018 inclus apparaît dans le graphique 1. Le Groupe de travail contre le dopage et le Conseil de révision indépendant se sont réunis en avril pour examiner le Programme de 2018 et la mise en vigueur du Programme de 2019, qui est entré en vigueur le 1^{er} janvier. A la fin de juin 2019, 3 774 spécimens avaient été recueillis.

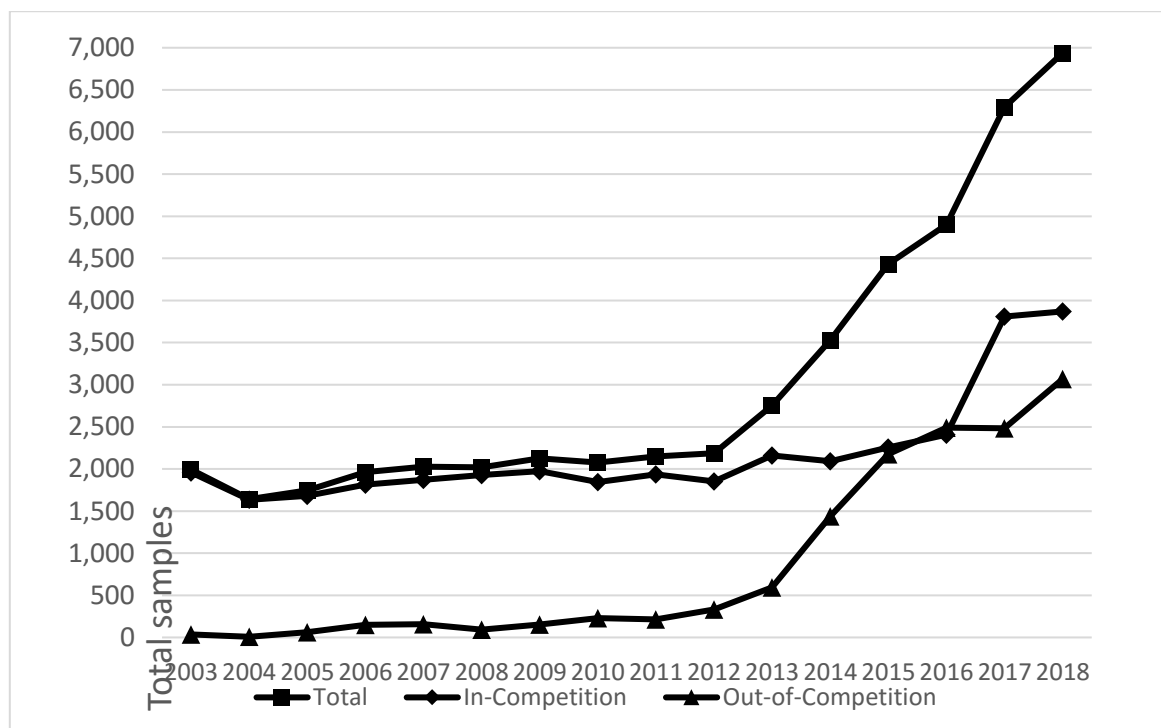

Figure 1. Spécimens recueillis sous le Programme (1991-2018).

Un total de 54 demandes d’Exemption pour Usage Thérapeutique (TUE) ont été reçues selon le Programme en 2019 jusqu’à présent, dont 50 ont été accordées et 4 refusées

Violations de la Règle Antidopage

Une décision prise conformément au Programme de 2019 avait été annoncée au moment de la rédaction de ce rapport. Un spécimen positif fourni par Aurore Felsenhart (BEL) le 4 février 2019 contenant du cannabis, stimulant non spécifié. Elle a donc été déclarée en infraction de la Règle antidopage conformément à l’Article 2.1 du Programme. En conséquence, une période d’inéligibilité de deux mois lui a été imposée rétrospectivement à partir du 29 mars, date à laquelle elle avait accepté volontairement une suspension provisoire.

Education

A la fin de juin 2019, 4 213 joueurs au total avaient complété le Module éducatif de l’ITF sur la connaissance de l’intégrité et 3 096 avaient téléchargé l’application du TADP. Diverses sessions éducatives en face à face ont eu lieu et des matériaux produits et distribués électroniquement en 2019.

Agence Mondiale Antidopage (“WADA”)

Le Programme a été soumis à une inspection de conformité conduite en personne par la WADA en mai 2019, selon les nouvelles Normes internationales de Conformité au Code. La WADA a effectué une inspection complète des tests, TUEs, éducation et protection des données personnelles. Le Programme a satisfait à toutes les exigences de conformité.

Programme Anti-Corruption du Tennis (le “Program”, ou “TACP”)

Le Conseil d'Intégrité du Tennis s'est réuni en janvier pour revoir le 'Program'. Cet organe a été remplacé par un Conseil de Supervision indépendant. (Voir Panel de Revue indépendant, ci-dessous), qui a tenu sa première réunion en juin.

Par rapport à la même période en 2019, le premier trimestre de 2019 se caractérise par:

- a. Une réduction de 45% des alertes de paris (le total représentant 0,12% des matchs professionnels 'pariables' joués durant cette période);
- b. Aucun changement des abus signalés dans les médias sociaux;
- c. Une augmentation de la présence de 'courtsiders' aux épreuves professionnelles de tennis.

Education

L'appli du TACP Program a été téléchargée 1 062 fois en 2019, 9 423 joueurs ont suivi le Programme de Protection de l'Intégrité du Tennis jusqu'à présent en 2019 (tous les chiffres jusqu'au 19 mai).

Délits de Corruption

Les pénalités suivantes ont été annoncées en 2019:

- a. Cristobal Saavedra-Corvalan (CHI) – suspension de deux ans et six mois et amende de \$8 000 pour manque de coopération avec une enquête de l'Unité d'Intégrité du Tennis.
- b. Emmanuel Ikakah (NIG) – suspension de six mois et amende de \$5 000 (dont trois mois et \$4 500 avec sursis) pour pari sur le tennis.
- c. Adimabua Iyrovbe (NIG) suspension de six mois et amende de \$5 000 (dont trois mois et \$4 500 avec sursis) pour pari sur le tennis.
- d. David Norfeldt (SWE) – suspension de huit mois (dont quatre avec sursis) et amende de \$6 000 pour pari sur le tennis.
- e. Mauricio Alvarez-Guzman (CHI) – barré à vie pour avoir fixé le résultat de matchs.
- f. Benjamin D'Hoe (BEL) – suspendu pour six mois (dont cinq avec sursis) et amende de \$3 000 (dont \$2 500 avec sursis) pour pari sur le tennis
- g. Miguel Tobon (COL) – suspension de douze mois et amende de \$26 000 pour vente de wild cards.
- h. Helen Ploskina (UKR) – interdiction à vie et amende de \$20000 pour 'match-fixing' et délits associés.
- i. Osman Torski (GER) – suspension de neuf mois (dont six avec sursis) pour avoir compromis le résultat d'un match.
- j. Henry Atseye (NIG) – suspension de trois ans et amende de \$5 000 pour avoir compromis le résultat d'un match et n'avoir pas signalé une approche de corruption et sa connaissance d'activité corruptive.

Panel de Revue indépendant (“IRP”)

Le rapport intérimaire de l'IRP a publié son rapport définitif. L'ITF a commencé à mettre en pratique les recommandations nécessaires. Il est probable que le Programme antidopage du tennis va fusionner avec le Programme Anti-corruption du Tennis pour former une nouvelle organisation d'intégrité indépendante.

INTEGRITE

Le Département de l'Intégrité de l'ITF vise à devenir le leader mondial en matière d'intégrité et agit en poursuite des objectifs d'ITF2024 pour atteindre les plus hauts niveaux d'intégrité, gouvernance et transparence.

Règles du Tennis

Le Comité des Règles du Tennis s'est réuni deux fois en 2019. Parmi les sujets abordés, des écarts temporaires à la Règle 30 (Coaching) ont été accordés à Tennis Australia et à la Fédération de tennis des USA pour autoriser le coaching durant les matchs à l'Open d'Australie de 2019 et l'Open des USA de 2019 respectivement. Le Comité des Règles du Tennis a recommandé un amendement permanent de la Règle 29 (Jeu continu), qui, (si approuvé) rallongerait la période de temps maximum entre les points de 20 secondes à 25 secondes.

Le Comité des Règles du Tennis a suivi ses priorités stratégiques avec la revue de la Règle 30 (Coaching), de l'utilisation de la technologie pour le tennis, engageant les Fédérations nationales à prendre part au processus de révision des Règles du Tennis et en développant des matériaux qui faciliteront l'accès aux Règles du Tennis.

Constitution de l'ITF

Le Comité constitutionnel s'est réuni une fois en 2019, et une série de questions concernant la gouvernance ont été soulevées. Celles-ci comportaient des amendements éventuels de la Constitution, des demandes de changements de nombres d'actions et les résolutions à présenter lors de cette AGA.

Le Comité constitutionnel a également discuté d'une révision plus large de la Constitution de l'ITF. Ceci devra recevoir l'approbation du Conseil d'administration avant d'engager une consultation avec les nations et les régions.

Résolution des litiges

Le processus de résolution des litiges a été révisé et continue à traiter de diverses questions. Les chiffres concernant les cas entendus en 2018 sous ce processus de résolution des litiges modifié se trouvent dans le tableau ci-dessous:

	Coupe Davis/Fed Cup	Circuits ITF
Jury d'adjudication interne		
Demandes d'éligibilité applications	17 (17 accordées)	22 (12 accordées; 10 refusées)
Appels contre délits d'inscriptions	N/A	60 (40 maintenus, 20 rejetés)
Appels contre infractions sur le site	N/A	33 (11 maintenus, 22 rejetés)
Infractions contre les personnes	0	N/A
Divers	20*	0
Arbitrage (badges blancs/verts)	N/A	2
Tribunal indépendant		
Infractions graves	0	22 (16 décisions agréées; 5 non poursuivies; 1 en cours)
Infractions contre les personnes	N/A	2 (1 agréée; 1 en cours)
Infractions des tournois	N/A	0
Appels contre délits sur le site	3 (1 hors délais, 2 rejetés)	N/A
Appels contre décisions de l'IAP	1 (1 rejeté)	2 (2 rejetés)
Autres	3** (3 rejetés)	0

* Retrait/refus d'envoyer une équipe d'une Nation

** Objections d'une Nation contre les Règlements de 2019 de la Coupe Davis

Protection

Mise en vigueur de la première phase d'une revue des provisions de protection des individus, y compris la désignation d'un Directeur de la Protection. Initialement, l'accent portera sur l'établissement de procédures de gestion des cas, les besoins en matière d'éducation et de formation et l'amélioration de la coordination entre les Fédérations nationales.

Bonne gouvernance

L'ITF s'est placée en 5^e place de 28 Fédérations Internationales des jeux d'été dans la deuxième session d'évaluation de gouvernance par l'Association des Fédérations Internationales des Jeux Olympiques d'été (ASOIF).

En 2019, l'ITF a introduit un Code de l'Ethique s'appliquant au Président, au Conseil d'administration, aux membres des Comités et Commissions, et aux candidats aux élections. Le respect du Code est contrôlé par une Commission d'Ethique indépendante, représentant la meilleure pratique de gouvernance des sports. ASOIF a été consultée pendant l'ensemble du processus et ses commentaires sur les démarches de l'ITF dans ce domaine ont été positifs.

L'ITF a agréé avec les Fédérations régionales de faire démarrer en 2020 des discussions avec les régions pour partager la bonne pratique en matière de gouvernance et identifier la manière dont l'ITF peut offrir centralement un soutien à cette initiative.

Protection des données

En tant qu'organisation basée en Europe, l'ITF est tenue d'observer les Règlements européens de protection générale des données qui sont entrés en vigueur le 25 mai 2018. L'ITF a mis à jour ses procédures de protection des données pour démontrer sa conformité. Diverses notifications sur les données privées ont été publiées pour assurer que les sujets des données comprennent le traitement de celles-ci par l'ITF. On peut trouver ces notifications sur le site internet de l'ITF dans la rubrique "Protection des données personnelles". L'ITF travaillera avec les nations au sujet du partage des données (ex: en ce qui concerne les tournois, les classements des joueurs et les programmes de développement).

DEVELOPPEMENT

Epreuves

À la suite du succès des Compétitions régionales par équipes pour 12 ans & moins, les épreuves de qualification de cette année ont eu lieu durant la première moitié de l'année en Asie, Afrique, Amérique centrale et dans les Caraïbes, l'Amérique du Sud et le Pacifique. Les meilleures équipes se qualifient pour jouer dans les finales de la compétition par équipes pour moins de 12 ans qui ont lieu plus tard dans l'année. Ces épreuves servent de transition supplémentaire pour les jeunes joueurs de Tennis10s aux compétitions nationales et de là aux compétitions de juniors par équipes de l'ITF.

En janvier, les Championnats d'Asie du Développement de l'ITF pour joueurs de 14 ans et moins - Division 2 se sont déroulés à Nonthaburi, en Thaïlande. Les Championnats d'Asie du Développement de l'ITF pour joueurs de 14 ans et moins - Division 1, ont eu lieu en Ouzbékistan à Tachkent en mai.

Les finales de la 42e édition des Championnats d'Afrique Juniors (AJC) se sont déroulées dans trois pays en mars et avril. Les finales pour les juniors de 18 ans & moins au Maroc en mars, tandis que l'Afrique du Sud et la Tunisie accueillait respectivement la finale des 14 ans & moins et des 16 ans & moins en avril. Les joueurs d'Afrique de l'ouest & centrale, et d'Afrique du sud et de l'est ont participé aux championnats de zones en janvier pour se qualifier pour les finales des Championnats d'Afrique de Juniors.

La seconde Coupe des Nations du Pacifique a eu lieu au Centre National d'Entraînement de Lautoka, à Fidji du 28 mai au 2 juin. L'épreuve a donné à des joueurs de 14 nations membres de Classe C de cette région l'occasion de jouer dans une compétition de haut niveau au même format que la Coupe Davis et la Fed Cup.

Installations

Le Programme de reconnaissance par l'ITF des Centres d'entraînement nationaux qui a été lancé en avril 2018 a été bien reçu par les nations. Le but de ce programme est de rehausser les standards des Centres d'entraînement nationaux (NTCs) à travers le monde et d'offrir aux NTCs sous contrôle des FNs une chance d'homologation par l'ITF à trois niveaux différents: or, argent et bronze. Neuf demandes en tout ont été reçues depuis le lancement du programme; Nous anticipons d'approuver cinq NTCs de quatre régions d'ici la fin de 2019. Le Programme de réseaux de NTCs vise à aider 24 nations où le tennis est en développement à améliorer leur NTCs en 2019 pour qu'elles puissent par la suite demander l'homologation de l'ITF.

En juillet, Le Comité des Bourses pour Installations de l'ITF a attribué une somme de \$371,250 en subventions à 14 Fédérations nationales pour établir de nouveaux centres d'entraînements nationaux, ou pour entretenir/étendre des installations existantes dans le cadre du programme de Bourses d'installations de l'ITF. Depuis 2017, le Comité des Bourses pour Installations de l'ITF a attribué une somme de près de \$1,4 millions aux nations pour leurs installations de tennis.

Entraînement

Cours

Depuis le 1er Janvier 2019, 56 cours d'entraînement ont eu lieu dont 19 recevant un financement d'Olympic Solidarity (OS) grâce à son Programme de Cours Techniques pour Entraîneurs. Au moment de la rédaction, il est prévu qu'en tout, 28 cours de 2019 recevront un financement d'OS.

Académie d'ITF (projet stratégique)

L'Académie de l'ITF a été lancée le 22 mars 2019 avec deux cours de courte durée et plus de 1 000 pièces de contenu dans la bibliothèque d'iCoach. Au moment de la rédaction du rapport, plus de 2 300 utilisateurs de 146 Nations se sont inscrits pour suivre les cours disponibles qui incluent:

- Quelle est votre connaissance du tennis?
- Ethique de l'entraînement
- Introduction au cours 'Play Tennis'
- Introduction à Tennis10s
- Introduction à la campagne 'Play & Stay'
- Introduction aux équipements

Le cours sur 'L'Ethique de l'entraînement' est désormais disponible en trois langues, anglais, espagnol et français. La phase d'inclusion de certification sera prête en 2019 et sera suivie d'une phase de développement professionnel continu (CPD) en 2020.

Développement d'un système sportif national (National Sport System - DNSS)

Au moment de la rédaction, sept Fédérations nationales avaient été acceptées par OS pour bénéficier du développement d'un système sportif national (DNSS) en 2019. L'objectif de ce programme est de permettre aux Comités Olympiques Nationaux (CNOs) de développer et renforcer leur système sportif local ou national en établissant un plan d'action à moyen ou long terme. Cinq des projets (Argentine, Botswana, Lituanie, Serbie et Thaïlande) sont déjà en cours, les autres devant démarrer très bientôt.

Conférence Mondiale des Entraîneurs de l'ITF par BNP Paribas

Les inscriptions en ligne pour la Conférence Mondiale des Entraîneurs de l'ITF par BNP Paribas a débuté le lundi 29 avril 2019 et les inscriptions en avance ont fermé le 1^{er} juillet 2019. Cet événement biannuel aura lieu à l'hôtel Berkeley de Bangkok du 25 au 27 octobre 2019 et sera accueilli par la Lawn Tennis Association de Thaïlande. Celle de cette année devrait attirer plus de 650 délégués de 80 nations membres de l'ITF. Parmi les intervenants de l'édition de 2019 on compte: Dave Haggerty, Mary Pierce, Mark Woodforde, Emilio Sanchez, Jo Ward, Merlin van de Braam, Beni Linder et Ruben Neyens.

Publications d'ITF Coaching

En avril, le 77^e numéro de la Revue de l'Entraînement et de la Science du Sport de l'ITF (ITF Coaching and Sport Science Review) a été publié en anglais, français et espagnol. Ce numéro couvre une variété d'aspects du jeu y compris l'apprentissage moteur des très jeunes joueurs; le tennis en fauteuil roulant; la formation psychologique en action à une des meilleures académies; les blessures de tennis des juniors et joueurs universitaires; une analyse du tennis à la base au Brésil; les impressions des entraîneurs sur les équipements gradés; l'effet des stéréotypes de sexes sur les performances; et la tricherie sur les matchs. Le numéro 78 de la CSSR paraîtra en août 2019.

Il existe actuellement plus de 150 publications sur l'application d'eBooks de l'ITF en sept langues: Arabe, chinois, anglais, français, portugais, russe et espagnol. Outre ce qui est mentionné ci-dessus, le nouveau Manuel d'Entraînement Avancé de l'ITF sera publié plus tard en 2019.

Participation

Conférence Mondiale de l'ITF sur la Participation de 2019

La deuxième Conférence Mondiale de l'ITF sur la Participation s'est tenue au Club de Football de Chelsea au stade de Stamford Bridge à Londres les 7 et 8 juillet 2019. La Conférence a fourni un forum interactif centré autour d'un échange de pratiques et de discussions portant essentiellement sur la rétention des sportifs et la participation à des activités physiques.

Plus de 200 délégués du monde sportif étaient présents et l'ITF a poursuivi la conversation mondiale qui avait débuté lors de la première conférence il y a 12 mois. 63 membres des Fédérations nationales de l'ITF au total étaient présents dont 20 Présidents, cinq Confédérations régionales de l'ITF avec deux Présidents, plus sept fédérations sportives internationales. La légende du Tennis Billie Jean King, récemment présentée comme première Ambassadrice mondiale de la Fed Cup, se trouvait parmi les intervenants principaux et elle a conclu brillamment le premier jour et offert ses observations sur la manière de gonfler les taux de participation.

Il y a eu des présentations de FIFA, World Sailing, l'UNICEF, les PGAs d'Europe, la Fédération Mondiale de Badminton, les Jeux Olympiques Spéciaux, World Rowing et Right to Play, ainsi que des représentations des eSports et du monde des jeux sous la forme de la Fédération Britannique des Sports en Ligne et de l'Association des Sports Virtuels, tandis que l'Université Beckett de Leeds, Kosmos et Sportlabs Club Spark ont également offert des contributions valables et expertes. La Fédération Royale Belge de Tennis, la Fédération Chinoise de Tennis, la Fédération de Tennis de Costa Rica, Tennis Kenya, Tennis New Zealand et la Fédération de tennis du Paraguay ont partagé des études de cas spécifiques sur leurs programmes de participation nationaux.

L'ITF a utilisé la Conférence comme plateforme de lancement du Numéro Mondial de Tennis – un projet stratégique qui offre un système de classification internationale permettant à plus de joueurs de jouer plus de matchs contre des joueurs de même niveau qu'eux, de débutants à professionnels.

Revue de la campagne de l'ITF 'Tennis Play and Stay'

Après la revue indépendante de la campagne de l'ITF 'Tennis Play and Stay' qui a été publiée en 2018 et avoir examiné les recommandations proposées, l'ITF a appliqué ce qui suit pour faciliter la réalisation de la stratégie de développement pour 2017-2020:

- Recommandation par la Commission des Entraîneurs de l'ITF que des compétitions par élimination simple ne devraient pas être organisées pour les joueurs de 10 ans ou moins.
- Entreprise d'une série de projets de recherches sur l'évaluation des formats modifiés actuels dans le monde, la taille nette pour le tennis des moins de 10 ans et les compétences pour le tennis en dessous du stade rouge.
- Développement d'un nouveau Programme de Tennis scolaire, avec l'introduction d'un nouveau projet de Festivals de tennis de l'ITF et programme de la LTA 'Tennis for Kids'.
- Resserrement des relations avec les Jeux Olympiques Spéciaux, la Fédération internationale de Tennis des Aveugles et la Fédération Internationale des Athlètes avec Handicaps Intellectuels pour développer des programmes de plus grande inclusion dans le tennis.
- Introduction d'une série d'ateliers d'éducation parentale, préparés en conjonction avec l'Université de Loughborough en Grande-Bretagne et la Lawn Tennis Association. L'ITF, la LTA et l'Université de Loughborough partagent un accord de soutien de recherche académique (Doctorat) débutant en 2019 pour trois années académiques intitulé 'Relations parents-entraîneur: un moteur clé pour le développement de la participation du joueur et sa performance dans le tennis des jeunes'.
- Une série d'activités Nouvelles pour étendre le programme de l'ITF existant, 'Tennis Xpress', utilisant les balles plus lentes des débutants adultes est actuellement en préparation. Ces activités seront offertes à toutes les Fédérations nationales plus tard en 2019.
- Introduction du Numéro Mondial de Tennis comme nouvelle classification internationale de tennis.
- Publication du Rapport de l'ITF sur le Tennis Mondial de 2019.

Ces activités ont reçu l'appui du Groupe de la Participation de l'ITF composé de cadres des quatre nations des Grands Chelems, des Pays-Bas et de Tennis Canada pendant 2019.

Le Programme de Bourses de Numérisation de l'ITF

Le Programme de Bourses de Numérisation de l'ITF comprend aide financière et technique pour les Fédérations nationales ne bénéficiant pas encore de services entièrement numériques. A la fin de 2018, neuf Fédérations nationales ont reçu des subventions s'élevant à \$100 000 grâce à ce

programme. Ce financement a permis d'installer de nouvelles bases de données de membres, d'automatiser des systèmes de classement et d'acquérir des logiciels de gestion de tournois. En 2019, une seconde vague de demandes est en cours et en 2020, le programme sera intégré au projet plus vaste de Numéro Mondial de Tennis pour aider les Fédérations nationales qui veulent participer à ce nouveau projet de développement de l'ITF.

Initiative de Tennis des Juniors

En 2018, l'ITF a offert son soutien à 111 Fédérations nationales actives impliqués dans l'Initiative ITF de Tennis pour les Juniors (JTI) sous la forme de provision d'équipements et/ou de subventions pour les aider à développer leurs programmes nationaux de développement des joueurs de 14 ans ou moins. Un total de 780 450 dollars US ont été investis dans la JTI et les chiffres ci-dessous proviennent du rapport sur la JTI de 2018:

- 256 377 enfants ont reçu une introduction au tennis (51% de filles), un total cumulatif de 260 050 inscriptions à des compétitions (57% de garçons);
- 1 476 écoles primaires et 978 clubs de tennis ont présenté des occasions de jouer;
- 3 513 formateurs ont conduit des sessions de tennis.

Jusqu'à présent, 116 Fédérations nationales actives participant à la JTI en 2019 est un total de 899 870 dollars US seront distribués en équipements et/ou subventions.

Toutes les nations actives en 2019 ont reçu un document de guide de la JTI mis à jour, et effectuent leurs démarches de rapport annuel. Le premier lot de subsides pour la JTI (Janvier-juin) a été traité et 98 nations ont reçu leur allocation annuelle d'équipements pour la JTI.

Une nouvelle marque spécifique pour la JTI a été lancée lors de la Conférence mondiale de l'ITF sur la Participation dans le cadre d'une nouvelle plateforme en ligne (nommée 'ITF Brand Hub'). Cette plateforme permettra à toutes les nations actives dans la JTI de créer des biens imprimés et numériques adaptés aux programmes et activités de leurs nations respectives, tout cela sous une marque ITF contrôlée.

Rapport de l'ITF sur le Tennis Mondial de 2019

Le Rapport de l'ITF sur le Tennis Mondial de 2019 sera publié en août et partagé avec les Fédérations nationales, les Confédérations régionales et les parties concernées par le tennis. Le rapport est également prévu pour la consommation publique. Cette première édition sans précédent que l'ITF va publier, présente un tableau détaillé du paysage du tennis à travers le monde grâce à des données sur la participation fournies par 195 fédérations nationales par le biais du Plan de Développement des Fédérations nationales en ligne, et à des données d'analyse de performance utilisant les classements et renseignements sur les tournois obtenus par les bases de données des résultats de l'ITF pour les joueurs et joueuses professionnels et pour les joueurs juniors.

Grâce à un outil d'intelligence commerciale, chacune des 195 Fédérations nationales participantes voit sa participation spécifique et ses rapports de performances publiés dans le rapport. Les tendances clés du paysage mondial à la fois en termes de participation et de performance sont présentées, y compris la répartition des chiffres à travers toutes les variantes des données analysées. Ce rapport Mondial sur le tennis servira de fondation à l'ITF sur laquelle construire à partir de la Stratégie de Développement de 2017-2020, œuvrant avec chaque Fédération nationale, se concentrant surtout sur les domaines de développement permettant de réussir à voir leur nombre de joueurs de tennis croître et de préparer des joueurs de plus grand talent.

Plan de développement des Fédérations nationales en ligne

Une revue du Plan de développement des Fédérations nationales en ligne a été effectuée avec les données fournies par chaque Fédération nationale et présentées dans le Rapport de l'ITF sur le Tennis Mondial de 2019. Les démarches suivantes pour gérer la phase deux du Plan seront entreprises et une sélection de fédérations nationales devront fournir une mise à jour des données

précédemment soumises. Ce Plan mis à jour fournira des définitions plus claires de toutes les variantes de données requises, et surtout il donnera aux Fédérations nationales participantes un guide sur la manière de rassembler leurs informations nationales respectives d'une manière plus exacte et avec plus de consistance entre elles.

Nouvelles du Tennis dans les Ecoles

Une nouvelle ressource pour le tennis dans les Ecoles est en cours de développement. Il s'agit d'une mise à jour complète de l'ancienne Initiative de tennis dans les Ecoles de l'ITF et comportera des sessions pour les enseignants et les entraîneurs de tennis du stade en dessous du stade rouge, ainsi que pour Tennis10s. de plus, des renseignements sur le nouveau projet de Festivals de Tennis de l'ITF seront inclus, et sur le projet très populaire de la British LTA du 'Tennis for Kids', un programme d'activités de tennis de six semaines qu'elle a créé après la victoire de son équipe dans la Coupe Davis en 2015.

En collaboration avec Tennis Europe, quatre Fédérations nationales (Estonie, Islande, Irlande et Serbie) sont en cours d'application d'un nouveau projet de Tennis dans les Ecoles. Le but de ce projet est d'améliorer les programmes existants de tennis dans les écoles primaires de ces nations, de faire partager à des enfants de 10 ans ou moins une première expérience de tennis qui soit amusante et agréable. Ces quatre nations sont de Nouvelles nations actives dans la JTI dans le cadre de ce projet et l'ITF leur a fourni des équipements, des ressources financières et l'aide d'experts de l'ITF pour ce projet durant 2019.

Festivals de Tennis de l'ITF

Durant les Jeux Olympiques de la Jeunesse à Buenos Aires en 2018, un total of 4 821 personnes (écoliers et adultes) ont pris part à des activités de tennis dans une zone désignée pour l'initiation au tennis, avec le soutien de de l'Asociacion Argentina de Tenis (AAT). Les participants ont fourni de informations recueillies par le biais d'une application pour portables sur la gestion d'épreuve. Cette appli permettra de suivre les chiffres des participants et cette information sera partagée avec l'AAT afin de mesurer l'impact de l'initiation au tennis et le taux de poursuite des participants.

Après ce projet pilote très réussi, l'ITF a investi dans le développement de la technologie de l'application dans le cadre d'un nouveau projet de Festivals de tennis de l'ITF. Ce projet donnera accès aux Fédérations nationales à une application pour portables pour la gestion d'épreuves pouvant aider les organisateurs d'épreuves au niveau local à organiser, gérer et suivre les nombres de présences à chaque Festival de Tennis. Chaque organisateur de Festival de tennis doit fournir une voie accessible pour que tous les participants puissent être retenus grâce à des occasions de jouer existantes ou à créer, telles de les JTI pour tous les nouveaux joueurs âgés de 10 ans ou moins.

Le but du projet de Festivals de Tennis de l'ITF est de créer une expérience chaleureuse, peu chère et inclusive de 'tennis pour la première fois' pour de nouveaux participants. Les Festivals de tennis seront organisés généralement sur des sites locaux, avec l'aide de leur Fédérations nationales respectives.

Le développement de la nouvelle appli pour les Festivals de tennis de l'ITF est presque terminé et l'ITF travaille avec Clubspark pour fournir la solution. Un certain nombre de nations ont déjà entrepris un pilote de la première phase du projet. L'appli donnera aux Fédérations nationales l'accès à une application pour portables de gestion d'épreuves qui peut aider les organisateurs d'épreuves au niveau local à organiser, gérer et suivre les nombres de présences à chaque Festival de Tennis. Les nations auront également accès à toutes les données recueillies à chaque festival de tennis organisé.

Une nouvelle marque pour les Festivals de Tennis de l'ITF et autres biens imprimés ou numériques sera mise à la disposition de toutes les Fédérations nationales soutenant le projet et elles pourront les adapter sur la nouvelle plateforme en ligne de l'ITF 'ITF Brand Hub'.

Groupe de la Participation de l'ITF

Le groupe de la Participation de l'ITF comprend des cadres supérieurs des quatre tournois de Grand Chelem, du Canada et des Pays-Bas, qui se sont réunis par vidéoconférence en février et mai 2019, en plus de leur réunion en face à face à Londres après la Conférence Mondiale de l'ITF sur la Participation. Durant l'appel, chaque nation a brossé un tableau de ses programmes de ses programmes de participation. A la réunion de juillet il y a eu une revue de la Conférence Mondiale de l'ITF sur la Participation de 2019, une mise à jour sur tous les projets de l'ITF basés sur la participation y compris le Rapport Mondial de l'ITF sur le Tennis de 2019, ainsi qu'une mise à jour de la part de chaque nation participante sur ses activités respectives pour faire croître le tennis dans leur nation.

Performance

En janvier, des Bourses de Joueur de Grand Chelem ont été accordées à 15 joueuses et 15 joueurs de 21 nations. Le Programme de Bourses de Joueur de Grand Chelem, géré par l'ITF au nom du Conseil d'administration des Grands Chelems distribue un total de \$650 000 à une sélection de joueurs et vise à voir plus de nations et de joueurs représentés dans des compétitions internationales courantes.

Quinze joueurs de 11 pays ont été choisis pour recevoir des Bourses de l'ITF pour joueurs juniors. Le programme distribue un fonds total de \$300 000 en 2019 à des joueurs sélectionnés à travers le monde pour contribuer aux frais qu'ils encourent pour participer aux compétitions avec pour but de les aider à faire la transition entre le jeu junior et le circuit professionnel.

L'équipe internationale de GSDF de joueurs de 18 ans et moins d'Australie a effectué un tour de trois semaines comprenant la Coupe des Nations de Sydney pour les filles et un camp d'entraînement pour les garçons avant les Internationaux AGL Loy Yang Traralgon de Juniors et les Championnats Open de Juniors d'Australie. L'équipe de sept joueurs a fait partie d'un second voyage pour l'ouverture du Majeur de l'Année d'une équipe financée par le Fonds de Développement des Grands Chelems depuis 2007.

Les équipes internationales de collégiens du GSDF des USA feront un tour de trois semaines pour les femmes et e quatre semaines pour les hommes en juillet et août. Ce programme a été lancé en 2017 at a pour but d'aider les meilleurs joueurs des collèges voulant jouer professionnellement et représenter leur pays dans La Coupe Davis et la Fed Cup une fois leurs études achevées.

Trois équipes régionales du GSDF de 14 ans & moins représentant l'Afrique, l'Amérique du Sud et l'Asie prendront part à un tour européen en juillet et août. Elles iront à Paris suivre un camp d'entraînement puis participeront à des tournois en France, aux Pays-Bas, en Allemagne et en Belgique. Les joueurs qualifiés pour les Finales du World Junior Tennis en République Tchèque s'y rendront la semaine de la finale. Une équipe européenne de 14 ans & moins rejoindra les trois autres en Allemagne.

Les équipes GSDF A et B internationales de 18 ans & moins ont joué dans une série de tournois européens en Italie, Belgique et France en mai et juin. L'équipe A s'est ensuite rendue en Angleterre pour la nouvelle épreuve J1 à Nottingham, en préparation de Roehampton et Wimbledon Juniors pendant que l'équipe B Team a terminé son tour à Roland Garros. Dans ces deux équipes, 12 joueurs de 11 pays ont profité du programme de tours par équipes qui est financé par les tournois des quatre Grands Chelems.

En novembre l'équipe internationale GSDF de 14 ans & moins jouera de nouveau à l'Eddie Herr et Orange Bowl après un premier tour réussi l'an dernier. L'équipe sera composée des six meilleurs garçons et des six meilleures filles de chacune de nos six régions.

Trois joueurs actuellement élèves des Centres d'Entraînement régionaux de l'ITF ont joué dans des Grands Chelems Juniors en 2019. Carol Lee (NMI), basée au Centre d'Entraînement ITF de la

région Pacifique Océanie de Fidji, a été la toute première joueuse du Centre d'Entraînement ITF de la région Pacifique Océanie à se qualifier et à participer au tirage principal d'une épreuve de Grand Chelem en se qualifiant pour l'Open d'Australie. Sada Nahimana (BUR), actuellement au Centre de Tennis de Haute Performance ITF/CAT du Maroc continue à progresser bien, ayant atteint son meilleur classement ITF de Junior de sa carrière au numéro 13. Eliakim Coulibaly (CIV), âgé de dix-sept ans, aussi basé au Centre du Maroc, a joué dans les épreuves de qualification de Roland Garros et de Wimbledon.

ITF Numéro Mondial de Tennis

Le projet de Numéro Mondial de Tennis (WTN) avance bien. Un projet pilote est en place avec 16 nations et deux Confédérations régionales qui ont partagé en toute sécurité leurs données avec l'ITF pour tester l'algorithme de simple.

La plateforme numérique du système et la base de générale de dépôt de données sont en cours de construction par le fournisseur de solutions Club Spark choisi pour ce projet. Le travail de développement prévu doit s'achever en septembre.

L'algorithme de double est aussi en cours de réalisation en collaboration avec Imperial College, London.

L'équipe du projet ITF WTN et le comité de direction ont assisté à la Conférence Mondiale de l'ITF sur la Participation de 2019 le dimanche 7 et le lundi 8 juillet à Chelsea FC pour l'annonce du WTN et apporter des informations détaillées aux délégués.

Un atelier consacré au WTN et à ses bénéfices pour les Fédérations nationales se tiendra lors de l'AGA de l'ITF à Lisbonne.